

GB Not to be reprinted without permission. This document does not constitute CE compliance for the products.

GF28WW, GF33PT, GCN40T

FR Reproduction interdite sans permission préalable. Les copies non autorisées de ce document ne signifient en rien que les produits soient conformes aux normes CE.

DE Vervielfältigung und Verbreitung gestattet. Umlage der Rechte an dieser Dokumentation durch die CE-Richtlinien für Produkte.

NL Mag niet worden gereproduceerd of verspreid. Het kopiëren van dit document wijziging van de productienormen niet.

DK Må ikke gengives uden tilladelse. Uautoriserede kopier af dette dokument udgør ikke CE-overholdelse for produkterne.

FI Ei saa jäljentää ilman lupaa. Tämän asiakirjan ilman valtuutusta tehdyt kopiot eivät muodosta tuotteille CE-yhtenäisyyttä.

GR Απαγορεύεται η αναπαραγωγή ή η διανομή αυτού του εγγράφου χωρίς άδεια. Τα μη εξουσιοδοτημένα αντίγραφα του παρόντος εγγράφου αποτελούν παράβαση της Οδηγίας CE για τα προϊόντα.

IT Vietata la riproduzione senza permesso. Le copie non autorizzate di questo documento non garantiscono la conformità CE per i relativi prodotti.

NO Skal ikke reproduseres uten tillatelse. Ikke godkjente kopier av dette dokumentet oppfyller ikke kravene for CE-merking for produktet.

- (GB) GAS TOOL SAFETY & OPERATING INSTRUCTIONS (ORIGINAL INSTRUCTIONS)
- (FR) OUTIL A GAZ, MODE D'EMPLOI & CONSIGNES DE SECURITE (TRADUCTION DE L'ORIGINAL)
- (DE) SICHERHEITS- UND BEDIENUNGSANLEITUNG FÜR GASWERKZEUGE (ÜBERSETZUNG DES ORIGINALS)
- (NL) VEILIGHEIDSIJNSTRUCTIES & HANDLEIDING GASGEREDSCHAP (VERTALING VAN ORIGINEEL)
- (DK) SIKKERHED- & BRUGSVEJLEDNING FOR GAS VÆRKTØJ (OVERSÆTTELSE AF ORIGINAL)
- (FI) KAASUTYÖKALUN TURVALLISUUS- JA KÄYTTÖOHJEET (KÄÄNNÖS ALKUPERÄISESTÄ)
- (GR) ΟΔΗΓΙΕΣ ΑΣΦΑΛΕΙΑΣ & ΧΡΗΣΗΣ ΕΡΓΑΛΕΙΟΥ ΑΕΡΙΟΥ (ΜΕΤΑΦΡΑΣΗ ΑΠΟ ΤΟ ΠΡΩΤΟΤΥΠΟ)
- (IT) ISTRUZIONI DI SICUREZZA E D'USO DEGLI UTENSILI A GAS (TRADUZIONE DELL'ORIGINALE)
- (NO) SIKKERHETSINSTRUKSJONER OG BRUKSANVISNING FOR GASSVERKTØY (OVERSETTELSE FRA ORIGINAL)
- (PT) SEGURANÇA DA FERRAMENTA A GÁS E INSTRUÇÕES DE OPERAÇÃO (TRADUÇÃO DO ORIGINAL)
- (ES) INSTRUCCIONES DE SEGURIDAD Y EMPLEO PARA HERRAMIENTAS A GAS (TRADUCCIÓN DEL ORIGINAL)
- (SE) SÄKERHETS- OCH BRUKSANVISNING FÖR GASDRIVNA VERKTYG (ÖVERSÄTTNING AV ORIGINAL)
- (PL) INSTRUKCJA OBSŁUGI I BEZPIECZEŃSTWA NARZĘDZIA GAZOWEGO (TŁUMACZENIE Z WERSJI ORYGINALNEJ)
- (CZ) BEZPEČNOSTNÍ A PROVOZNÍ POKYNY PRO PLYNOVÝ NÁSTROJ (PŘEKLAD ORIGINÁLU)
- (SK) BEZPEČNOSTNÉ POKYNY A NÁVOD NA POUŽITIE PLYNOVÉHO NÁRADIA (PREKLAD ORIGINÁLU)
- (HU) GÁZPATRONOS SZERSZÁM - BIZTONSÁGI ÉS ÜZEMELTETÉSI UTASÍTÁSOK (EREDETI SZÖVEG FORDÍTÁSA)
- (RO) INSTRUCȚIUNI DE OPERARE ȘI SIGURANȚĂ PENTRU SCULE ELECTRICE (TRADUCEREA INSTRUCȚIUNILOR ORIGINALE)

SK Rozmnožovanie bez povolenia je zakázané. Neoprávnené kópie tohto dokumentu nie sú v súlade s CE pre dané výrobky.

HU A dokumentum engedély nélkül nem sokszorosítható. Az engedély nélkül sokszorosított dokumentum nem jelenti a termék CE-megfelelőségét.

RO Reproducerea neautorizată este interzisă. Copiile neautorizate ale acestui document nu reprezintă conformitatea produselor cu cerințele CE.

(GB) TOOL TECHNICAL DATA	(NO) TEKNISKE DATA
(FR) DONNÉES TECHNIQUES	(PT) ESPECIFICAÇÕES TÉCNICAS
(DE) TECHNISCHE GERÄTEDATEN	(ES) ESPECIFICACIONES TÉCNICAS
(NL) TECHNISCHE SPECIFICATIE	(SE) TEKNISK DATA
(DK) TEKNISKE DATA	(PL) DANETECHNICZNE NARZĘDZI
(FI) TEKNISEN TIEDOT	(CZ) TECHNICKÁ DATA NÁSTROJE
(GR) Τεχνικά στοιχεία	(SK) TECHNICKÉ PARAMETRE
(IT) DATI TECNICI	(HU) A SZERSZÁM MŰSZAKI ADATAI

DE Vervielfältigung nicht ohne Genehmigung gestattet. Unzulässig erstellte Kopien dieses Dokuments erfüllen nicht

GF28WW

A 347	B 353	C 110	D 3.4	E 99	F 108
G 3.5	H S / WW	I (a) 2.8x3.3mm	I(b) 50-90mm	J 7.5mm	K 66
L 0-40°C	M 9B12073R-E/U	N AC 230V 50Hz	O 60	P 7.2V	Q 2.6A
R 1.1	S 0.3	T 9B12072R-EU (1.4Ah) Ni-Cd 7.2v	U 80ml		

DK Må ikke gengives uden tilladelse. Uautoriserede kopier af dette dokument udgør ikke CE overholdelse for

GF33PT

A 347	B 353	C 110	D 3.4	E 99	F 108
G 3.5	H PT	I (a) 2.8-3.3mm	I(b) 50-90mm	J 6.8-7.7mm	K 55
L 0-40°C	M 9B12073R-E/U	N AC 230V 50Hz	O 60	P 7.2V	Q 2.6A
R 1.1	S 0.3	T 9B12072R-EU (1.4Ah) Ni-Cd 7.2v	U 80ml		

GR Απαγορεύεται η αναπαραγωγή χωρίς προηγούμενη άδεια. Τα μη εξουσιοδοτημένα αντίγραφα του παρόντος

GCN40T

A 420	B 353	C 110	D 3.4	E 99	F 108
G 3.5	H CN	I (a) 2.6mm	I(b) 15-40mm	J 6.3mm	K 40
L 0-40°C	M 9B12073R-E/U	N AC 230V 50Hz	O 60	P 7.2V	Q 2.6A
R 1.1	S 0.3	T 9B12072R-EU (1.4Ah) Ni-Cd 7.2v	U 80ml		

IT Riproduzione non autorizzata senza permesso. Le copie non autorizzate di questo documento non rispettano la

GF28WW

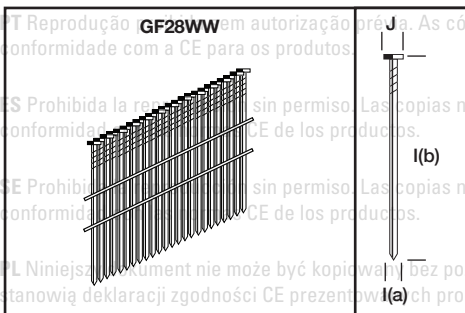

CZ Niniejszy dokument nie może być kopiowany bez pozwolenia. Nieautoryzowane kopie niniejszego dokumentu nie

GF33PT

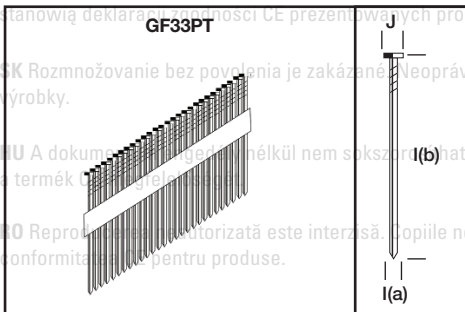

GCN40T

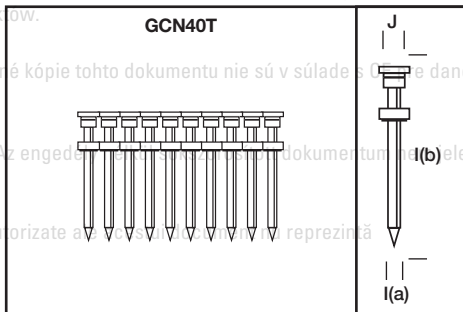

English	Français	Deutsch	Nederlands
1 Top cover	Couvercle supérieur	Obere Abdeckung	Deksel bovenkant
2 Housing	Carcasse	Gehäuse	Behuizing
3 Chamber	Chambre	Kammer	Kamer
4 Piston	Piston	Kolben	Piston
5 Driver blade	Plaque d'enfoncement	Treiber	Aandrijfschijf
6 Push lever	Bras de contact	Kontaktarm	Contactarm
7 Firing head (Outlet)	Tête de clouage (Embout)	Schießkopf (Auslass)	Kop (uitlaat)
8 Nail feeder (B)	Distributeur de clous (B)	Nagelzuführung (B)	Nagelaanvoer (B)
9 Feeder Knob	Bouton du distributeur	Riegel der Zuführung	Knop van de aanvoer
10 Magazine	Magasin	Magazin	Magazijn
11 Hook	Crochet	Aufhängung	Haak
12 Battery	Batterie	Batterie	Accu
13 Trigger	Gâchette	Auslöser	Trekker
14 Handle	Poignée	Griff	Handvat
15 Cell Cover	Couvercle de la cartouche	Abdeckung der Brennstoffzelle	Celdekseel
16 Latch	Dispositif de fermeture	Riegel	Hendel
17 Charger	Chargeur	Ladegerät	Lader
18 Pilot lamp	Voyant lumineux	Anzeigeleuchte	Lampje van de indicator
19 Fuel cell	Cartouche de combustible	Brennstoffzelle	Brandstofcel
20 Metering valve	Valve de niveau	Dosierventil	Doseerklep
21 Stem	Souche	Schaft	Steel
22 Cap	Capot	Kappe	Kap
23 Latch (Battery)	Dispositif de fermeture (Batterie)	Riegel (Batterie)	Hendel (accu)
24 Indicator light	Voyant lumineux	Anzeigeleuchte	Lampje van de indicator
25 Adapter	Adaptateur	Adapter	Adapter
26 Hexagonal bar wrench	Clef hexagonale	Sechskantschlüssel	Hexagonale inbusleutel
27 Convex side	Côté convexe	Gewölbte Seite	Convexzijde
28 Nail Stopper	Butée à clous	Nagelstopper	Nagelstopper
29 Nose Cap	Capot du nez	Nasenkappe	Neuskap
30 Magazine Catch	Dispositif de fermeture du magasin	Magazinverriegelung	Magazijnhaak

È vietata la riproduzione senza permesso. Le copie non autorizzate di questo documento non garantiscono la conformità CE per i relativi prodotti.

NO Skal ikke reproduseres uten tillatelse. Ikke godkiente kopier av dette dokumentet oppfyller ikke kravene for CE-

Dansk	Suomi	Ελληνικά	Italiano
1 Topdæksel	Päälylskansi	Πάνω κάλυμμα	Coperchio superiore
2 Kabinet	Kotelointi	Θήκη	Rivestimento
3 Kammer	Kammio	Κλιβανός	Camera
4 Stempel	Mäntä	Έμβολο	Pistone
5 Drivblad	Iskuriterä	Κύρια λεπίδα	Martelletto
6 Kontakt arm	Kontaktivarsi	Ράουλο διανομέα	Braccio di contatto
7 Affyringshoved (Udgang)	Laukaisupää (ufostulo)	Σημείο πυροδότησης (διανομέας)	Testina di sparo (foro di uscita)
8 Søm føder (B)	Naulansyöttäjä (B)	Τροφοδότης καρφιών (B)	Alimentatore dei chiodi (B)
9 Fødergreb	Syöttönappi	Διακόπτης τροφοδότη	Manopola dell'alimentatore
10 Magasin	Lipas	Πλαίσιο (θηκών)	Caricatore
11 Krog	Koukku	Γάντζος	Gancio
12 Batteri	Akku	Μπαταρία	Batteria
13 Aftrækker	Liipaisin	Σκανδάλη	Grilletto
14 Håndtag	Kahva	Χειρολαβή	Impugnatura
15 Celle dæksel	Kennon kansi	Κάλυμμα κυψέλης	Coperchio della cella
16 Holdemekanisme	Salpa	Μάνδαλος	Chiusura a scatto
17 Oplader	Laturi	Φορτιστής	Caricabatteria
18 Indikatorlys	Merkkivalo	Φωτεινός δείκτης	Spia luminosa
19 Brændselscelle	Polttoainekkenno	Κυψέλη καυσίμου	Pila a combustibile
20 Doseringsventil	Annosteluventtiili	Δοσμετρική βαλβίδα	Valvola di dosaggio
21 Spindel	Tyvi	Κάλυκας	Beccuccio
22 Dæksel	Korkki	Κεπκέπ	Cappuccio
23 Holdemekanisme (Batteri)	Salpa (Akku)	Μάνδαλος (Μπαταρία)	Chiusura a scatto (batteria)
24 Indikatorlys	Merkkivalo	Φωτεινός δείκτης	Spia luminosa
25 Adapter	Sovitin	Προσαρμοστής	Adattatore
26 Sekskantet skruenøgle	Kuusiokoloavain	Εξαγωνικό κλειδί σύσφιξης	Chiave esagonale
27 Konveks side	Kupera sivu	Κυρτή πλευρά	Lato convesso
28 Søm stopper	Naulan pysäytin	Αναστολέας καρφιών	Arresto chiodi
29 Næse dæksel	Kärkikorkki	Θόλος ομφαλού έλικα	Cappuccio per la punta
30 Magasin lås	Lippaan salpa	Άγκιστρο απφίλισης πλαισίου (θηκών)	Fermaglio del caricatore

conformitatea CE pentru produse.

	Norsk	Português	Español	Svenska
1	Toppdeksel	Cobertura superior	Tapa superior	Kåpa
2	Hus	Cárter	Armazón	Hölje
3	Kammer	Câmara	Cámara	Kammare
4	Stempel	Pistão	Pistón	Kolv
5	Driverblad	Lâmina condutora	Cuchilla del impulsor	Islagningsblad
6	Kontaktarm	Braço de contacto	Brazo de contacto	Kontaktarm
7	Spikerutløp	Cabeça de disparo (Saída)	Cabezal disparador (Salida)	Avfyrningsmunstycke
8	Spikermater (B)	Alimentador de Pregos (B)	Alimentador de clavos (B)	Spikermater (B)
9	Materknast	Botão do Alimentador	Pomo alimentador	Matarknopp
10	Magasin	Depósito	Depósito	Magasin
11	Krok	Gancho	Gancho	Krok
12	Batteri	Bateria	Bateria	Batteri
13	Avtrekker	Gatillo	Gatillo	Avtryckare
14	Håndtak	Manipulo	Empuñadura	Handtag
15	Beholderdeksel	Cobertura da Célula	Tapa de la célula	Celllock
16	Lås	Trinco	Pestillo	Spärr
17	Lader	Carregador	Cargador	Laddare
18	Indikatorlampe	Indicador luminoso	Luz indicadora	Indikatorlampe
19	Gassbeholder	Célula de combustível	Célula de combustible	Bränslecell
20	Måleventil	Válvula doseadora	Válvula reguladora	Doseringsventil
21	Spindel	Haste	Vástago	Stift
22	Hette	Tampa	Tapón	Lock
23	Lås (batteri)	Trinco (Bateria)	Pestillo (Bateria)	Spärr (Batteri)
24	Indikatorlampe	Indicador luminoso	Luz indicadora	Indikatorlampe
25	Adapter	Adaptador	Adaptador	Adapter
26	Sekskantnøkkel	Chave hexagonal	Llave hexagonal	Sexkantsskiftnyckel
27	Konveks side	Lado Convexo	Lado convexo	Konvex sida
28	Spikerstopper	Tampa do Prego	Tope de clavos	Spikstoppare
29	Paneloff	Ogiva de nariz	Tapón de la punta	Paneloff
30	Magasinlås	Tranqueta do Depósito	Pestillo del depósito	Magasinhake

conformità CE per i relativi prodotti.

NO Skal ikke reproduseres uten tillatelse. Ikke godkjente kopier av dette dokumentet oppfyller ikke kravene for CE-

	Polski	Čeština	Slovenčina	Magyar
1	Pokrywa góna	Horní kryt	Vrchný kryt	Hajtóműház felső burkolata
2	Obudowa	Plášť	Kryt	Hajtóműház
3	Komora	Komora	Komora	Kamra
4	Tłok	Píst	Piest	Dugattyú
5	Końcówka wbijająca	Poháněcí čepel	Zarážacia čepel	Meghajtópengé
6	Ruchomy styk przerywacza	Spínací rameno	Kontaktné rameno	Illesztőszár
7	Głowica zapłonu (wylot)	Odpalovací hlava (výstup)	Nastrel'ovacia hlavica (Výstup)	Belővőfej (kimenet)
8	Podajnik gwoździ (B)	Podávač hřebíků (B)	Podávač klinec (A)	Szögadagoló (B)
9	Pokręto podajnika.	Knoflík podávače	Kolík podávača	Adagológomb
10	Magazynek	Zásobník	Zásobník	Tár
11	Hak	Skoba	Háčik	Kampó
12	Akumulator	Baterie	Batéria	Akkumulátor
13	Spust	Kohoutek	Spúšť	Ravas
14	Uchwyt	Rukojęć	Rukovät	Markolat
15	Pokrywa ogniwa paliwowego	Kryt článku	Kryt bunky	Uzemyanyagcella burkolata
16	Zapadka	Západka	Západka	Biztosítókar
17	Ładowarka	Nabíječka	Nabíjač	Töltő
18	Lampka kontrolna ładowania	Kontrolka	Kontrolka	Jelzőlámpa
19	Ogniwo paliwowe	Palíivový článek	Palívová bunka	Uzemyanyagcella
20	Zapadka dozująca	Regulátor směsi	Merací ventil	Adagolóselepe
21	Trzpień	Dřík	Trň	Tűske
22	Zatyczka	Víko	Zátka	Sapka
23	Zapadka (Akumulator)	Západka (baterie)	Západka (batéria)	Biztosítókar (akkumulátor)
24	Wskaźnik poziomu naładowania akumulatora	Kontrolka	Kontrolka	Jelzőlámpa
25	Adaptor	Adaptér	Adaptér	Adapter
26	Klucz sześciokątny	Šestihranný klíč	Sesthranný klúč	Hatszögű imbuszkulcs
27	Wypukła powierzchnia boczna	Vyduťatá strana	Vypuklá strana	Konvex oldal
28	Stoper gwoździ	Zarážka hřebíků	Zarážka klinec	Szögfékező
29	Nakładka na nos	Přední kryt	Kryt ústia	Belővőfejsapka
30	Zatrask magazynku	Záchytka zásobníku	Západka zásobníka	Tárkampó

	Română:
1	Capac superior
2	Carcasă
3	Cameră
4	Piston
5	Lamă de antrenare
6	Impinge maneta
7	Cap de acționare (leșire)
8	Dispozitiv de alimentare cuie (B)
9	Buton dispozitiv de alimentare
10	Magazie
11	Cârliș
12	Baterie
13	Trăgaci
14	Măner
15	Capac pilă
16	Zăvor
17	Încărcător
18	Lampă pilot
19	Pilă de combustie
20	Robinet de dozare
21	Tijă
22	Capac
23	Buton de eliberare baterie
24	Indicator baterie
25	Adaptor
26	Cheie tubulară fixă
27	Latură convexă
28	Dispozitiv de oprit cuie
29	Capac vârf
30	Clemă de prindere a magaziei

NO Skal ikke reproduseres uten tillatelse. Ikke godkjente kopier av dette dokumentet oppfyller ikke kravene for CE-merking for produktet.

PT Reprodução proibida sem autorização prévia. As cópias não autorizadas deste documento não estão em conformidade com a CE para os produtos.

ES Prohibida la reproducción sin permiso. Las copias no autorizadas de este documento no suponen la conformidad con las normas CE de los productos.

SE Prohibida la reproducción sin permiso. Las copias no autorizadas de este documento no suponen la conformidad con las normas CE de los productos.

PL Niniejszy dokument nie może być kopiowany bez pozwolenia. Nieautoryzowane kopie niniejszego dokumentu nie stanowią deklaracji zgodności CE prezentowanych produktów.

CZ Niniejszy dokument nie może być kopiowany bez pozwolenia. Nieautoryzowane kopie niniejszego dokumentu nie stanowią deklaracji zgodności CE prezentowanych produktów.

SK Rozmnožovanie bez povolenia je zakázané. Neoprávnené kópie tohto dokumentu nie sú v súlade s CE pre dané výrobky.

HU A dokumentum engedély nélkül nem sokszorosítható. Az engedély nélkül sokszorosított dokumentum nem jelenti a termék CE-megfelelőségét.

RO Reproducerea neautorizată este interzisă. Copiile neautorizate ale acestui document nu reprezintă conformitatea CE pentru produse.

SAFETY AND OPERATION MANUAL



THIS POWER TOOL IS POWERED BY AN INTERNAL COMBUSTION DEVICE AND SHOULD ONLY BE USED WITH THE DISPENSERS OF COMBUSTIBLE GAS WHICH ARE LISTED IN THESE HANDLING INSTRUCTIONS.

BEFORE OPERATING THIS TOOL, ALL OPERATORS SHOULD STUDY THIS MANUAL AND THE TOOL TECHNICAL DATA TO UNDERSTAND AND FOLLOW THE SAFETY WARNINGS AND INSTRUCTIONS. KEEP THESE INSTRUCTIONS WITH THE TOOL FOR FUTURE REFERENCE.

IF YOU HAVE ANY QUESTIONS, CONTACT YOUR BOSTITCH REPRESENTATIVE OR DISTRIBUTOR.

Bostitch tools have been designed to provide excellent customer satisfaction and are designed to achieve maximum performance when used with precision Bostitch fasteners, engineered to the same exacting standards. They will deliver efficient, dependable service when used correctly and with care. As with any fine power tool, the manufacturer's instructions must be followed for best results.

Note: Additional safety measures may be required because of your particular application of the tool. Contact your Bostitch representative or distributor with any questions concerning the tool and its use.

Note: Bostitch cannot assume responsibility for product performance if any of our tools are used with fasteners or accessories not meeting the specific requirements established for genuine Bostitch nails, staples, batteries, fuel cells, chargers and accessories.

LIMITED WARRANTY

Bostitch Inc. warrants to the original retail purchaser that this product is free from defects in material and workmanship, and agrees to repair or replace, at Bostitch's option, any defective product within 90 days from the date of purchase. This warranty is not transferable. It only covers damage resulting from defects in material or workmanship, and it does not cover conditions or malfunctions resulting from normal wear, neglect, abuse or accident.

THIS WARRANTY IS IN LIEU OF ALL OTHER EXPRESS WARRANTIES. ANY WARRANTY OF MERCHANTABILITY OR FITNESS FOR A PARTICULAR PURPOSE IS LIMITED TO THE DURATION OF THIS WARRANTY. BOSTITCH SHALL NOT BE LIABLE FOR ANY INCIDENTAL OR CONSEQUENTIAL DAMAGES.

Some countries do not allow limitations on how long an implied warranty lasts, or the exclusion or limitation of incidental or consequential damages, so the above

limitations or exclusions may not apply to you. This warranty gives you specific legal rights, and you may also have other rights which vary from state to state or from country to country. To obtain warranty service, you must return the product at your expense, together with proof of purchase, to a Bostitch regional warranty repair center.

ACCESSORIES

These tools are supplied with the following accessories:

- | | |
|---------------------------------------|-----|
| 1) Battery charger | x 1 |
| 2) Case | x 1 |
| 3) Hexagonal bar wrench for M5 screws | x 1 |
| 4) Tool lubricating oil | x 1 |
| 5) Battery | x 2 |

Optional accessories are also available and sold separately:

- | | |
|---------------------------------|------------------------------|
| 1) Fuel cells | Code ref: FC80ML / FC80ML-HP |
| 2) Stick Nailer Lubricant 250cc | Code ref: SB-20CL |

GENERAL SAFETY INSTRUCTIONS

Only those fasteners, batteries, fuel cells and chargers that are specified in these operating instructions should be used with the tool. The tool and the specified fasteners are to be considered as one single system for safety purposes.

Repairs shall only be carried out by the authorised agents of Bostitch or by other experts, giving due regard to the safety, operating and maintenance instructions in this manual and tool technical data.

Note: Experts are those who, as a result of professional training or experience, have acquired sufficient expertise in the field of fastener driving tools as to be able to assess the safe condition of fastener driving tools.

IN ADDITION TO THE OTHER WARNINGS IN THIS MANUAL OBSERVE THE FOLLOWING FOR SAFE OPERATION:

Do not dispose of electric tools together with household waste material!



In observance of European Directives 2002/96/EC & 2006/66/EC on waste electrical and electronic equipment/batteries and their national implementations, electric tools/batteries that have reached the end of their life must be collected separately and returned to an approved recycling facility.

- Respect your Bostitch tool as a tool. It is not a toy. No Horseplay.
- Use the Stanley Bostitch gas framing nailer and gas concrete nailer only for the purpose for which it was designed, such as: framing, stud walls, sub flooring and nailing wood to concrete (GNC40T only). The GF28WW/GF33PT tools should not be used for anything other than wood to wood applications.
- Do not drive a nail on another nail.
- Do not drive a nail on metal parts.
- Never use the tool in a manner that could cause a fastener to be directed towards the user or others in the work area.
- Do not use the tool as a hammer.
- Always carry the tool by the handle. Never carry the tool with the trigger pulled.
- Do not alter or modify this tool from the original design or function without the written approval of Stanley Bostitch.
- Always be aware that misuse and improper handling of this tool can cause injury to yourself and others.
- Never clamp or tape the trigger or safety trip in an actuated position.
- Never leave a tool unattended with a fuel cell or battery in place.
- Do not operate this tool if it does not contain a legible WARNING LABEL.
- Do not continue to use a tool that does not function properly. Notify your nearest Stanley Bostitch representative if your tool continues to experience functional problems.
- During operation, hold the tool in such a way that no injuries can be caused to the head or to the body should the tool recoil increase due to variations in the gas supply or hard areas within the work piece.
- Do not work close to corners or at the edge of the work piece. The fastener could slip out of the work piece, possibly causing injury.
- When transporting the tool, remove the fuel cell and

battery.

- Check that the safety trip (if present) and the trigger both function correctly before use.
- Do not dismantle or block any part of the tool, particularly the safety trip.
- Never perform "emergency repairs" without the proper equipment.
- Avoid weakening the tool by punching or engraving.
- This power tool is powered by an internal combustion device. This power tool should only be used with dispensers of combustible gas which are listed in these handling instructions.
- Never let the tool be used by children or people who do not know enough to be able to handle it correctly.
- Keep the right parts in the right places. Do not remove any of the covers or screws. Keep them in place as they have their functions. Moreover, never make modifications to the tool or use it after making any modifications.
- Check the tool before use. Before using the tool, always check that no parts are broken, that all screws are completely tight, and that no parts are missing or rusty.
- Excessive work could cause accidents. Do not make tools and accessories work beyond their abilities. Excessive work not only damages the power tool but also is dangerous in itself.
- Stop operation immediately if you notice abnormalities or if the power tool does not work properly; have the power tool inspected and serviced.
- Take good care of the tool to ensure its long life. Always take good care of the power tool and keep it clean.
- Inspection at regular intervals is essential for safety. Inspect the power tool at regular intervals so that the tool can be operated safely and efficiently at all times.
- Avoid dangerous environments. Do not expose the power tools or charger to rain and do not use the power tool and charger in damp or wet conditions. Keep the work area well lit. Never use power tools and charger near flammable or explosive materials. Do not use the tool and charger in the presence of flammable liquids or gases.
- Store the tool and charger in an idle state. When not in use, the tool and charger should be stored in a dry, high or locked-up place – out of the reach of children and the infirm. Store the tool and charger in

a place where the temperature is less than 40°C.

Do not abuse the cord. Never carry the charger by the cord or yank it to disconnect it from the mains. Keep the cord away from heat, oil and sharp edges.



- When the charger is not in use, or when being maintained and inspected, disconnect the power cord of the charger from the mains.

- To avoid danger, always use only the specified charger.

- To avoid personal injury, only use the accessories or attachments recommended in these handling instructions or in the Stanley Bostitch catalogue.

- Check and confirm that the supply cord and housing are not damaged before using the charger. If the supply cord of this charger or housing is damaged, the charger must be returned to the Stanley Bostitch authorised service center for the cord or housing to be replaced. Only the authorised service center should do these repairs. Stanley Bostitch will not be responsible for any damages or injuries caused by unauthorised persons attempting to repair the tool, or mishandling of the tool.

- To ensure the designed operational integrity of the power tool and charger, do not remove installed covers or screws.

- Always use the charger at the voltage specified on the nameplate.

- Always charge the battery before use.

- Never use a battery other than that specified. Do not connect a non-tool specific dry cell, or a rechargeable battery other than that specified or a car battery to the power tool.

- Do not use a transformer containing a booster.

- Do not charge the battery from an engine, electric generator or DC power supply.

ADDITIONAL SAFETY EQUIPMENT

EYE PROTECTION which provides protection against flying particles both from the FRONT and SIDE should always be worn by the tool operator and others in the work area when loading, operating or servicing this tool. Eye protection is required to guard against flying fasteners and debris, which could cause severe eye injury. The employer and/or user must ensure that proper eye protection is worn.



Eye protection in accordance with **89/686/EEC**, and with equal or greater grade than defined in **EN166** should be used. However all aspects of the operators work, environment and other type/s of machinery being used should also be considered when selecting any personal protection equipment.

Note: Non-side shielded spectacles and face shields alone do not provide adequate protection.

CAUTION: ADDITIONAL SAFETY PROTECTION may be



required in some environments. For example, the working area may include exposure to noise levels that can lead to hearing damage. The employer and user should ensure that any necessary hearing protection is provided and used by the operator and others in the work area. Some environments will require the use of head protection equipment. When required, the employer and user must ensure that head protection is used.

SAFETY PRECAUTIONS – GAS TOOLS



Be careful of ignition and explosions.

This tool must not be used in a combustible environment or in the presence of flammable liquids or gases. This tool produces hot exhaust gases that may ignite flammable materials and produces sparks. Since sparks may fly during nailing, it is dangerous to use this tool near lacquer, paint, benzine, thinner, gasoline, gas, adhesives and similar inflammable substances, as they may ignite or explode. **Under no circumstances should this tool be used in the vicinity of such inflammable material.**



Explosion and fire hazard.

The fuel cell is an aerosol dispenser with flammable contents. It is a pressured container and the propellant will remain in the fuel cell. Failure to follow instructions may result in explosion or fire. Keep the power tool, fuel cells and battery away from sunshine and from temperatures exceeding 50°C (120°F). The fuel cell and/or battery may burst, releasing flammable gas. Do not pierce or burn the container, even after use. Do not incinerate, refill, reclaim or recycle the fuel cell. Do not spray on to a naked flame or any incandescent material.



Keep away from ignition sources – **no smoking**. Keep out of reach of children.

- Make sure you read and follow the instructions in 'Additional Safety Equipment' detailed above.



Only use outside or in well ventilated areas.

- This tool exhausts carbon monoxide which are a danger to health when inhaled. This tool must not be used in enclosed or poorly ventilated areas. Do not inhale.

- Before using the power tool, check the contact arm. The contact arm and chamber work in conjunction for this device to operate. Before using the power tool, make sure that the contact arm operates properly. Without nails, fuel cell and battery loaded into the power tool, check the following- pull the magazine feeder latch back to disengage the nail lockout and, with the device facing upward, press down the contact arm then confirm that the it securely returns to its original position. If the contact arm operates abnormally, do not use the power tool until it has been inspected and repaired. The contact arm operation becomes especially heavy in low temperatures and drive operations may not function. When pulling back the feeder knob, the contact arm must move smoothly. Furthermore, the contact arm must never be modified or removed.



Do not touch around the exhaust outlet.

- This tool produces hot exhaust gases that may ignite flammable materials. The contact arm and nose will become hot when in use and get hotter after prolonged or rapid use.

Do not touch with bare hands.

- Disconnect the battery and fuel cell and take out any nails left in the magazine after use. Disconnect the battery and fuel cell from the tool before doing tool maintenance, cleaning a jammed fastener, leaving the work area, moving the tool to another location, or after use. It is very dangerous if a nail is fired by mistake.

- The operating environment for this device is between 0°C (32°F) and 40°C (104°F) so ensure that use is within this temperature range. The device may fail to operate below 0°C (32°F) or above 40°C (104°F).

- Always charge the battery at an ambient temperature of 0-40°C.

- A temperature of less than 0°C will result in over charging, which is dangerous. The battery cannot

be charged at a temperature greater than 40°C. The most suitable temperature for charging is that of 20-25°C.

- Do not use the charger continuously. When one charge is complete, leave the charger for about 15 minutes before beginning the next charge.

- Do not allow foreign matter to enter the hole where the rechargeable battery fits.

- Never disassemble the rechargeable battery or charger.



Never short-circuit the rechargeable battery.

- Short-circuiting the battery will cause a great electric current and the battery will overheat. This will result in the burning of, or damage to the battery.

- Do not dispose of the battery in fire. If the battery is burnt, it may explode.

- Using an exhausted battery will damage the charger.

- As soon as the post-charging battery life becomes too short for practical use, recycle according to your local legislation.

- Do not insert objects into the air ventilation slots of the charger. Inserting metal or flammable objects into the charger's air ventilation slots will result in an electrical shock hazard or damage to the charger.



Do not inhale its contents.

- In case of inhalation, the person affected should be taken into the open air and brought into a comfortable position.

- Expanding gases cause low temperatures. Fluid gases might cause injuries when coming into contact with skin or eyes. In case of contact with skin, wash the contact surface carefully with warm water and soap and apply a skin cream when dry. In case of contact with eyes, rinse the open eyes under running water. Contact a doctor if necessary.

- **Store fuel cells in a well ventilated area.** Do not store above 50°C (120°F) (for example in direct sunlight or in a vehicle). Do not expose to an open flame and sparks. Do not puncture or open the fuel cell. Do not refill, reclaim or recycle the fuel cell. Dispose of according to local regulations for aerosol products. Do not dispose of fuel cell with other scrap for recycling. Keep out of reach of children.

TRANSPORTATION

- Shipment via mail is not allowed.
- Transportation of small quantities for own use in a private car is allowed without shipping papers and emergency card.
- Observe temperature limit of 50°C (120°F).

STORAGE

- Do not store in passages, entry halls, near doors and exits or in attics.
- Ensure the tool, gas cell and battery are all stored in accordance with local Fire Safety Regulations
- Observe local regulations about storage, handling and transportation of aerosol products and according to TRG300(D). International regulations are established according to ADR/RID; IATA-DGR; IMDG-Code.
- **Fuel Cell transportation & storage.** According to GGVS-ADR, no special licence is required for the transportation of fuel cells.

Road/Rail: see GGVS-ADR/RID C1.2/ITEM 10B2

Seafreight: see IMDG C1.9/P.9022/EmS No. 2-13

Air/IATA-DGR: see C1.2/Risk Gr.3/Packinstr. 203 /

max weight per shipment 75kg / cargo 150 kg

Note: Goods must be accompanied by transport emergency card for road UN No. 1950 (Emergency C1.2 GGVS/ADR, Rn. No. 2201, Item IB02) Transportation of small quantities for own use in a private car is allowed without shipping papers and emergency card.

- Sales booths should not be close to exits.
- A fire extinguisher of 6 kg, class A, B, or C must be available.
- Packages should be stacked up in a safe manner, so that they don't fall to the ground.
- Store rooms must not take more than 20 m² of room surface.
- Do not store together with pyrotechnical goods.
- The quantity stored in sales rooms should not exceed daily sales.
- Tools with an open flame or high temperature must not be operated near fuel cells.

- Fuel cells must not be displayed in shop windows.

CHARGING THE BATTERY

Before using the tool, charge the battery as follows:

1. Insert the battery into the charger:

Insert the battery firmly into the rear of the magazine, making sure that it is inserted the correct way around. Do not force the battery - check the rotation (Fig. 2).

CAUTION

The 9B12073R-U charger purpose designed for these batteries and should not be used to charge other types. It is possible that other batteries other than those specified will fit into the charger and some of them may light up the charging light.

However, this may cause permanent damage to both the charger and the battery.

2. Plug the power cord into the mains supply. Connecting the power cord will turn on the charger (the charging indicator light will then show).

CAUTION

If the charging indicator light does not show, pull out the power cord, and check the battery is mounted correctly in the charger.

About 60 minutes is required to fully charge the battery at a temperature of about 20°C. The charging light will go off to indicate that the battery is fully charged.

The battery charging time becomes longer when the temperature is low or if the voltage of the power source is too low.

If the charging indicator light does not go off even after more than 120 minutes have elapsed, stop the charging and contact your BOSTITCH AUTHORIZED SERVICE CENTER.

CAUTION

If the battery is heated due to direct sunlight, etc., just after operation, the charging indicator may not light up. If this occurs, cool the battery first, then start charging again.

Recharging time: Table 1 shows the recharging time required according to the type of battery.

Table 1: Recharging time (approx. mins) at 20°C

Battery voltage (V)	Battery Capacity (Ah)	
	1.4 Ah	1.9 Ah
7.2V	9B12072R-EU	60 mins.

NOTE: The recharging time may vary according to the ambient temperature.

3. Disconnect the charger power cord.

4. Hold the charger firmly and pull out the battery

NOTE: After charging, pull out batteries from the charger first, and store properly. Do not store the batteries in the charger.

POWER SAVING MODE

If the tool has not been used for about an hour with the battery still installed, the Power Saving Mode turns on to minimize unnecessary consumption of battery power. Power Saving Mode is also activated when the battery power is extremely low or there's a fault with the machine, so please pay attention to the battery indicator light after reactivating the tool. This is done by removing the battery and reinstalling it).

2. Insert fuel cell into the tool

i. Pulling the latch and open the cell cover (Fig. 6).

ii. Insert the fuel cell into the tool (Fig. 7).

iii. Insert the stem of fuel cell into the hole of adaptor (Fig. 8).

iv. Close the cell cover.

3. Load nails (see part 5 below)

PREPARING TO USE THE TOOL

Make sure you have read and understood all the warnings listed in this manual before proceeding to use the tool

● When fitting fuel or batteries to the tool, the fastener discharge area of the tool should be pointed away from the operator and others in the working area.

Place the discharge area of the tool over a test piece of material of sufficient thickness to fully accommodate the dimensions of the fastener to be driven. With hands clear of the trigger and trip mechanism and with limbs and body clear of the discharge area, the fuel cell and battery may now be connected.

● Do not pull the trigger or depress the safety trip while connecting the fuel cell and battery. The tool could cycle, possibly causing injury.

SAFETY INSTRUCTIONS FOR

LOADING THE TOOL

When loading the tool:

1. Never place a hand or any part of the body in fastener discharge area of the tool;

2. Never point the tool at self or anyone else.

3. Do not pull the trigger or depress the safety trip as accidental actuation may occur, possibly causing injury.

Note: See the technical specifications in the front of this manual for specific loading instructions and dimensions of recommended fasteners.

SAFETY INSTRUCTIONS FOR TOOL

OPERATION

Always handle the tool with care:

● Never engage in horseplay;
● Never pull the trigger unless the nose is directed towards the work.

● Keep others at a safe distance from the tool while the tool is in operation, as accidental actuation may occur, possibly causing injury.

● The operator must not hold the trigger pulled on safety trip tools except during fastening operation, as serious injury could result if the trip accidentally contacts someone or something, causing the tool to cycle.

● Keep hands and body away from the discharge area of the tool. A safety trip tool may bounce from the recoil of driving a fastener and an unwanted second fastener may be driven possibly causing injury.

● Check operation of the safety trip mechanism frequently. Do not use the tool if the contact arm is not working correctly, as accidental driving of a fastener may result. Do not interfere with the proper operation of the safety trip mechanism.

● Do not drive fasteners on top of other fasteners as this may cause deflection of the fastener, which could cause injury.

● Do not drive fasteners close to the edge of the work piece as the wood may split along the fastener to be deflected, possibly causing injury.

HU A dokumentum engedély nélkül nem sokszorosítható. Az engedély nélkül sokszorosított dokumentum nem jelenti a termék CE-megfelelőségét.

RO Reproducerea neautorizată este interzisă. Copiile neautorizate ale acestui document nu reprezintă conformitatea CE pentru produse.

SAFETY INSTRUCTIONS FOR TOOL

MAINTENANCE

When working on gas tools, pay attention to the warnings in this manual and on the tool itself and use extra care when evaluating problem tools.

To prevent accidental actuation and possible injury, always disconnect the battery and fuel cell:

1. Before making adjustments.
2. When servicing the tool.
3. When clearing a jam.
4. When tool is not in use.
5. When moving to a different work area, as accidental actuation may occur, possibly causing injury.

Check that the tool is functioning correctly by applying the nose to a piece of scrap wood and pulling the trigger once or twice.

TOOL OPERATION

PREPARATION PRIOR TO OPERATION

Do not store the tool, fuel cell and battery in a cold weather environment. Keep the tool, fuel cell and battery in a warm area until beginning the work.

- If the tool, fuel cell and battery are already cold, bring them in to a warm area and allow them to warm up before use.
- Observe the temperature limit of 50°C (120°F).
- Do not expose to an open flame and sparks.
- This tool may not drive completely when;

- at low temperature, the fuel cell loses the required propellant force,

- high temperature can affect the performance of the tool.

- Do not use the tool in the rain or where excessive moisture is present.
- This tool is not recommended for use at altitudes above 1500m (5000ft), or in temperatures below 0°C (30°F).

1. FUEL CELL

To attach the metering valve to a fuel cell:

1. Separate the metering valve and the cap from the gas cartridge (Fig. 3a).
2. Press forwards (stem side) and then downwards on the front side of the metering valve (Fig. 3b).

3. Press downwards on the rear of the metering valve until it seals (Fig. 3c).

To check the metering valve is correctly fitted:

Press the metering valve stem on fuel cell two or three times against a stationary object and release. If gas is not dispersed, fuel cell is empty and needs to be replaced.

OBSERVE SAFETY REGULATIONS

CAUTION: If the gas leaks from the metering valve or the gas cartridge after you have attached the metering valve, replace with a new metering valve.

Do not attempt to reuse the metering valve- replace it with each fuel cell used.

2. BATTERY

You must charge the battery before use- see previous section **‘CHARGING THE BATTERY’**.

3. SAFETY CHECK

- Unauthorised persons (including children) must be kept away from the equipment.
- Wear eye protection.
- Check the retaining screws which fix the top cover, etc. for tightness. Check the tool for defective or rusty parts.
- Check whether or not the contact arm works correctly without nails, fuel cell and battery fitted in the tool. Also check whether or not any dirt has adhered to the moving parts of the contact arm.
- Ensure you have read and understood all the relevant safety instructions in this manual before proceeding..

4. TOOL OPERATION: BEFORE USE

1. Insert battery into the handle of the tool (Fig. 4)

Note: Do not operate the contact arm or trigger while installing the battery.

- Make sure the battery indicator light is flashing GREEN (Fig. 5).

- If the battery indicator light is flashing RED, the battery doesn't have enough power and needs to be charged.

BATTERY INDICATOR LIGHT

- Flashing GREEN: Enough power remaining (The light becomes steady during operation).
- Flashing RED: Insufficient power remaining
- OFF (No light visible): The battery is flat. Charge the battery.

2. Insert the fuel cell into the tool

i. Pull the latch and open the fuel cell cover (Fig. 6).

ii. Insert the fuel cell into the tool (Fig. 7), making sure that the stem of the fuel cell lines up correctly with the hole in the adaptor (Fig. 8).

iii. Close the cover (Fig. 9).

5. LOADING THE TOOL

CAUTION: When loading nails into tool:

- Do not depress trigger
- Do not depress contact arm
- Keep your face, hands, feet and other body parts, as well as those of other persons away from the nose to avoid possible injury during loading.

MODEL: GF33PT-E, GF28WW-E, GCN40T-E

1. Insert nail strip into rear of magazine (Fig. 9).

2. Slide the nail strip forward in the magazine (Fig. 10).

3. Pull the nail feeder (B) back to engage the feeder knob to the nail strip (Fig. 11).

NOTE Use nail strip of more than 10 nails.

Removing the nails:

1. Pull the feeder knob backward (Fig. 12).

2. Return the feeder knob forward quietly while pushing the nail feeder (B).

3. Pull out nails from the back of the magazine (Fig.13).

CAUTION: To prevent unintentional operation, never touch the trigger or place the top end of the contact arm on a work bench on floor. Also, never face the nail outlet toward any part of a person.

NAIL SELECTION: GCN40T-E

To ensure correct fixing when nailing wood to concrete or thin steel to concrete, please use the fastener length as indicated below:

Wood to concrete: choose nail for 15-20mm intrusion depth into the concrete.

Wood Thickness	Suitable Nail Length	Intrusion Depth Into Concrete
10mm	30mm	20mm approx.
15mm	35mm	20mm approx.
20mm	40mm	20mm approx.

Thin steel sheet to concrete: choose nail to secure 12-20mm intrusion depth into the concrete.

6. USING THE NAILER

CAUTION

- Squeeze the contact arm when driving a nail, otherwise the piston can not return correctly.
- Using the tool for an extended period may lead to oil around the exhaust outlet or nose, resulting in spattering.
- To ensure that the material to be nailed stays clean, wipe off any oil that gets on the tool.

CYCLE RATES

These tools are designed to operate up to the following cycle rates:

Intermittent Operation – 2 to 3 nails per second

Continuous Operation – 1000 nails per hour

Exceeding these rates could cause the tool to overheat, resulting in loss of performance or damage to tool components. By using the nailer at its recommended cycle rate, you will be able to drive several thousand nails in a typical working day.

SAFETY TRIP

These tools are supplied fitted with a sequential safety trip and are marked with an inverted equilateral triangle (▼). **Do not attempt to use a tool marked in this way if the safety trip is missing or appears damaged.**

The sequential trip requires the operator to hold the tool against the work with the safety trip depressed before pulling the trigger. In order to drive additional fasteners, the trigger must be released and the tool lifted away from the work, before repeating.

This makes accurate fastener placement easier, for instance on framing, toe nailing and crating applications. The sequential trip allows exact fastener location without the possibility of driving a second fastener on recoil. The sequential trip tool has a positive safety advantage because it will not accidentally drive a fastener if the tool is contacted against the work or anything else, while the operator is holding the trigger.

FASTENER LOCKOUT (GF33PT / GF28WW)

These tools employ a mechanism to prevent dry firing of the tool.

When the magazine is not loaded with nails or when the remaining number of nails becomes less than 10, the contact arm cannot operate and the tool will not fire.

TOOL OPERATION CHECK

SEQUENTIAL TRIP OPERATION

A) Without touching the trigger, press the contact arm against the work surface.

THE TOOL MUST NOT CYCLE.

B) Hold the tool off the work surface and, avoiding to point the tool at yourself or others, pull the trigger.

THE TOOL MUST NOT CYCLE.

C) With the tool off the work surface, pull the trigger. Press the safety trip against the work surface.

THE TOOL MUST NOT CYCLE.

D) Without touching the trigger, press the safety trip against the work surface then pull the trigger.

THE TOOL MUST CYCLE.

TOOL USE

Having checked that the tool is working properly, press the nose against the work piece and pull the trigger. Check whether the fastener has been driven as required (Fig. 14).

ADJUSTING THE NAILING DEPTH

To ensure that each nail penetrates to the same depth, be sure that the tool is always held firmly against the workpiece.

If nails are driven too deep or shallow into the workpiece, adjust the nailing in the following order:

1. Remove the fuel cell and the battery from the tool (Fig. 15).
2. If nails are driven too deeply, move the contact arm forward (Fig. 16). If nails are driven too shallow, move the contact arm backward (Fig. 17).
3. Stop moving the contact arm when a suitable position is reached for a nailing test.
4. Connect the fuel cell and the battery to the tool.

ALWAYS WEAR EYE PROTECTION.

Perform a nailing test.

5. Remove the fuel cell and the battery from the tool.
6. Make further adjustments until the drive depth is correct, testing after each adjustment.

7. UTILITY HOOK (GF28WW / GF33PT)

These tools have a utility hook installed in the magazine which can be folded back for easier tool use. To adjust the hook, simply rotate to the desired position.

8. USING THE NO-MAR TIP (GNC40T)

If you need to protect the surface of the workpiece against scratches or markings made by the contact arm, a No-Mar Tip can be fitted to the tool.

1. First, remove the fuel cell and the battery from the nailer.

2. Put on the No-Mar Tip as shown in Fig. 18 depending on your tool model.

3. The tip is marked to indicate the exit point of the nail, making alignment easier.

To remove the tip, pull it off in the reverse order of attachment (Fig. 19).

MAINTENANCE & TROUBLESHOOTING

Remove the fuel cell and battery from the tool and completely empty the magazine before starting maintenance or repairs. Read and understand the warnings in this manual, in the Tool Technical Data and on the tool itself and use extra care when evaluating problem tools.

Bostitch replacement parts are recommended. Do not use modified parts or parts that will not give performance equal to the original equipment.

CAUTION: Be sure to remove the battery and fuel cell during clearing jams, inspection, maintenance and cleaning.

JAM CLEARANCE

If nails are jammed in firing head, remove it, and adjust the nailing in the following order.

GF28WW / GF33PT

1. Remove the fuel cell and the battery from the Nailer.
2. Lock follower back in magazine and remove fasteners.
3. GF28WW / GFD33PT: Remove the bolts with wrench (Fig. 20).
3. GNC 40T: Undo the magazine catch (Fig. 21).
4. Pull magazine away from the firing head, and clear jam (Fig. 22 & 23).

5. Connect the fuel cell and the battery to the Nailer.

INSPECTING THE MAGAZINE

1. First, remove the fuel cell and the battery from the nailer.

2. Clean the magazine. Remove paper chips or wooden chips which may have accumulated in the magazine. Lubricate it with Bostitch gas finish nailer lubricant (Fig. 24).

CHECKING MOUNTING SCREWS

At regular intervals, check every part for loose mounting screws and tighten any loose screws found. Operating the tool with loose screws will can be hazardous.

INSPECTING THE CONTACT ARM

Check if the contact arm can slide smoothly. Clean the sliding area of the contact arm and use the provided oil for lubrication from time to time. This will enable a smooth operation and simultaneously help to prevent the formation of rust.

PREPARATION FOR STORAGE

- When not in use for an extended period, apply a thin coat of the lubricant to the steel parts to avoid rust.
- Do not store the nailer in a cold weather environment. When not in use, the tool should be stored in a warm and dry place.
- Keep out of reach of children.
- Refer to all instructions in the previous 'Storage' section of this manual.

SERVICE PARTS LIST

CAUTION: Repair, modification and inspection of Bostitch Power Tools must be carried out by a Bostitch Authorised Service Center.

The Parts List supplied with this tool will be helpful if presented with the tool to the Bostitch Authorised Service Center when requesting repair or other maintenance.

In the operation and maintenance of power tools, the safety regulations and standards prescribed in each country must be observed.

MODIFICATIONS

Stanley Bostitch tools are constantly being improved and modified to incorporate the latest technological advancements.

Accordingly, some parts may be changed without prior notice.

APPLICABLE LUBRICANTS

Use BOSTITCH Gas Nailer lubricant.

Do not use detergent oil or additives: these lubricants will harm the O-rings and other rubber parts and will cause the tool to malfunction.

NOISE AND VIBRATION DATA

NOISE EMISSION (See Tool Technical Data)

The characteristic noise values for the tool have been determined in accordance with EN 12549 - "Acoustics - Noise test code for fastener driving tools - Engineering Method."

These values are tool related characteristic values and do not represent the noise development at the point of use. Noise development at the point of use will depend for example on the working environment, the work piece, the work piece support and the number of driving operations, etc.

Depending on the conditions at the workplace and the form of the work piece, individual noise attenuation measures may need to be carried out, such as placing work pieces on sound damping supports, preventing work piece vibration by means of clamping or covering, adjusting to the minimum air pressure required for the job, etc.

INFORMATION ON VIBRATION (see Tool Technical Data)

The characteristic vibration value for the tool has been determined in accordance with ISO/WD 8662-11 "Measurement of vibration in hand held power tools - Part 11 Fastener Driving Tools".

This value is a tool related characteristic and does not represent the influence on the hand-arm system when using the tool. An influence on the hand-arm system when using the tool will depend for example on the gripping force, the contact force, the working direction, the adjustment of the compressed air supply, the work piece, the work piece support, etc.

MAINTENANCE INTERVALS

Maintenance intervals for the tools can vary depending upon the environment the tool is being operated in, the application it is being used for and the volume of nails that are being driven. For example, if it is being used in dirty and dusty conditions for high volume nailing, maintenance will be required more regularly rather than in clean conditions with low volumes of nails.

The chart that follows has been produced as a guide to help you establish the maintenance intervals for the tools. If you experience an excessive build up of debris within the tool between cleans, reduce the maintenance intervals. If the tool does not require cleaning within the schedule you have established, then you may be able to extend the maintenance intervals. If you have any questions regarding the above please contact your local distributor for help and advice.

Maintenance Intervals GF33PT-E / GF28WW-E / GCN40T-E:

		Number of Days Between Maintenance Operations				
Operating Environment	Very dirty & dusty	3-4	3-4	3-4	3-4	3-4
	Dusty	10-14	10-14	10-14	3-4	3-4
	Moderate	30-45	30-45	30-45	10-14	10-14
	Clean	45-60	45-60	45-60	30-45	30-45
		1	2	4	6	8+
		Weekly Nail Usage [x1000]				

FILTER CLEANING

The 'fig' references for this are supplied on the separate sheet 'Filter Cleaning / Tool Cleaning & Lubrication Guide' for easy reference.

When working on the tools, do not lose any parts of the disassembled tool and use only genuine Stanley Bostitch parts to ensure proper tool operation and safety.

1. Before cleaning, check that the tool has cooled down completely, and then remove all nails, the fuel cell and the battery from the tool (Fig. 25).
2. Using a 4mm hex key, remove and retain the hex socket head bolt (Fig. 26) (M5 x 14).
3. Tilt back the top cover (Fig. 27).
4. Remove the filter from inside the top cover (Fig. 28).
5. Remove the dust and rubbish from the filter with Bostitch cleaner [SB-TC1]. Ensure that the filter is dry and free from contamination. Replace the filter and filter cover (Fig. 29).
6. Set the motor lead wire and the spark plug lead wire (Fig. 30).
 - A) Check that the lead wires are inside the rib.
 - B) Check that the lead wires are not trapped by the cover.
 - C) Check the position of the lead wire setting position
7. Check that the filter isn't damaged. If damaged, replace the filter with a new one (part no. 192103) making sure none of the leads are trapped (Fig. 31).
8. Replace the top cover, ensuring that none of the leads are trapped (Fig. 32).
9. Replace the socket head bolt (Fig. 33).
10. Always carry out 5-10 test cycles of the tool on waste material before using on a finished surface to expel any cleaning material residue [SB-TC1] (Fig. 34).

SE Prohibida la reproducción sin permiso. Las copias no autorizadas de este documento no suponen la conformidad con las normas CE de los productos.

PL Niniejszy dokument nie może być kopiowany bez pozwolenia. Nieautoryzowane kopie tego dokumentu nie są w sądzie s CE przedane stanowią deklaracji zgodności CE prezentowanych produktów.

CZ Niniejszy dokument nie může být kopiovany bez povolení. Neoprávněné kopie tohoto dokumentu nejsou v soudě s CE předané stanowią deklaracji zgodności CE prezentowanych produktów.

SK Rozmnožovanie bez povolenia je zakázané. Neoprávnené kopie tohto dokumentu nie sú v súdte s CE predané výrobky.

HU A dokumentum engedély nélkül nem sokszorosítható. Az engedély nélküli sokszorosított dokumentum nem jelöl a termék CE-megfelelőségét.

RO Reproducerea neautorizată este interzisă. Copiile neautorizate ale acestui document nu reprezintă conformitatea CE pentru produse.

CLEANING & LUBRICATION

Make sure that you have read and understood all safety warnings and cleaning procedures before attempting to operate or clean this tool. Failure to do so may result in serious injury.

WARNING: Make sure that the 4 hex socket head bolts are securely attached to the cylinder head before operating the tool. Loose or missing bolts may cause leakage of burning gases causing injury to the user and damage to the tool and property.

1. Before cleaning, check that the tool has cooled down completely, and then remove all nails, the fuel cell and the battery from the tool (Fig. 35).

2. Using a 4mm hex key, remove and retain the hex socket head bolt (Fig. 36) (M5 x 14).

3. Tilt back the top cover (Fig. 37).

4. Remove the filter assembly on the cylinder head (Fig. 38).

5. Unplug the spark plug connection from the spark plug (Fig. 39) and carefully disconnect the motor lead (Fig. 40).

6. Using a 4mm hex key, remove and retain the 4 hex socket head bolts in the cylinder head (Fig. 41) (M54 x 20, 4pcs).

7. Gently lift the cylinder head away from the combustion chamber (Fig. 42).

8. Ensuring you do not damage the fan blades, carefully remove the o-ring from the fan (Fig. 43 & 44).

9. Using a dry cloth, clean and remove all deposits from the o-ring. Inspect the O-ring for damage and if necessary, replace it (part no. 192114) (Fig. 45).

10. Clean the cylinder head using brake cleaner, paying particular attention to the spark plug. (Fig. 46)

11. A small brush may be useful to help release some debris. You may need to repeat this 2 or 3 times until clean (Fig. 47).

12. Replace the o-ring on the cylinder head (Fig. 48).

13. Lubricate the o-ring using Bostitch gas nailer lubricant (part no. SB-20CL) (Fig. 49).

14. Spray brake cleaner into the cylinder to loosen any residue (Fig. 50).

15. Using a blunt instrument (e.g. a screwdriver handle), push down the piston (Fig. 51).

16. Holding the tool upside down, spray brake cleaner into the combustion chamber and the chamber head, ensuring any residue falls back out of the tool. You may need to do this 2 or 3 times using a small rush to loosen some of the more stubborn residue (Fig. 52).

17. Using a screwdriver or similar implement, push the driver blade back into the tool (Fig. 53).

18. Pull back the nail feeder to disengage the tool lockout and press down the contact arm on a hard surface. Using the Bostitch lubricant (part no. SB-20CL), oil around the outside groove in the combustion chamber, where the o-ring is located (Fig. 54).

19. Ensuring the O-ring is evenly seated on the cylinder head, carefully locate the cylinder head back on top of the tool, taking care not to damage the fan blade (Fig. 55).

20. Depressing the body, assemble the cylinder head and confirm the o-ring is not trapped. Set the 4 socket head bolts (Fig. 56).

21. Put the 4 socket head bolts back to their original positions using a 4mm hex key (put one of the 4 socket head bolts through the wiring plate). Tighten the head bolts while securing the wire to the wiring plate (Fig. 57 & 58).

22. Check the o-ring is correctly seated by pulling back the nail feeder and depressing the contact arm (Fig. 59).

23. Reconnect the motor lead wire and then the spark plug lead wire (Fig. 60 & 61).

24. Set the motor lead wire and the spark plug lead wire (Fig. 62).

A) Check that the lead wires are inside the rib.

26. Replace the top cover, ensuring that none of the leads are trapped (Fig. 64).

B) Check that the lead wires are not trapped by the cover.

27. Replace the socket head bolt (Fig. 65).

C) Check the position of the lead wire setting position

28. Confirm that the tip of all 4 of the socket head bolt is sticking out of the housing (Fig. 66).

25. Replace the filter assembly, ensuring that none of the leads are trapped (Fig. 63).

29. Always carry out 5-10 test cycles of the tool on waste material before using on a finished surface to expel any cleaning material residue (Fig. 67).

NL Mag niet worden vermenigvuldigd zonder toestemming. Onrechtmatige kopieën van dit document willen niet voldoen aan de CE-vereisten.

Maintenance chart

ACTION	WHY	HOW
Clean magazine and feeder mechanism.	Prevent a jam.	Blow clean daily.
Keep contact arm working properly.	Promote operator safety and efficient Nailer operation.	Blow clean daily.

GR Απαγορεύεται η αναπαραγωγή χωρίς προηγούμενη άδεια. Τα μη εξουσιοδοτημένα αντίγραφα του παρόντος εγγράφου δεν αποτελούν συμμόρφωση CE για τα προϊόντα.

IT Vietata la riproduzione senza permesso. Le copie non autorizzate di questo documento non garantiscono la conformità CE per i relativi prodotti.

NO Skal ikke reproduseres uten tillatelse. Ikke godkjente kopier av dette dokumentet oppfyller ikke kravene for CE-merking for produktet.

PT Reprodução proibida sem autorização prévia. As cópias não autorizadas deste documento não estão em conformidade com a CE para os produtos.

ES Prohibida la reproducción sin permiso. Las copias no autorizadas de este documento no suponen la conformidad con las normas CE de los productos.

SE Prohibida la reproducción sin permiso. Las copias no autorizadas de este documento no suponen la conformidad con las normas CE de los productos.

PL Niniejszy dokument nie może być kopiowany bez pozwolenia. Nieautoryzowane kopie niniejszego dokumentu nie stanowią deklaracji zgodności CE prezentowanych produktów.

CZ Niniejszy dokument nie może być kopiowany bez pozwolenia. Nieautoryzowane kopie niniejszego dokumentu nie stanowią deklaracji zgodności CE prezentowanych produktów.

SK Rozmnožovanie bez povolenia je zakázané. Neoprávnené kópie tohto dokumentu nie sú v súlade s CE pre dané výrobky.

HU A dokumentum engedély nélkül nem sokszorosítható. Az engedély nélkül sokszorosított dokumentum nem jelenti a termék CE-megfelelőségét.

RO Reproducerea neautorizată este interzisă. Copiile neautorizate ale acestui document nu reprezintă conformitatea CE pentru produse.

Operator troubleshooting

PROBLEM	CHECK METHOD	CORRECTION	
Nailer operates, but no nail is driven. Skipping nails. Intermittent feed.	Check for a jam.	Clear the jam.	
	Check function of the nail feeder.	Clean and lubricate if required.	
	Ribbon spring weakened or damaged?	Replace ribbon spring.	
	Check the correct nails are being used.	Use only recommended nails.	
	Check if the driver blade piston is not returned to the top position	Remove the battery, fuel cell & nails from the tool and, using a thin piece of metal of screwdriver 100mm long (not included), insert into the contact arm (Fig 58) and push the bar to the top position.	
	Check for proper nails.	Use only recommended nails.	
	Check function of nail feeder.	Clean and lubricate.	
	Ribbon spring weakened or damaged?	Replace ribbon spring.	
	Nail feeder worn or damaged?	Replace nail feeder.	
	Check for returning of piston.	Pull the trigger firmly and for about 0.5 sec after combustion.	
Nails jam. Driven nail is bent.	Check for proper nails.	Use only recommended nails.	
	Driver blade worn?	Contact Bostitch for replacement.	
	Nail feeder worn or damaged?	Replace nail feeder.	
	Contact arm bent?	Contact Bostitch for replacement.	
	Check contact arm's moving track for debris.	Contact Bostitch for replacement.	
	Fan is working, light indicator shows GREEN yet it doesn't drive a nail or operation unstable.	Check for returning of piston.	Push the contact arm all the way.
		Check fuel cell, insufficient?	Exchange it with a new fuel cell.
		Check spark plug wire, worn out?	Contact Bostitch for replacement.
		Check spark plug, grease or debris?	Contact Bostitch for replacement.
		Check filter, clogged?	Clean in accordance with the maintenance chart.
Fan does not operate when push lever is pressed.	Magazine empty.	Load more nails in the magazine.	
	Note the color of the light indicator.	If red: charge the battery. If green: Contact Bostitch for replacement.	
		Check the electrical cord.	
Unable to charge battery.		Check the electrical cord.	

Technical Data Table Key (See page 2)

A	Length mm.	K	Magazine capacity
B	Height mm.	L	Working Ambient Temperature
C	Width mm.	M	Charger Ref
D	Weight Kg.	N	Input Power Source
E	Noise LPA 1s d	O	Charging Time in Minutes at 20°C (70f)
F	Noise LWA 1s d	P	Charging Voltage
G	Vibration m/s2	Q	Charging Current
H	Fastener Name	R	Weight Kg.
I(a)	Dimensions mm.	S	Battery Weight Kg.
I(b)	Dimensions mm.	T	Battery Type
J	Head/crown gét.	U	Fuel Cell - Liquid Hydrocarbon:propane/butane

RO Reproducerea neautorizată este interzisă. Copiile neautorizate ale acestui document nu reprezintă conformitatea CE pentru produse.

MANUEL D'UTILISATION ET DE SECURITE



CET OUTIL ELECTRIQUE FONCTIONNE GRACE A UN DISPOSITIF DE COMBUSTION INTERNE ET NE DOIT ETRE UTILISE QU'AVEC LES CARTOUCHES DE COMBUSTIBLE A GAZ FIGURANT DANS LA LISTE SITUÉE DANS CES CONSIGNES DE MANIPULATION.

AVANT D'UTILISER CET OUTIL, TOUS LES UTILISATEURS DOIVENT ETUDIER CE MANUEL ET LES DONNEES TECHNIQUES DE L'APPAREIL AFIN DE COMPRENDRE ET DE SUIVRE LES CONSIGNES DE SECURITE ET LES MISES EN GARDE. VEUILLEZ CONSERVER CES CONSIGNES AVEC L'OUTIL AFIN DE POUVOIR VOUS Y REPORTER A L'AVENIR.

SI VOUS AVEZ DES QUESTIONS, VEUILLEZ CONTACTER VOTRE REPRESENTANT OU DISTRIBUTEUR BOSTITCH.

Les outils Bostitch ont été conçus afin de satisfaire le client par leur excellence et de permettre une performance maximum lorsqu'ils sont utilisés avec les attaches de précision Bostitch fabriquées selon les mêmes standards d'exactitude. Lorsqu'ils sont utilisés correctement et avec soin, ils fourniront des prestations efficaces et fiables. Comme avec tout outil électrique, les consignes du fabricant doivent être suivies si l'on veut obtenir le meilleur résultat.

NB : Des mesures de sécurité supplémentaires pourraient être nécessaires dans le cas d'une utilisation particulière de l'outil. Si vous avez des questions concernant l'outil ou son utilisation, veuillez contacter votre représentant ou distributeur Bostitch.

NB : Bostitch n'engage pas sa responsabilité quant à la performance du produit au cas où un quelconque de nos appareils était utilisé avec des attaches ou des accessoires ne satisfaisant pas aux exigences spécifiques établies par les clous, agrafes, batteries, cartouches de combustible, chargeurs et accessoires Bostitch.

GARANTIE LIMITEE

Bostitch Inc. garantit à l'acheteur d'origine que ce produit ne comporte pas de défauts de matériau ou de fabrication, et accepte de réparer ou de remplacer tout produit défectueux, à sa discrétion, dans les 90 jours suivant la date d'achat. Cette garantie n'est pas transférable. Elle ne couvre que les dommages découlant de défauts matériels ou de fabrication et elle ne couvre pas les dommages ou le mauvais fonctionnement causés par l'usure normale de l'outil, la négligence, l'utilisation abusive ou les accidents.

CETTE GARANTIE REMPLACE TOUTES LES AUTRES GARANTIES EXPRESSES. TOUTE GARANTIE DE COMMERCIALISATION OU D'APTITUDE A UNE UTILISATION PARTICULIERE SE LIMITE A LA DUREE DE LA PRESENTE GARANTIE. BOSTITCH NE SAURAIT ETRE TENU RESPONSABLE D'AUCUN DOMMAGE ACCESSOIRE OU INDIRECT.

Certains pays ne permettent pas de limitations quant à la durée implicite d'une garantie, ou quant à l'exclusion ou la limitation des

dommages accessoires ou indirects. Il est par conséquent possible que les limitations ou exclusions ci-dessus ne s'appliquent pas à vous. Cette garantie vous accorde des droits spécifiques et vous pouvez également bénéficier de droits supplémentaires, variables de pays à pays et d'état à état. Pour bénéficier d'une réparation sous garantie, vous devez retourner le produit à vos frais, accompagné d'une preuve d'achat, au centre régional de réparations sous garantie de Bostitch.

ACCESSOIRES

Ces outils sont fournis avec les accessoires suivants :

- 1) chargeur x 1
- 2) mallette de transport x 1
- 3) clé hexagonale pour vis M5 x 1
- 4) mallette de transport x 1
- 5) batterie x 2

Certains accessoires optionnels sont également vendus séparément :

- 1) Cartouches de combustible Code ref: FC80ML / FC80ML-HP
- 2) Bâton de lubrifiant cloueur, 250cc Code ref: SB-20CL

CONSIGNES DE SECURITE GENERALES

Seules les attaches, batteries, cartouches de combustible et chargeurs qui figurent dans ce mode d'emploi devraient être utilisés avec l'outil. Pour des raisons de sécurité, l'outil et les attaches spécifiées doivent être considérés comme constituants d'un système unique.

Les réparations ne devront être effectuées que par des agents Bostitch agréés ou autres experts, prenant soin d'appliquer toutes les mesures de sécurité nécessaires et en respectant les conseils d'utilisation et les consignes de maintenance présents dans ce manuel et dans les Données techniques s'appliquant à l'appareil.

NB : Les experts sont les personnes qui, suite à une formation professionnelle ou à leur expérience, ont acquis une expertise suffisante dans le domaine des outils de fixation afin d'être même d'évaluer si leur état permet une utilisation en toute sécurité.

EN PLUS DES AUTRES MISES EN GARDE FIGURANT DANS CE MANUEL, VEUILLEZ RESPECTER LES CONSIGNES DE SECURITE SUIVANTES :

Ne pas jeter les outils électriques usagés avec les ordures ménagères !

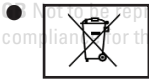

Conformément à la Directive européenne 2002/96/EC & 2006/66/EC relative aux déchets d'équipements électriques et électroniques/batteries, et à son implémentation aux termes du droit national, les outils électriques/batteries en fin de vie doivent faire l'objet d'une collecte séparée et doivent être retournés à un centre de recyclage approprié.

- Respectez votre outil Bostitch en tant qu'outil. Ce n'est pas un jouet. Ne chahutez pas avec.
- N'utilisez les outils Bostitch que pour les applications pour lesquelles ils ont été conçus, à savoir : l'encadrement, les cloisons, les sous-couches de sol et le clouage du bois au béton (GNC40T uniquement). Les outils GF28VWV/GF33PT ne doivent être utilisés que pour des applications de fixation de bois à bois.
- Ne pas enfoncer un clou sur un autre clou.
- Ne pas enfoncer un clou sur une surface en métal.
- Ne jamais utiliser l'outil d'une manière susceptible de diriger l'attache vers l'utilisateur ou vers d'autres personnes se trouvant dans la zone de travail.
- Ne pas utiliser cet outil comme un marteau.
- Toujours transporter l'outil en utilisant sa poignée. Ne jamais transporter l'outil en appuyant sur la gâchette.
- Ne pas changer ou modifier cet outil par rapport à sa conception d'origine ou sa fonction sans l'accord préalable écrit de Stanley Bostitch.
- Soyez toujours conscient qu'une utilisation erronée ou une mauvaise manipulation de cet outil pourrait vous causer des blessures ou en causer aux autres.
- Ne jamais bloquer ou scotcher la gâchette de sécurité en position de déclenchement.
- Ne jamais laisser traîner un outil muni d'une cartouche de combustible ou d'une batterie chargée.
- Ne pas utiliser cet outil s'il ne contient pas une ETIQUETTE D'AVERTISSEMENT lisible.
- Ne pas continuer à utiliser un outil qui ne fonctionne pas correctement. Veuillez informer votre représentant Stanley Bostitch le plus proche si votre outil continue à ne pas fonctionner correctement.
- Pendant l'utilisation, tenez l'outil de manière à éviter les blessures à la tête ou au corps au cas où les mouvements de recul de l'outil augmentaient du fait de variations au niveau de l'alimentation en gaz ou de zones plus dures situées sur la surface de travail.
- Ne pas utiliser l'appareil près des coins ou du bord des pièces que vous travaillez. L'appareil pourrait glisser hors de la surface de travail et entraîner des blessures.
- Retirer la batterie et la cartouche de combustible avant de transporter l'outil.
- Vérifier que le coupe-circuit de sécurité (s'il existe) et la gâchette fonctionnent correctement avant chaque utilisation.
- Aucune partie de l'outil ne doit être démontée ou bloquée, en particulier le coupe-circuit de sécurité.
- Ne jamais effectuer de « réparations d'urgence » sans utiliser un équipement approprié.
- Éviter d'affaiblir l'outil en le gravant ou en le perforant.
- Cet outil électrique fonctionne grâce à un dispositif de combustion interne. Cet outil doit être utilisé uniquement avec les distributeurs de gaz qui figurent dans la liste se trouvant dans ces consignes de manipulation.
- Ne jamais laisser des enfants ou des personnes ne sachant pas s'en servir correctement utiliser cet outil.
- Garder les différentes pièces dans les endroits corrects. Ne retirer aucun couvercle ou aucune vis. Gardez-les à leur place car ils/elles ont leur utilité. De plus, ne jamais modifier l'outil ou l'utiliser après qu'il ait été modifié.
- Vérifier l'outil avant utilisation. Avant d'utiliser l'outil, toujours vérifier qu'aucune partie n'est cassée, que toutes les vis sont bien serrées et qu'aucune partie ne manque ou n'est rouillée.
- Un excès de travail pourrait entraîner des accidents. Ne pas faire fonctionner les outils ou les accessoires au-delà de leur capacité. Un excès de fonctionnement non seulement diminue la puissance de l'outil mais il peut aussi s'avérer dangereux.
- Cessez immédiatement d'utiliser l'outil si vous remarquez des choses anormales ou si l'outil ne fonctionne pas correctement ; faites inspecter et réparer l'outil.
- Prendre bien soin de l'outil afin d'assurer sa longévité. Toujours prendre soin de l'outil et le garder propre.
- Il est essentiel d'inspecter l'outil à des intervalles réguliers afin de l'utiliser en toute sécurité. Inspecter l'outil à intervalles réguliers afin qu'il puisse toujours être utilisé en toute sécurité et efficacement.
- Éviter les environnements dangereux. Ne pas exposer l'outil ou le chargeur à la pluie et ne pas utiliser l'outil ou le chargeur dans des conditions humides. Faire en sorte que la surface de travail soit bien éclairée. Ne jamais utiliser l'outil et le chargeur à proximité de matériaux explosifs ou inflammables. Ne pas utiliser

- l'outil et le chargeur en présence de gaz ou de liquides inflammables.
- Ranger l'outil et le chargeur en position neutre. Lorsque vous n'utilisez pas l'outil et le chargeur, ils doivent être rangés dans un endroit sec, en hauteur et hors de la portée des enfants et des personnes incapables. Ranger l'outil et le chargeur dans un endroit n'excédant pas 40°C.



Ne pas abîmer le cordon. Ne jamais transporter le chargeur en le tenant par le cordon. Ne jamais tirer sur le cordon d'alimentation pour le débrancher du secteur. Garder le cordon à l'abri de la chaleur, de l'huile et des objets coupants.

- Lorsque le chargeur n'est pas utilisé, ou bien pendant qu'il fait l'objet d'une inspection ou de maintenance, il doit être débranché du secteur.
- Afin d'éviter le danger, toujours utiliser uniquement le chargeur spécifié.
- Afin d'éviter les blessures personnelles, n'utiliser que les accessoires ou attachements recommandés dans ce manuel ou dans le catalogue Stanley Bostitch.
- Vérifier et confirmer que le cordon d'alimentation et le boîtier ne sont pas endommagés avant d'utiliser le chargeur. Si le cordon d'alimentation de ce chargeur ou son boîtier sont endommagés, le chargeur doit être retourné au centre de réparations agréé Stanley Bostitch afin que la pièce endommagée soit remplacée. Seuls les centres de réparations agréés doivent effectuer ces réparations. Stanley Bostitch ne sera tenu responsable d'aucuns dommages ou blessures entraînés par des personnes non autorisées essayant de réparer l'outil, ou par une mauvaise manipulation de l'outil.
- Afin d'assurer l'intégrité opérationnelle du design de l'outil et du chargeur, ne pas retirer les couvercles ou les vis installés.

- Toujours utiliser le chargeur au voltage indiqué sur la plaque signalétique.
- Toujours charger la batterie avant utilisation.
- Ne jamais utiliser une batterie autre que celle spécifiée. Ne pas connecter une pile sèche, une batterie rechargeable autre que celle spécifiée ou une batterie de voiture à l'outil.
- Ne pas utiliser un transformateur muni d'un survolteur.
- Ne pas charger la batterie à partir d'un moteur, d'un générateur électrique ou d'une alimentation en courant continu.

EQUIPEMENT DE SECURITE SUPPLEMENTAIRE

DES LUNETTES DE PROTECTION fournissant une protection frontale et latérale contre les particules projetées doivent toujours être portées par l'utilisateur de l'outil et par les autres personnes présentes autour de la pièce de travail lors du chargement, de l'utilisation ou de la réparation de l'outil. Les lunettes de protection sont nécessaires afin de protéger contre les clous ou les débris projetés qui pourraient causer de sérieuses blessures oculaires. L'employeur et/ou l'utilisateur doit s'assurer que des lunettes appropriées soient utilisées.



Il faut utiliser des lunettes de protection conformes à la Directive **89/686/CEE/CEE** et offrant une protection égale ou supérieure à celle définie par la norme **EN166**. Cependant tous les aspects du travail de l'utilisateur, de son environnement et d'autres types de machines utilisées doivent également être pris en compte lors de la sélection de tout équipement de protection.

NB : Les lunettes n'offrant pas de protection latérale et les masques frontaux n'offrent pas une protection adéquate.



ATTENTION : UN EQUIPEMENT DE PROTECTION SUPPLEMENTAIRE

pourrait être nécessaire dans certains environnements. Par exemple, la zone de travail peut entraîner une exposition à des niveaux de bruit susceptibles d'endommager l'audition. L'employeur et l'utilisateur doivent s'assurer que les protections auriculaires nécessaires soient fournies et utilisées par la personne utilisant l'outil dans la zone de travail en question. Un casque devra aussi être utilisé dans certains environnements. L'employeur et l'utilisateur doivent s'assurer qu'un casque soit utilisé si nécessaire

MESURES DE SECURITE – OUTILS A GAZ



Faites attention aux étincelles et aux explosions.

Cet outil ne doit pas être utilisé dans un environnement inflammable ou en présence de gaz ou de liquides inflammables. Cet outil produit des gaz d'échappement chauds qui pourraient enflammer les matériaux inflammables et produire des étincelles. Parce que les étincelles pourraient voler pendant le clouage, il est dangereux d'utiliser l'outil à proximité de laque, de peinture, d'essence, de benzène, de diluant, de gaz, de produits adhésifs et autres substances inflammables similaires, car elles pourraient s'enflammer ou exploser. **Cet outil ne doit en aucun cas être utilisé à proximité de telles substances inflammables.**



Risque d'explosion et d'incendie.

La cartouche de combustible se présente sous forme d'aérosol contenant des produits inflammables. Il s'agit d'un récipient sous pression et le gaz de propulsion restera dans la cartouche. Tout manquement au suivi des consignes de sécurité pourrait entraîner une explosion ou un incendie.

Garder l'outil, les cartouches et la batterie à l'abri de la lumière du soleil et à des températures n'excédant pas 50°C (120°F). La cartouche de combustible/ou batterie pourrait exploser en libérant des gaz inflammables. Ne pas perforez ou brûler le récipient, même après utilisation. Ne pas incinérer, recharger, récupérer ou recycler la cartouche de combustible. Ne pas pulvériser sur une flamme ou sur aucun autre matériau incandescent.



Tenir loin des sources d'étincelles – ne pas fumer. Garder hors de la portée des enfants.

- Assurez-vous de lire et de suivre les consignes concernant les « équipements de protection supplémentaires » figurant ci-dessus.



A n'utiliser qu'à l'extérieur ou dans des endroits bien ventilés.

Cet outil libère du monoxyde de carbone dont l'inhalation est dangereuse pour la santé. Cet outil ne doit pas être utilisé dans des endroits fermés ou mal ventilés. Ne pas inhaler.

- Vérifier l'état du bras de contact avant toute utilisation. La chambre et le bras de contact fonctionnent ensemble pour faire fonctionner ce dispositif. Avant d'utiliser l'outil, s'assurer que le bras de contact fonctionne correctement. Sans clous, cartouche de combustible et batterie dans l'outil, vérifiez ce qui suit : tirer le système de verrouillage de l'alimentation du magasin vers l'arrière afin de désengager le mécanisme de sécurité et, en prenant soin que l'outil soit pointé vers le haut, appuyez sur le bras de contact et assurez-vous qu'il retourne bien et en toute sécurité à sa position originale. Si le bras de contact ne fonctionne pas normalement, ne pas utiliser l'outil tant qu'il n'aura pas été inspecté et réparé. A basse température, le bras de contact fonctionne de façon particulièrement lourde et les opérations d'enfoncement pourraient ne pas fonctionner. Lorsque vous tirez le bouton du distributeur vers l'arrière, le bras de contact doit bouger sans problème. Qui plus est, le bras de contact ne doit jamais être modifié ou retiré de l'appareil.

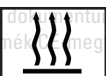

Ne pas toucher la zone située autour de tube d'échappement.

Cet outil produit des gaz d'échappement chauds qui pourraient enflammer les matériaux inflammables.

- Le bras de contact et le nez deviendront chauds pendant l'utilisation et de plus en plus chauds après une utilisation prolongée ou rapide. Ne pas toucher à mains nues.
- Retirer la batterie et la cartouche de combustible et tout clou restant dans le magasin après utilisation.
- Retirer la batterie et la cartouche de combustible de l'outil avant d'effectuer son entretien, avant de retirer un clou coincé, avant de quitter la pièce de travail, avant de transporter l'outil dans un autre endroit, ou après utilisation. Il est très dangereux de déclencher un tir de clou par inadvertance.
- L'environnement d'utilisation de cet appareil se situe entre 0°C (32°F) et 40°C (104°F). Il faut par conséquent s'assurer qu'il ne soit pas utilisé en dehors de ces températures. L'outil pourrait ne pas fonctionner par des températures en dessous de 0°C (32°F) ou au-dessus de 40°C (104°F).
- Toujours charger la batterie à une température ambiante située entre 0 et 40°C.
- En dessous de 0°C, la batterie pourrait être surchargée, ce qui est dangereux. La batterie ne peut pas se recharger à des températures supérieures à 40°C. La température optimale de rechargement se situe entre 20 et 25°C.
- Ne pas utiliser le chargeur en continu. Lorsqu'un rechargement est complet, laisser le chargeur pendant environ 15 minutes avant de commencer le chargement suivant.
- Prendre garde à ce qu'aucune substance ne se dépose dans l'endroit où s'insère la batterie rechargeable.
- Ne jamais démonter la batterie rechargeable ou le chargeur.
- Ne jamais court-circuiter la batterie rechargeable.**
Court-circuiter la batterie entraînerait la libération d'un fort courant électrique et la batterie surchaufferait. La batterie pourrait en conséquence brûler ou s'abîmer.
- Ne pas brûler la batterie usagée. Si la batterie brûle, elle peut exploser.
- L'utilisation d'une batterie vide endommagera le chargeur.
- Dès que la batterie ne tient plus la charge assez longtemps pour être utilisable, elle doit être recyclée conformément à la législation en vigueur localement.
- Ne pas insérer d'objets dans les fentes de ventilation du chargeur. Insérer du métal ou des objets inflammables dans les fentes de ventilation du chargeur causera un danger d'électrocution ou endommagera le chargeur.



Ne pas inhaler le contenu.

En cas d'inhalation, la personne affectée doit être transportée en plein air et installée dans une position confortable.

- L'expansion des gaz entraîne des températures basses. Les gaz fluides pourraient être à l'origine de blessures lorsqu'ils sont en contact avec la peau ou les yeux. En cas de contact cutané, laver la surface en contact soigneusement avec de l'eau tiède et du savon et appliquer une crème une fois la zone sèche. En cas de contact oculaire, rincer les yeux à l'eau courante. Contacter un médecin si nécessaire.
- Stocker les cartouches de combustible dans un endroit bien ventilé. Ne pas les stocker à des températures excédant 50°C (120°F) (par exemple en contact direct avec la lumière du soleil ou dans un véhicule). Ne pas exposer à des flammes ou des étincelles. Ne pas perforeur ou ouvrir la cartouche de combustible. Ne pas recharger, récupérer ou recycler la cartouche de combustible. Disposer de l'aérosol conformément aux réglementations locales en la matière. Ne pas jeter la cartouche de combustible avec d'autres déchets recyclables. Garder hors de la portée des enfants.

TRANSPORT

- Il est interdit d'expédier des cartouches par la poste
- Le transport de petites quantités est permis pour usage personnel dans un véhicule privé sans documents de transport et carte d'urgence.
- Respecter la limite de température de 50°C (120°F).

STOCKAGE

- Ne pas stocker dans des endroits de passage, des halls d'entrée ou de sortie, à proximité de portes ou dans un grenier.
- S'assurer que l'outil, les cartouches de gaz et le chargeur soient stockés conformément aux règles locales de prévention de l'incendie.
- Respecter les réglementations locales en matière de stockage, de manipulation et de transport des produits en aérosols et conformément à la norme TRG300(D). Les réglementations internationales sont établies conformément aux normes ADR/RID; IATA-DGR; et au code IMDG
- **Transport et stockage des cartouches de combustible.** Selon les normes GGVS-ADR, aucune licence particulière n'est requise pour le transport de cartouches de combustible. Par la route/par le train : Voir GGVS-ADR/RID Cl.2/ITEM 10B2
- **Par voie maritime :** Voir IMDG Cl.9/P.9022/EmS No. 2-13
- **Par voie aérienne/IATA-DGR :** voir Cl.2/Risk Gr.3/Packinstr. 203/

Poids maximum par envoi : 75kg / par cargo : 150 kg **NB :**

Les marchandises doivent être accompagnées d'une carte d'urgence pour le transport (numéro ONU 1950, (urgence Cl.2 GGVS/ADR, Rn.. numéro 2201, point IB02). Le transport de petites quantités est permis pour usage personnel dans un véhicule privé sans documents de transport et carte d'urgence.

- Les kiosques de vente ne doivent pas se trouver à proximité des sorties.
- Un extincteur de 6 kg, classe A, B, ou C doit être disponible.
- Les paquets doivent être empilés de manière sécuritaire afin qu'ils ne tombent pas au sol.
- La surface des salles de stockage ne doit pas excéder 20 m².
- Ne pas stocker avec des produits pyrotechniques.
- La quantité stockée dans les salles ne doit pas excéder celle correspondant aux ventes quotidiennes.
- Les outils munis d'une flamme ou produisant une température élevée ne doivent pas être utilisés à proximité des cartouches de combustible.
- Les cartouches de combustible ne doivent pas être placées dans les vitrines.

CHARGEMENT DE LA BATTERIE

Avant d'utiliser l'outil, charger la batterie en suivant les consignes suivantes :

1. Insérer la batterie dans le chargeur :

Insérer la batterie fermement dans l'arrière du magasin, en s'assurant qu'elle soit insérée dans le bon sens. Ne pas forcer - vérifier la rotation (Fig. 2).

ATTENTION :

Les chargeurs 9B12073R-E sont conçus pour ces batteries et ne doivent pas être utilisés pour charger d'autres types de batteries. Il se peut que certaines autres batteries s'insèrent dans le chargeur et déclenchent l'allumage du voyant lumineux de chargement en cours.

Ceci pourrait toutefois occasionner des dommages à la fois au chargeur et à la batterie.

2. Brancher le cordon d'alimentation au secteur. Le chargeur s'allumera automatiquement lorsque le cordon d'alimentation sera branché au secteur (le voyant lumineux s'allumera).

ATTENTION :

Si le voyant du chargeur ne s'allume pas, le débrancher du secteur et vérifier que la batterie est correctement

insérée dans le chargeur.

Il faut environ 60 minutes pour charger la batterie complètement à une température d'environ 20°C. Le voyant du chargeur s'éteindra automatiquement lorsque la batterie sera chargée.

Le temps de chargement de la batterie peut s'allonger par des températures plus basses ou si le voltage de l'alimentation secteur est trop bas.

Si le voyant lumineux du chargeur ne s'éteint pas après plus de 120 minutes, arrêter le chargement et contacter le CENTRE DE REPARATIONS AGREE BOSTITCH.

ATTENTION :

Si la batterie est chauffée, par exemple suite à une exposition directe au soleil, juste après avoir été utilisée, le voyant du chargeur pourrait ne pas s'allumer. Dans ce cas, laisser la batterie se refroidir avant de la recharger.

Délai de rechargement : Le tableau 1 donne les temps de rechargement nécessaires selon le type de batterie.

Tableau 1 : Temps de rechargement (approx. mins) à 20°C

Batterie voltage (V)	Capacité de la batterie (Ah)	
	1.4 Ah	
7.2V	9B12072R-EU	60 mins.

NB : Le temps de rechargement pourra varier en fonction de la température ambiante.

3. Débrancher le cordon d'alimentation du secteur.

4. Tenir le chargeur fermement et tirer sur la batterie.

NB : Après avoir chargé la batterie, retirez-la du chargeur et rangez-la correctement. Ne pas ranger la batterie dans le chargeur.

MODE ECONOMIE D'ENERGIE

Si l'appareil n'a pas été utilisé pendant environ une heure et que la batterie est dedans, il passera automatiquement en mode économie d'énergie afin de minimiser la consommation d'énergie de la batterie. Le mode économie d'énergie se met également en marche lorsque la batterie manque sérieusement d'énergie ou lorsque la machine est défectueuse. Veuillez par conséquent faire attention au voyant lumineux de la batterie lorsque vous réutilisez l'outil. Il suffit pour cela de retirer la batterie et de l'insérer de nouveau dans l'outil).

2. Insérez la cartouche de combustible dans l'outil

ii. Tirer sur le système de fermeture et ouvrir le couvercle de la cartouche (Fig. 6).

ii. Insérer la cartouche de combustible dans l'outil (Fig. 7)

iii. Insérer le tube de la cartouche de combustible dans l'ouverture de l'adaptateur (Fig. 8).

iv. Fermer le couvercle de la cartouche.

3. Charger les clous (voir partie 5 ci-dessous)

AVANT D'UTILISER L'OUTIL

Assurez-vous d'avoir lu et compris toutes les mises en garde figurant dans ce manuel avant de vous mettre à utiliser l'outil

● Lorsque vous insérez une batterie ou une cartouche dans l'outil, la zone de tir de l'outil doit être dirigée loin de l'utilisateur ou d'autres personnes se trouvant dans la zone de travail. Placez la zone de tir de l'outil sur une pièce test de matériau ayant une épaisseur suffisante pour pouvoir y enfoncer un clou. En prenant soin que vos mains ne touchent pas la gâchette ou à la gâchette de sécurité et que la zone de tir de l'outil soit dirigée loin de vous, vous pouvez insérer la cartouche ou la batterie.

● Ne pas appuyer sur la gâchette ou sur la gâchette de sécurité lorsque vous insérez la cartouche ou la batterie. L'outil pourrait se mettre en marche et entraîner des blessures.

CONSIGNES DE SECURITE POUR CHARGER L'OUTIL

Lorsque vous chargez l'outil :

1. Ne jamais diriger la zone de tir de l'outil vers les mains ou aucune autre partie du corps ;

2. Ne jamais diriger l'outil vers soi-même ou vers autrui.

3. Ne pas appuyer sur la gâchette ou sur la gâchette de sécurité car l'outil pourrait accidentellement se mettre en marche et causer des blessures.

NB : Pour les consignes spécifiques de chargement et les dimensions des attaches qu'il est conseillé d'utiliser, voir les caractéristiques techniques de l'outil sur le devant de ce manuel.

CONSIGNES DE SECURITE POUR UTILISATION DE L'OUTIL

Toujours manipuler l'outil avec soin :

● Ne jamais chahuter avec ;
● Ne jamais appuyer sur la gâchette à moins que le nez de l'appareil ne soit dirigé vers la pièce de travail.

● Assurez-vous que les autres soient à l'écart pendant que vous utilisez l'outil car un déclenchement accidentel pourrait se produire et causer des blessures.

● L'utilisateur ne doit pas garder le doigt sur la gâchette de sécurité des outils en dehors des moments où l'outil est effectivement utilisé car de sérieuses blessures pourraient se produire suite à un déclenchement accidentel en cas de contact de la gâchette avec quelqu'un ou quelque chose.

- Garder la zone de tir de l'outil loin des mains et autres parties du corps. Un outil muni d'une gâchette de sécurité peut rebondir suite au recul qu'entraîne l'enfoncement d'un clou et un second clou peut accidentellement être tiré, causant potentiellement des blessures.

- Vérifier fréquemment le bon fonctionnement de la gâchette de sécurité. Ne pas utiliser l'outil si le bras de contact ne fonctionne pas correctement car l'outil pourrait accidentellement déclencher l'enfoncement de clous. Ne pas interférer avec le bon fonctionnement du mécanisme de sécurité de l'outil.

- Ne pas enfoncer de clous sur d'autres clous car cela pourrait causer une déflexion susceptible d'entraîner des blessures.

- Ne pas enfoncer des clous près du bord de la pièce de travail car le bois pourrait se fendre et permettre au clou de passer au travers, causant un risque de blessure.

CONSIGNES DE SECURITE POUR

L'ENTRETIEN DE L'OUTIL

Lorsque vous travaillez avec des outils à gaz, faites attention aux mises en garde figurant dans ce manuel et à l'outil lui-même. Soyez très vigilants si vous évaluez des problèmes de fonctionnement.

Afin de prévenir tout déclenchement accidentel et blessure potentielle, retirez toujours la batterie ou la cartouche de combustible ;

1. Avant de procéder à des réglages.
2. Lorsque vous entretenez l'outil :
3. Lorsque vous retirez un clou coincé.
4. Lorsque l'outil n'est pas utilisé.
5. Lorsque vous vous déplacez avec l'outil car ce dernier pourrait se mettre en marche accidentellement et causer des blessures.

Vérifiez que l'outil fonctionne correctement en appuyant le nez sur une chute de bois et en appuyant sur la gâchette une ou deux fois.

UTILISATION DE L'OUTIL

PREPARATION AVANT UTILISATION

Ne pas stocker l'outil, la batterie ou la cartouche de combustible dans un endroit froid. Garder l'outil, la batterie et la cartouche de combustible dans un endroit tempéré jusqu'à ce que vous vous en serviez.

- Si l'outil, la batterie ou la cartouche de combustible sont déjà froids, mettez-les dans un endroit chaud afin de les réchauffer avant de vous en servir.

- Respecter la limite de température de 50°C (120°F).

- Ne pas exposer à des flammes ou des étincelles.

- Cet outil pourrait ne pas enfoncer les clous complètement lorsque - à basse température, la cartouche de combustible perd de sa puissance de propulsion, - à température élevée, la performance de l'outil peut être affectée.

- Ne pas utiliser l'outil sous la pluie ou dans des conditions particulièrement humides.

- Il est déconseillé d'utiliser cet outil à plus de 1500 m d'altitude (5000 pieds) ou à des températures en dessous de 0°C (30°F).

1. CARTOUCHE DE COMBUSTIBLE

Pour attacher la valve de niveau à une cartouche de combustible

1. Séparer la valve de niveau et le couvercle de la cartouche de gaz (Fig. 3a).

2. Appuyer vers l'avant (côté souche) puis vers le bas sur la face avant de la valve de niveau (Fig. 3b).

3. Appuyer vers le bas à l'arrière de la valve de niveau jusqu'à ce qu'elle soit enclenchée étanchement (Fig. 3c).

Pour vérifier que la valve de niveau est correctement installée :

Appuyer deux ou trois fois la souche de la valve placée sur la cartouche de combustible contre un objet immobile et relâchez-la. Si le gaz n'est pas libéré, la cartouche de combustible est vide et doit être remplacée.

OBSERVEZ LES CONSIGNES DE SECURITE

ATTENTION : Si la valve de niveau laisse échapper du gaz, ou si la cartouche de gaz attachée à la valve de niveau fuit, remplacez cette dernière.

N'essayez pas de réutiliser la valve de niveau - remplacez-la avec chaque cartouche.

2. BATTERIE

Vous devez charger la batterie avant chaque utilisation - voir section précédente "CHARGEMENT DE LA BATTERIE".

3. CONTROLE DE SECURITE

- L'équipement doit être tenu hors de la portée des personnes non autorisées à l'utiliser (y compris les enfants).

- Porter des lunettes.

- Vérifier que les vis qui tiennent le couvercle supérieur en place soient bien serrées. Vérifier que l'outil ne comporte pas de pièces défectueuses ou rouillées.

- Vérifier que le bras de contact fonctionne correctement sans clous, cartouche de combustible et batterie dans l'outil. Vérifier également si de la saleté est collée aux éléments

© Stanley Bostich

mobiles du bras de contact

- Assurez-vous que vous avez lu et compris toutes les consignes de sécurité pertinentes de ce manuel avant de vous servir de l'outil.

4. UTILISATION DE L'OUTIL : AVANT UTILISATION

1. Insérer la batterie dans la poignée de l'outil (Fig. 4).

NB : Ne pas faire fonctionner le bras de contact ou la gâchette lorsque vous insérez la batterie.

-Assurez-vous que la lumière du voyant soit VERTE et qu'elle clignote (Fig. 5).

-Si le voyant de la batterie clignote en ROUGE, la batterie n'a pas assez de puissance et doit être rechargée.

VOYANT INDICATEUR DE LA BATTERIE

- Voyant clignotant VERT : La batterie possède encore assez de puissance (le voyant cesse de clignoter pendant que l'outil est utilisé).
- Voyant clignotant ROUGE : La batterie n'est pas suffisamment chargée
- OFF (Pas de voyant allumé) : La batterie est à plat. Chargez la batterie.

2. Insérer la cartouche de combustible dans l'outil

i. Tirer sur le verrou et ouvrir le couvercle de la cartouche de combustible (Fig. 6).

ii. Insérer la cartouche de combustible dans l'outil (Fig. 7), en s'assurant que la souche de la cartouche soit correctement alignée avec l'ouverture de l'adaptateur (Fig. 8).

iii. Fermer le couvercle (Fig. 9).

5. CHARGEMENT DE L'OUTIL

ATTENTION : Lorsque vous chargez les clous dans l'outil, ne pas appuyer sur la gâchette

Ne pas appuyer sur le bras de contact

- Tenir le nez de l'appareil à l'écart de votre visage ou de tout autre partie du corps et d'autrui afin d'éviter d'éventuelles blessures lors du chargement de l'outil.

1. Insérer une bande de clous dans l'arrière du magasin (Fig. 9).

2. Faites glisser la bande de clou vers l'avant dans le magasin (Fig. 10).

3. Tirer le distributeur de clous vers l'arrière (B) afin d'enclencher le bouton du distributeur dans la bande de clous (Fig. 11).

NB : Utiliser des bandes de plus de 10 clous.

Retirer les clous :

1. Tirer le bouton du distributeur vers l'arrière (Fig. 12).
2. Repousser le bouton du distributeur vers l'avant doucement poussant le distributeur (B).
3. Retirer les clous par l'arrière du magasin (Fig. 13).

ATTENTION : Afin de prévenir tout déclenchement involontaire, ne jamais toucher la gâchette ou placer la partie supérieure du bras de contact sur un établi ou par terre. Ne jamais diriger la zone de tir de l'appareil vers quiconque.

CHOIX DES CLOUS : GCN40T-E

AFIN D'ASSURER UNE FIXATION OPTIMALE SI VOUS CLOUEZ DU BOIS À DU BÉTON OU UNE FINE FEUILLE DE MÉTAL À DU BÉTON, VEUILLEZ UTILISER DES ATTACHES DONT LES LONGUEURS CORRESPONDENT AUX INDICATIONS CI-DESSOUS :

BOIS SUR BÉTON : CHOISISSEZ DES CLOUS DONT LA PROFONDEUR D'ENFONCEMENT DANS LE BÉTON EST DE 15-20MM

Épaisseur du bois	Longueur de clou Appropriée	Profondeur d'enfoncement dans du béton
10mm	30mm	Environ 20mm
15mm	35mm	Environ 20mm
20mm	40mm	Environ 20mm

FINE FEUILLE DE MÉTAL SUR BÉTON : CHOISISSEZ DES CLOUS DONT LA PROFONDEUR D'ENFONCEMENT DANS LE BÉTON EST DE 12-20MM

6. UTILISATION DU CLOUEUR

ATTENTION :

- Pincer le bras de contact lorsque vous enfoncez un clou, sinon le piston ne reprendra pas correctement sa position initiale.
- Vous remarquerez la présence d'huile autour du nez ou de la sortie d'échappement si vous utilisez l'outil pendant des périodes prolongées ; cela pourrait entraîner un effet de mouchetage.
- Pour vous assurer que le matériau que vous clouez ne soit pas marqué, essayez tout excès d'huile qui apparaît sur l'outil.

CADENCE DE FONCTIONNEMENT

Ces outils sont conçus pour fonctionner selon les cadences de fonctionnement suivantes :

Utilisation intermittente – 2 à 3 clous par seconde

Utilisation en continu – 1000 clous par heure

Excéder ces cadences pourrait entraîner une surchauffe de l'outil, ce qui pourrait faire baisser la performance ou abîmer les composants de l'outil. En utilisant le cloueur selon sa cadence de fonctionnement conseillée, vous pourrez enfoncer plusieurs milliers de clous pendant une journée de travail normale.

GACHETTE DE SECURITE

Ces outils sont fournis munis d'une gâchette de sécurité séquentielle et sont marqués d'un triangle équilatéral la pointe en bas (▼). **N'essayez pas d'utiliser un outil portant ce signe si la gâchette de sécurité est manquante ou semble être abîmée.**

Le tir séquentiel nécessite que l'utilisateur tienne l'outil contre la pièce à travailler en appuyant sur la gâchette de sécurité avant d'appuyer sur la gâchette. Afin d'enfoncer des clous supplémentaires, la gâchette doit être relâchée et l'outil soulevé de la surface à travailler, avant de répéter l'action.

Cela permet de placer précisément et plus facilement les clous, par exemple sur des encadrements ou des caisses ou pour permettre un clouage en biais. Le tir séquentiel permet de positionner les clous de façon très précise en évitant le déclenchement accidentel de l'outil et le tir d'un second clou au moment du recul de l'appareil. L'outil muni d'une gâchette de sécurité séquentielle possède un avantage de sécurité parce qu'il ne déclenchera pas accidentellement l'enfoncement d'un clou si l'outil est en contact avec la surface de travail ou quoi que cela soit d'autre, pendant que l'utilisateur appuie sur la gâchette.

VERROUILLAGE DE L'APPAREIL (GF33PT / GF28WW)

Ces outils utilisent un mécanisme permettant de prévenir le déclenchement à vide de l'appareil.

Lorsque le magasin n'est pas chargé de clous ou lorsque le nombre de clous présent dans le magasin est inférieur à 20, le bras de contact ne peut pas fonctionner et l'outil ne se déclenchera pas.

UTILISATION DE L'OUTIL:

UTILISATION EN TIR SÉQUENTIEL

A) Sans toucher la gâchette, appuyer le bras de contact contre la surface de travail.

L'OUTIL NE DOIT PAS SE DECLENCHER.

B) Tenir l'outil au-dessus de la surface de travail et, en évitant de pointer l'appareil vers soi ou vers autrui, appuyer sur la gâchette.

L'OUTIL NE DOIT PAS SE DECLENCHER.

C) En gardant l'outil au-dessus de la surface de travail, appuyer

sur la gâchette. Appuyer la gâchette de sécurité contre la surface de travail

L'OUTIL NE DOIT PAS SE DECLENCHER.

A) Sans toucher la gâchette, appuyer la gâchette de sécurité contre la surface de travail et appuyer sur la gâchette.

L'OUTIL DOIT SE DECLENCHER.

UTILISATION DE L'OUTIL

Après avoir vérifié que l'outil est en bon état de marche, appuyer le nez contre la surface de travail et appuyer sur la gâchette. Vérifiez que l'appareil ait bien enfoncé les clous comme voulu (Fig. 14).

AJUSTER LA PROFONDEUR D'ENFONCEMENT DES CLOUS

Afin de vous assurer que chaque clou soit enfoncé à la même profondeur, faites en sorte que l'appareil soit toujours fermement appuyé contre la surface de travail. Si les clous sont enfoncés trop ou pas assez profondément, vous pouvez ajuster la profondeur d'enfoncement comme suit :

1. Retirer la cartouche de combustible et la batterie de l'outil (Fig. 15).
2. Si les clous sont enfoncés trop profondément, changez la position du bras de contact vers l'avant (Fig. 16). Si les clous ne sont pas enfoncés assez profondément, changez la position du bras de contact vers l'arrière (Fig. 17).
3. Arrêtez de bouger le bras de contact dès que vous atteignez la position requise pour faire un test d'enfoncement.
4. Remettre la cartouche de combustible et la batterie dans l'outil.

PORTEZ TOUJOURS DES LUNETTES DE PROTECTION

Effectuer un test de clouage.

5. Retirer la cartouche de combustible et la batterie de l'outil.
6. Continuer à régler l'appareil jusqu'à ce que la profondeur d'enfoncement soit correcte, en procédant à un test après chaque réglage.

7. CROCHET D'ACCROCHAGE (GF28WW / GF33PT)

Ces outils sont munis d'un crochet d'accrochage installé sur le magasin et qui peut se replier pour ne pas entraver l'utilisation de l'appareil. Pour ajuster le crochet, il suffit de le tourner dans la position voulue.

8. UTILISER L'EMBOUT ANTI-MARQUES (GNC40T)

Si vous avez besoin de protéger la surface de travail contre les rayures ou marques faites par le bras de contact, vous pouvez utiliser l'embout anti-marques fourni avec l'outil.

1. Retirer d'abord la cartouche de combustible et la batterie de l'outil.

2. Placer l'embout anti-marques comme indiqué sur les Fig. 18 en fonction du modèle de votre outil.

3. L'embout est marqué afin d'indiquer le point de sortie du clou tiré, rendant l'alignement encore plus facile.

Pour retirer l'embout, tirer dessus en suivant les étapes d'installation à l'envers. Lorsque vous ne l'utilisez pas, attachez-le à la zone de rangement située à l'arrière du magasin ou rangez-le dans la mallette (Fig. 19).

ENTRETIEN & RECHERCHE DE PANNE

Retirer la cartouche de combustible et la batterie de l'outil et vider complètement le magasin avant de commencer les opérations d'entretien ou de réparation. Assurez-vous de lire et de comprendre les mises en garde figurant dans ce manuel, dans les données techniques de l'outil et sur l'outil lui-même et soyez très vigilants lorsque vous évaluez le mauvais fonctionnement des outils.

Les pièces détachées Bostitch sont à conseiller. Ne pas utiliser de pièces modifiées ou de pièces qui ne fournissent pas une performance égale à la performance de l'équipement d'origine.

ATTENTION : Assurez-vous de bien retirer la batterie et la cartouche de combustible avant de retirer des clous coincés, d'inspecter l'outil, de procéder à son entretien ou à son nettoyage.

RETIRER LES CLOUS COINCÉS

Si les clous sont coincés dans la tête de clouage, vous pouvez ajuster l'appareil comme suit : **GF28WW / GF33PT**

1. Retirer la cartouche de combustible et la batterie de l'outil.

2. Verrouiller de nouveau la butée dans le magasin et retirer les attaches.

3. **GF28WW / GFD33PT:** Retirer les boulons à l'aide d'une clef. (Fig. 20)

3. **GNC 40T:** Ouvrir le magasin. (Fig. 21)

4. Tirer le magasin à l'écart de la tête de clouage et retirer les clous coincés. (Fig. 22 & 23)

5. Remettre la cartouche de combustible et la batterie dans l'outil.

INSPECTION DU MAGASIN

1. Retirer d'abord la cartouche de combustible et la batterie de l'outil.

2. Nettoyer le magasin. Retirer les morceaux de papier ou copeaux de bois qui pourraient s'être accumulés dans le magasin. Lubrifier le magasin avec le lubrifiant pour cloueur de finition à gaz Bostitch (Fig. 24).

VERIFICATION DES VIS DE MONTAGE

Vérifier fréquemment que les vis de montage de chaque élément du cloueur soient bien serrées et resserrer celles qui ne le sont pas. Il peut s'avérer dangereux d'utiliser l'outil si certaines vis ne sont pas bien serrées.

INSPECTION DU BRAS DE CONTACT

Vérifier que le bras de contact glisse facilement. Nettoyer la zone de glissement du bras de contact et utiliser l'huile fournie pour le lubrifier de temps en temps. Ceci permettra une utilisation sans encombre et aidera à prévenir la formation de rouille.

PREPARATION DE L'OUTIL POUR LE RANGER

- Lorsque l'outil n'est pas utilisé pendant longtemps, appliquer une fine couche de lubrifiant sur les parties en acier afin de prévenir l'apparition de rouille.
- Ne pas ranger le cloueur dans un environnement froid. Lorsque vous n'utilisez pas le cloueur, l'outil doit être rangé dans un endroit sec et tempéré.
- Garder hors de la portée des enfants.
- Veuillez vous référer à toutes les consignes fournies dans la section précédente de ce manuel concernant le Rangement de l'outil.

LISTE DES PIECES DETACHEES DE REPARATION

ATTENTION : L'inspection, la réparation et l'entretien des outils électriques Stanley Bostitch ne doivent être effectués que par un Centre agréé.

Il sera utile de présenter la liste des pièces détachées fournie avec cet outil au Centre agréé Bostitch lorsqu'une réparation est nécessaire ou lors de l'entretien de l'outil.

Lors de l'utilisation ou de l'entretien d'outils électriques, les réglementations et standards de chaque pays doivent être respectés en matière de sécurité.

MODIFICATIONS

Les outils Stanley Bostitch font constamment l'objet d'améliorations et de modifications afin d'y intégrer les dernières avancées technologiques. Ainsi, certaines pièces peuvent être changées sans préavis.

LUBRIFIANTS CONSEILLES

Utilisez les lubrifiants pour cloueur à gaz BOSTITCH.

Ne pas utiliser d'huile détergente ni d'additifs : ces lubrifiants abîmeront les joints toriques et autres parties en caoutchouc et entraîneront un fonctionnement erroné de l'appareil.

DONNEES CONCERNANT LE BRUIT ET LES VIBRATIONS

EMISSION DE BRUIT (Voir les données techniques de l'outil)

Les valeurs de bruit caractéristiques de l'outil ont été évaluées

selon la norme EN 12549 - "Acoustique - Code d'essai d'acoustique des cloueurs à gaz - Méthode d'ingénierie."

Ces valeurs sont des caractéristiques relatives aux outils et ne correspondent pas au développement du bruit au point d'utilisation. Le développement du bruit au point d'utilisation peut par exemple dépendre de l'environnement de travail, de la pièce à travailler, du support de la pièce en question et du nombre d'outils utilisés, etc.

En fonction des conditions de travail sur le chantier et de la forme de la pièce de travail, des mesures d'atténuation de bruit peuvent s'avérer nécessaires au niveau individuel; par exemple en plaçant la pièce de travail sur un support atténuant le bruit, en calant les pièces de travail afin d'empêcher les vibrations ou en les couvrant, en ajustant la pression d'air minimum requise pour la tâche, etc.

INFORMATION CONCERNANT LES VIBRATIONS (Voir les données techniques de l'outil)

Les valeurs caractéristiques de vibrations de l'outil ont été déterminées selon la norme ISO/WD 8662-11 "Mesure des vibrations chez les utilisateurs d'outils électriques portables - Partie 11 Outils de fixation".

Cette valeur correspond à la caractéristique relative de l'outil et non pas à l'impact sur le système main-bras au moment de l'utilisation. L'impact sur le système main-bras lors de l'utilisation de l'outil dépendra par exemple de la force d'emprise, de la force de contact, de la direction de travail, des réglages de l'alimentation en air comprimé, de la pièce de travail par elle-même, de son support etc.

INTERVALLES D'ENTRETIEN

Les intervalles d'entretien de l'outil dépendent de l'environnement dans lequel il est utilisé, des applications pour lesquelles il est utilisé et du volume de clous qu'il enfonce. Par exemple, si l'outil est utilisé dans des conditions sales et poussiéreuses pour enfoncer de grosses quantités de clous, l'entretien s'imposera plus régulièrement que s'il est utilisé dans des conditions propres pour des petites quantités de clous.

Le diagramme qui suit a été produit comme guide pour vous aider à établir la fréquence d'entretien de vos outils. Si vous faites face à une accumulation excessive de débris dans l'outil, entre les nettoyages, augmentez la fréquence d'entretien de l'appareil. Si l'outil n'a pas besoin d'être nettoyé dans les délais que vous avez déterminés, la fréquence d'entretien peut alors être diminuée. Si vous avez des questions concernant les conseils ci-dessus, veuillez contacter votre distributeur local. Il sera à même de vous aider et de vous conseiller.

HU A dokumentum engedély nélkül nem sokszorosítható. Az engedély nélküli sokszorosított dokumentum nem jelenik meg a termék CE-megfelelőségét.

RO Reproducerea neautorizată este interzisă. Copiile neautorizate ale acestui document nu reprezintă conformitatea CE pentru produse.

Intervalles entre les entretiens GF33PT-E / GF28WW-E / GCN40T-E:

		Nombre de jours entre les entretiens				
		3-4	3-4	3-4	3-4	3-4
Environnement d'utilisation	Tissale & poussiéreux	3-4	3-4	3-4	3-4	3-4
	Poussiéreux	10-14	10-14	10-14	3-4	3-4
	Modérément sale	30-45	30-45	30-45	10-14	10-14
	Propre	45-60	45-60	45-60	30-45	30-45
		1	2	4	6	8+
		Nombre de clous tirés par semaine (x1000)				

NETTOYAGE DU FILTRE

Pour qu'il soit plus facile de s'y référer, les références aux figures citées correspondent aux instructions fournies dans la fiche séparée (Nettoyage du filtre/Nettoyage de l'outil & Guide de lubrification).

Lorsque vous nettoyez l'outil, faites attention à ne pas perdre d'éléments une fois l'outil démonté et n'utilisez que des pièces Stanley Bostitch afin de vous assurer d'un fonctionnement de l'appareil correct et en toute sécurité.

1. Avant tout nettoyage, assurez-vous que l'outil ait refroidi complètement et retirez tous les clous restant dans le magasin ainsi la cartouche de combustible et la batterie. (Fig. 25)
2. En utilisant des clefs hex de 4mm, retirez et retenez le boulon barillet à tête hex. (Fig. 26) (M5 x 14)
3. Repousser le couvercle supérieur vers l'arrière (Fig. 27)
4. Retirer le filtre de l'intérieur du couvercle supérieur (Fig. 28).
5. Retirer la poussière et les débris du filtre avec le nettoyant Bostitch [SB-TC1]. S'assurer que le filtre soit sec et non contaminé. Remettre le filtre et le couvercle du filtre en place (Fig. 29).
6. Reconnecter le fil conducteur de la bougie d'allumage et le fil conducteur du moteur. (Fig. 30)
 - A) Vérifier que les fils conducteurs soient dans la rainure.
 - B) Vérifier que les fils conducteurs ne soient pas coincés par le couvercle.
 - C) Vérifier la position de réglage du fil d'alimentation
7. S'assurer que le filtre ne soit pas endommagé. S'il est endommagé, remplacer le filtre avec un filtre neuf (Pièce no. 192103) en s'assurant qu'aucun des fils d'alimentation ne soient coincés (Fig. 31)
8. Remettre le couvercle supérieur en s'assurant de ne coincer aucun fil (Fig. 32).
9. Remettre le boulon barillet (Fig. 33)

10. Toujours faire fonctionner l'outil 5 à 10 fois sur des chutes avant de continuer la tâche sur la surface de travail afin de débarrasser l'outil de tout résidu de produit de nettoyage [SB-TC1] (Fig. 34)

NETTOYAGE & LUBRIFICATION

Assurez-vous d'avoir bien lu et compris toutes les mises en garde de sécurité et les procédures de nettoyage avant d'utiliser ou de nettoyer cet outil. Tout manquement à lire et comprendre ces mises en garde et procédures pourrait entraîner des blessures graves.

Mise en garde : S'assurer que les 4 boulons à tête hex 4 soient bien vissés à la tête du cylindre avant d'utiliser l'outil. Les boulons manquants ou mal serrés pourraient être à l'origine de fuite de gaz brûlant susceptible de blesser l'utilisateur et d'endommager l'outil et l'endroit où il est utilisé.

1. Avant tout nettoyage, s'assurer que l'outil ait refroidi complètement et retirer tous les clous restant dans le magasin ainsi la cartouche de combustible et la batterie. (Fig. 35)

2. En utilisant des clefs hex de 4mm, retirez et retenir le boulon barillet à tête hex. (Fig. 36) (M5 x 14)

3. Repoussez le couvercle supérieur vers l'arrière (Fig. 37)

4. Retirer le filtre de la tête du cylindre (Fig. 38).

5. Débrancher la connexion de la bougie d'allumage de la bougie (Fig. 39) et débrancher doucement le fil d'alimentation du moteur (Fig. 40)

6. En utilisant des clefs hex de 4mm, retirer et retenir les 4

boulons barillets à tête hex. de la tête du cylindre. (Fig. 41) (M54 x 20, 4pcs)

7. Soulever doucement la tête du cylindre de la chambre de combustion. (Fig. 42).

8. En s'assurant de ne pas endommager les pales du ventilateur, retirer le joint torique du ventilateur. (Fig. 43)

9. En utilisant un chiffon sec, nettoyer et retirer toutes les saletés situées au niveau du joint torique. Inspecter le joint torique pour déterminer son état et le remplacer si nécessaire (pièce no. 192114). (Fig. 45)

10. Nettoyer la tête du cylindre en utilisant un produit nettoyant pour freins et en faisant particulièrement attention à la bougie d'allumage. (Fig. 46)

11. Une petite brosse pourrait s'avérer utile pour débarrasser l'appareil de petits débris. Il faudra peut-être répéter l'opération 2 à 3 fois pour que l'appareil soit propre. (Fig. 47)

12. Remplacer le joint torique de la tête du cylindre. (Fig. 48)

13. Lubrifier le joint torique avec le Lubrifiant pour cloueur à gaz Bostitch [Pièce No. SB-20CL]. (Fig. 49)

14. Pulvériser du produit nettoyant à freins dans le cylindre afin de décrocher tout résidu (Fig. 50).

15. Avec un instrument allongé, (par ex. la poignée d'un tournevis), pousser le piston vers le bas. (Fig. 51)

16. En tenant l'outil la tête en bas, pulvériser du produit nettoyant à freins dans la chambre de combustion et dans la tête de la chambre en s'assurant que tous les résidus tombent de l'appareil. Il vous faudra peut-être répéter l'opération 2 à 3 fois en utilisant éventuellement une petite brosse pour détacher certains résidus difficiles à faire sortir. (Fig. 52)

17. Avec un tournevis, ou un instrument similaire, repousser la plaque d'enfoncement à l'intérieur de l'outil. (Fig. 53)

18. Tirer le distributeur de clous vers l'arrière afin de désenclencher le mécanisme de verrouillage de l'appareil et appuyer le bras de contact contre une surface dure. En utilisant le Lubrifiant pour cloueur à gaz Bostitch (Pièce No. SB-20CL), graisser autour de l'extérieur de la rainure dans la chambre de combustion, là où se trouve le joint torique. (Fig. 54)

19. En s'assurant que le joint torique soit correctement placé sur la tête du cylindre, remettre doucement la tête du cylindre au sommet de l'outil, en prenant soin de ne pas endommager les pales du ventilateur. (Fig. 55)

20. En relâchant le corps de l'appareil, remettre la tête du cylindre en place et vérifier que le joint torique ne soit pas pincé. Remettez les 4 boulons barillets. (Fig. 56)

21. Remettre les 4 boulons barillets dans leurs positions d'origine en utilisant une clef hex de 4mm (mettre un des 4 boulons barillet au travers la plaque des fils). Serrer les boulons barillet tout en fixant bien le fil à la plaque des fils (Fig. 57 & 58)

22. Vérifier que le joint torique soit à la bonne place en tirant le distributeur de clous vers l'arrière et en appuyant sur le bras de contact. (Fig. 59)

23. Reconnecter le fil conducteur du moteur et de la bougie d'allumage. (Fig.60 & 61)

24. Régler de nouveau le fil conducteur de la bougie d'allumage et le fil conducteur du moteur. (Fig. 62)

A) Vérifier que les fils conducteurs soient dans la rainure.

B) Vérifier que les fils conducteurs ne soient pas coincés par le couvercle.

C) Vérifier la position de réglage du fil d'alimentation

25. Remettre le filtre en s'assurant de ne coincer aucun fil. (Fig. 63)

26. Remettre le couvercle supérieur en s'assurant de ne coincer aucun fil. (Fig. 64)

27. Remettre le boulon barillet. (Fig. 65)

28. Vérifier que le dessus des 4 boulons barillets ressortent bien du corps de l'outil. (Fig. 66)

29. Toujours faire fonctionner l'outil 5 à 10 fois sur des chutes avant de continuer la tâche sur la surface de travail afin de débarrasser l'outil de tout résidu de produit de nettoyage. (Fig. 67)

Tableau d'entretien

ACTION	POURQUOI	COMMENT
Nettoyage du magasin et le du dispositif de distribution.	Prévention les clous coincés.	Aspiration quotidienne de la poussière.
Faire en sorte que le bras de contact fonctionne correctement	Promouvoir la sécurité de l'utilisateur et le bon fonctionnement du cloueur.	Aspiration quotidienne de la poussière.

Recherche de pannes par l'utilisateur

PROBLEME	METHODE DE CONTROLE	CORRECTION
Le cloueur fonctionne mais n'enfoncé pas de clous.	Vérifier qu'il n'y ait pas de clou coincé.	Retirer le clou coincé..
	Vérifier que le distributeur de clous fonctionne correctement.	Nettoyer et lubrifiez si nécessaire.
	Le ressort à ruban est-il moins efficace ou endommagé ?	Remplacer le ressort à ruban.
Il saute des clous. L'alimentation en clous est intermittente.	Vérifier que vous utilisez les clous appropriés.	N'utiliser que les clous recommandés.
	Vérifier que le piston de la plaque d'enfoncement a bien repris sa position	Retirez la batterie, la cartouche de combustible et les clous de l'outil et, en utilisant une pièce de métal fine ou un tournevis, de 100mm de long (non fourni), insérez le dans le bras de contact (Fig. 58) et repoussez la barre vers la position la plus haute.
	Vérifier que seuls les clous appropriés soient utilisés.	N'utilisez que les clous recommandés.
Le clou enfoncé est tordu.	Vérifier que le distributeur de clous fonctionne correctement.	Nettoyer et lubrifier.
	Le ressort à ruban est-il moins efficace ou endommagé ?	Remplacez le ressort à ruban.
	Le distributeur de clous est-il usé ou abîmé ?	Remplacer le distributeur de clous
Clous coincés.	Vérifier que les pistons retournent bien en position.	Appuyer fermement sur la gâchette pendant environ 0,5 secondes après combustion.
	Vérifier que les pistons fonctionnent correctement.	Si la température est trop basse, réchauffer la cartouche de combustible à moins de 50°C (120°F).
	Vérifiez que seuls les clous appropriés soient utilisés.	N'utilisez que les clous recommandés.
Le bras de contact ne fonctionne	La plaque d'enfoncement est-elle abîmée ?	Contactez Bostitch pour la faire remplacer.
	Le distributeur de clous est-il usé ou abîmé ?	Remplacez le distributeur de clous
	Le bras de contact est-il voilé ?	Contactez Bostitch pour la faire remplacer.
Le ventilateur fonctionne, le voyant vert s'allume mais le cloueur n'enfoncé pas les clous ou ne fonctionne pas de façon stable.	Vérifier qu'il n'y a pas de débris sur la zone de mouvement du bras de contact.	Contactez Bostitch pour la faire remplacer.
	Vérifiez que les pistons retournent bien en position.	Appuyer complètement sur le bras de contact.
	Vérifiez la cartouche de combustible. Reste-t-il assez de combustible ?	La température est trop basse ; réchauffer la cartouche en-dessous de 50°C (120°F)
Le levier poussoir est appuyé.	La remplacer avec une nouvelle cartouche.	
	Vérifier le fil d'alimentation de la bougie d'allumage. Est-il abîmé ?	Contactez Bostitch pour la faire remplacer.
	Vérifier la bougie d'allumage. Est-elle encrassée ?	Contactez Bostitch pour la faire remplacer.
Le ventilateur de se met pas en route lorsque le levier poussoir est appuyé.	Vérifier le filtre. Est-il encrassé ?	Le nettoyer conformément au Tableau d'entretien
	Le magasin est vide.	Ajouter des clous dans le magasin.
	Remarquer la couleur du voyant.	S'il est rouge, recharger la batterie. S'il est vert : Contacter Bostitch pour la faire remplacer.
La batterie ne se recharge pas.	Vérifier l'état du cordon d'alimentation.	

RO Reproducerea neautorizată este interzisă. Copiile neautorizate ale acestui document nu reprezintă conformitatea CE pentru produse.

Références du tableau de données techniques (Voir page 2)

A	Longueur en mm.	K	Capacité du magasin
B	Hauteur en mm.	L	Température ambiante de travail
C	Largeur en mm.	M	Réf. Chargeur
D	Poids en Kg.	N	Entrée bloc d'alimentation
E	Bruit LPA 1 s d	O	Temps de chargement en minutes à 20°C (70f)
F	Bruit LWA 1 s d	P	Voltage de chargement
G	Vibrations m/s ²	Q	Courant de chargement
H	Nom de l'outil de fixation	R	Poids en Kg.
I(a)	Dimensions mm.	S	Batterie (Kg)
I(a)	Dimensions mm.	T	Type de batterie
J	Tête/couronne	U	Cartouche de combustible - Hydrocarbure liquide : propane/butane

DK Må ikke gengives uden tilladelse. Uautoriserede kopier af dette dokument udgør ikke CE overholdelse for produkterne.

FI Ei saa jäljentää ilman lupaa. Tämän asiakirjan ilman valtuutusta tehdyt kopiot eivät muodosta tuotteille CE-yhdenmukaisuutta.

GR Απαγορεύεται η αναπαραγωγή χωρίς προηγούμενη άδεια. Τα μη εξουσιοδοτημένα αντίγραφα του παρόντος εγγράφου δεν αποτελούν συμμόρφωση CE για τα προϊόντα.

IT Vietata la riproduzione senza permesso. Le copie non autorizzate di questo documento non garantiscono la conformità CE per i relativi prodotti.

NO Skal ikke reproduseres uten tillatelse. Ikke godkjente kopier av dette dokumentet oppfyller ikke kravene for CE-merking for produktet.

PT Reprodução proibida sem autorização prévia. As cópias não autorizadas deste documento não estão em conformidade com a CE para os produtos.

ES Prohibida la reproducción sin permiso. Las copias no autorizadas de este documento no suponen la conformidad con las normas CE de los productos.

SE Prohibida la reproducción sin permiso. Las copias no autorizadas de este documento no suponen la conformidad con las normas CE de los productos.

PL Niniejszy dokument nie może być kopiowany bez pozwolenia. Nieautoryzowane kopie niniejszego dokumentu nie stanowią deklaracji zgodności CE prezentowanych produktów.

CZ Niniejszy dokument nie może być kopiowany bez pozwolenia. Nieautoryzowane kopie niniejszego dokumentu nie stanowią deklaracji zgodności CE prezentowanych produktów.

SK Rozmnožovanie bez povolenia je zakázané. Neoprávnené kópie tohto dokumentu nie sú v súlade s CE pre dané výrobky.

HU A dokumentum engedély nélkül nem sokszorosítható. Az engedély nélkül sokszorosított dokumentum nem jelenti a termék CE-megfelelőségét.

RO Reproducerea neautorizată este interzisă. Copiile neautorizate ale acestui document nu reprezintă conformitatea CE pentru produse.

SICHERHEITS- UND BEDIENUNGSANLEITUNG



DIESES ELEKTROWERKZEUG WIRD DURCH EINE INTERNE VERBRENNUNGSEINRICHTUNG ANGETRIEBEN UND SOLLTE AUSSCHLIESSLICH ZUSAMMEN MIT IN DIESER BEDIENUNGSANLEITUNG EMPFOHLENE VERTEILERN FÜR BRENNBARE GASE BETRIEBEN WERDEN.

DER BEDIENER DIESES WERKZEUGS SOLLTE SICH EINGEHEND MIT DIESER BEDIENUNGSANLEITUNG UND DEM WERKZEUGTECHNISCHEN DATENHANDBUCH VERTRAUT MACHEN UND STETS DIE SICHERHEITSHINWEISE UND ANLEITUNGEN BEACHTEN. BEWAHREN SIE DIESE ANLEITUNG ZUSAMMEN MIT DEM WERKZEUG ZUM SPÄTEREN NACHSCHLAGEN AUF.

WENDEN SIE SICH BEI FRAGEN AN IHRE VERTRETUNG ODER IHREN HÄNDLER FÜR BOSTITCH GERÄTE.

Bei der Entwicklung von Bostitch Werkzeugen wird größter Wert auf eine ausgezeichnete Kundenzufriedenheit sowie auf eine optimale Leistung im Einsatz mit Bostitch Präzisions-Befestigungselementen gelegt, welche nach demselben Standards hergestellt werden. Beim sachgemäßen und sorgsamem Umgang mit diesen Geräten wird eine effiziente und zuverlässige Leistung gewährleistet. Um die besten Ergebnisse zu erzielen, sollten, wie für jedes hochwertige Elektrowerkzeug, die Anleitungen des Herstellers beachtet werden.

Hinweis: Je nach Art der Anwendung des Werkzeugs sind möglicherweise zusätzliche Sicherheitsmaßnahmen erforderlich. Wenden Sie sich bei Fragen zum Werkzeug oder zur Bedienung an Ihre Vertretung oder Ihren Händler für Bostitch Geräte.

Hinweis: Bostitch übernimmt keine Haftung für die Funktion eines Werkzeugs, wenn ein Gerät zusammen mit Befestigungselementen oder Zubehörteilen eingesetzt wird, die die besonderen Anforderungen für an Original-Nägeln, Heftklammern, Batterien, Brennstoffzellen, Ladegeräte und Zubehörteile von Bostitch erfüllen.

EINGESCHRÄNKTE GARANTIE

Bostitch GmbH gewährleistet dem Käufer von Originalgeräten eine Garantie von 90 Tagen ab Kaufdatum auf Material und Verarbeitung der Produkte und übernimmt nach Ermessen von Bostitch die Reparatur oder den Austausch von defekten Produkten. Diese Garantie ist nicht übertragbar. Diese Garantie umfasst ausschließlich Material- und Verarbeitungsmängel. Schäden oder Fehlfunktionen auf Grund von normalem Verschleiß, unsachgemäßer oder missbräuchlicher Verwendung oder von Unfällen sind von der Garantie ausgeschlossen.

DIESE GARANTIE IST AUSSCHLIESSLICH UND ERSETZT ALLE ANDEREN AUSDRÜCKLICHEN GEWÄHRLEISTUNGSANSPRÜCHE. EINE GARANTIE DER MARKTGÄNGIGKEIT UND DER EIGNUNG FÜR EINEN BESTIMMTEN ZWECK BESCHRÄNKT SICH AUF

DIE DAUER DIESER GARANTIE. BOSTITCH ÜBERNIMMT KEINE HAFTUNG FÜR ZUFÄLLIGE ODER FOLGESCHÄDEN.

In einigen Ländern ist die Einschränkung der gesetzlichen Gewährleistungsfrist, der Ausschluss oder die Einschränkung von zufälligen oder Folgeschäden untersagt, so dass die genannten Einschränkungen in Ihrem Land unter Umständen nicht zutreffen. In dieser Garantie werden Ihnen bestimmte Rechte eingeräumt. Je nach Staat oder Land werden Ihnen weitere Rechte gewährt. Zur Inanspruchnahme der Garantie müssen Sie das Produkt zusammen mit dem Kaufbeleg auf eigene Kosten an eine örtliche Bostitch Garantiewerkstatt einsenden.

ZUBEHÖR

Folgendes Zubehör ist im Lieferumfang dieser Werkzeuge enthalten:

- | | |
|--|-----|
| 1) Ladegerät | x 1 |
| 2) Tragekoffer | x 1 |
| 3) Sechskantschlüssel für M5-Schrauben | x 1 |
| 4) Öl | x 1 |
| 5) Batterie | x 2 |

Weiteres Zubehör separat erhältlich:

- | | |
|-------------------------------------|-----------------------------|
| 1) Brennstoffzellen | Art-Nr.: FC80ML / FC80ML-HP |
| 2) 250 ml Schmieröl für Haftennägel | Art-Nr.: SB-20CL |

ALLGEMEINE SICHERHEITSHINWEISE

Mit diesem Werkzeug sollten ausschließlich in dieser Bedienungsanleitung empfohlene Befestigungselemente, Batterien, Brennstoffzellen und Ladegeräte verwendet werden. Das Werkzeug und die empfohlenen Befestigungselemente werden aus Sicherheitsgründen als ein gemeinsames Werkzeugsystem angesehen.

Reparaturen sollten aus Sicherheitsgründen ausschließlich von zugelassenen Bostitch Vertretungen oder von Fachpersonal sowie gemäß den Bedienungs- und Wartungshinweisen in dieser Anleitung und im werkzeugtechnischen Datenhandbuch durchgeführt werden.

Hinweis: Facharbeiter sind Personen mit entsprechend qualifizierter Ausbildung bzw. ausreichender Erfahrung im Bereich Eintriebsgeräte für Befestigungselemente, die über Kenntnisse zur sicheren Bedienung von Eintriebsgeräten für Befestigungselemente verfügen.

BEACHTEN SIE ERGÄNZEND ZU DEN SICHERHEITSHINWEISEN IN DIESER ANLEITUNG DIE FOLGENDEN HINWEISE ZUR SICHEREN BEDIENUNG:

Elektrische Werkzeuge niemals zusammen mit dem Hausmüll entsorgen!

-  Unter Einhaltung der Europäischen Richtlinie 2002/96/EC & 2006/66/EC über Elektro- und Elektronik-Altgeräte/batterien und der Anwendung unter Einhaltung staatlicher

Gesetze müssen elektrische/ batterie Werkzeuge nach Ende der Lebensdauer an ein umweltfreundliches Recyclingunternehmen zurückgeführt werden.

- Behandeln Sie Ihr Bostitch Gerät wie ein professionelles Werkzeug. Das Gerät ist kein Spielzeug. Niemals mit dem Gerät Unfug treiben.

- Das Bostitch Werkzeug sollte ausschließlich zum angegebenen Zweck verwendet werden, z. B.: für Rahmungen, Ständerwände, zum Unterbodenbau oder zur Nagelung von Holz an Beton (nur GNC40T). Die Werkzeugmodelle GF28/VW/GF33PT sind ausschließlich zur Verbindung von Holzmaterial vorgesehen.

- Einen Nagel niemals über einem anderen Nagel eintreiben.

- Einen Nagel niemals in Metall eintreiben.

- Das Werkzeug niemals in einer Weise einsetzen, dass ein Befestigungselement in Richtung des Bedieners oder anderer Personen in der Umgebung gelangen könnte.

- Das Werkzeug nicht als Hammer missbrauchen.

- Das Werkzeug stets am Griff transportieren. Das Werkzeug niemals mit gezogenem Auslöser tragen.

- Der Originalzustand und die Funktion des Werkzeugs darf nicht ohne schriftliche Genehmigung von Stanley Bostitch verändert werden.

- Bei Missbrauch oder unsachgemäßem Einsatz dieses Werkzeugs besteht Verletzungsgefahr für Sie und andere Personen.

- Auslöser und Sicherheitsauslösung niemals in der ausgelösten Position festklemmen oder mit Klebeband arretieren.

- Das Werkzeug niemals mit eingesetzter Brennstoffzelle oder Batterie unbeaufsichtigt lassen.

- Das Werkzeug nicht ohne lesbar angebrachtes SICHERHEITSETIKETT verwenden.

- Ein fehlerhaft arbeitendes Werkzeug nicht weiter verwenden. Wenden Sie sich bei wiederholten Funktionsstörungen an die nächste Stanley Bostitch Vertretung.

- Halten Sie das Werkzeug während der Arbeit so, dass Verletzungen des Kopfes oder am Körper ausgeschlossen werden können, falls sich der Rückstoß des Werkzeugs bei variiertem Gasdruck oder bei harten Werkstücken erhöht.

- Das Werkzeug nicht zu nahe an den Ecken oder an den Rändern eines Werkstücks verwenden. Das Befestigungselement könnte aus dem Werkstück getrieben werden und Verletzungen verursachen.

- Vor dem Transport des Werkzeugs Brennstoffzelle und Batterie herausnehmen.

- Vor dem Einsatz die Funktion der Sicherheitsauslösung (falls vorhanden) und des Auslösers überprüfen.

- Werkzeugteile zu keiner Zeit entfernen oder blockieren, insbesondere die Sicherheitsauslösung.

- „Notfallreparaturen“ nicht ohne geeignete Werkzeuge vornehmen.

- Keine Bohrungen oder Gravuren am Werkzeug vornehmen.

- Dieses Elektrowerkzeug wird durch eine interne Verbrennungseinrichtung angetrieben. Das Elektrowerkzeug sollte ausschließlich mit in dieser Bedienungsanleitung empfohlenen Verteilern für brennbare Gase betrieben werden.

- Das Werkzeug darf nicht von Kindern oder Personen bedient werden, denen die korrekte Funktionsweise des Gerätes nicht bekannt sind.

- Die Einzelteile des Gerätes stets unverändert lassen. Abdeckungen oder Schrauben nicht entfernen. Lassen Sie diese Teile unverändert und an ihrer ursprünglichen Position. Zudem dürfen keine Änderungen am Werkzeug vorgenommen und ein so verändertes Werkzeug nicht verwendet werden.

- Das Werkzeug vor dem Einsatz überprüfen. Überprüfen Sie vor dem Einsatz des Werkzeugs, dass alle Bauteile umversehrt, sämtliche Schrauben festgezogen und keine Teile fehlen oder korrodiert sind.

- Bei extrem beanspruchenden Arbeiten besteht Unfallgefahr. Werkzeuge und Zubehör niemals überbeanspruchen. Extrem beanspruchende Arbeiten besteht nicht nur die Gefahr von Schäden am Gerät, sondern auch von Verletzungen.

- Bei Störungen oder unregelmäßiger Funktion das Elektrowerkzeug nicht weiter verwenden. Lassen Sie das Werkzeug warten und reparieren.

- Achten Sie für eine lange Lebensdauer des Werkzeugs auf die richtige Pflege. Das Elektrowerkzeug sollte stets sorgsam behandelt und gereinigt werden.

- Zur sicheren Bedienung des Gerätes ist eine regelmäßige Wartung unerlässlich. Prüfen Sie das Elektrowerkzeug in

regelmäßigen Abständen, damit jederzeit eine sichere Bedienung bei optimaler Leistung gewährleistet werden kann.

- Gefährliche Arbeitsumgebungen sollten vermieden werden. Werkzeug und Ladegerät dürfen keinem Regen ausgesetzt und nicht in feuchten oder nassen Umgebungen eingesetzt werden. Der Arbeitsbereich muss ausreichend beleuchtet sein. Werkzeug und Ladegerät nicht in der Nähe entzündlicher oder explosiver Stoffe verwenden. Werkzeug und Ladegerät nicht in der Nähe brennbarer Flüssigkeiten oder Gase verwenden.

- Werkzeug und Ladegerät stets im Leerlauf lagern. Werkzeug und Ladegerät sollten bei Nichtgebrauch an einem trockenen und höher gelegenen bzw. abgesperrten Ort und außerhalb der Reichweite von Kindern und gebrechlichen Menschen verwahrt werden. Werkzeug und Ladegerät sollten bei Temperaturen unter 40°C verwahrt werden.



Das Netzkabel muss sorgsam behandelt werden. Das Ladegerät niemals am Kabel tragen und das Netzkabel zum Abziehen des Netzsteckers niemals am Kabel selbst festhalten. Das Netzkabel von Wärmequellen, Öl und scharfen Kanten fernhalten.

- Das Netzkabel des Ladegerätes bei Nichtgebrauch oder bei Wartungsarbeiten von der Netzsteckdose abziehen.

- Aus Sicherheitsgründen sollte nur das empfohlene Ladegerät verwendet werden.

- Zur Vermeidung von Verletzungsgefahren sollten nur in dieser Bedienungsanleitung oder im Stanley Bostitch Katalog empfohlene Zubehörteile oder Aufsätze verwendet werden.

- Netzkabel und Gehäuse vor dem Einsatz des Ladegerätes auf Beschädigungen prüfen. Sollte das Netzkabel des Ladegerätes oder das Gehäuse beschädigt sein, muss das Ladegerät zum Austausch des Netzkabels bzw. Gehäuses an einen zugelassenen Stanley Bostitch Kundendienst eingeschendet werden. Reparaturarbeiten dieser Art dürfen nur von einem zugelassenen Kundendienst vorgenommen werden. Stanley Bostitch übernimmt keine Haftung für Schäden oder Verletzungen, die auf Reparaturarbeiten am Werkzeug oder auf eine missbräuchliche Verwendung des Werkzeugs durch nicht zugelassene Personen zurückzuführen sind.

- Für eine störungsfreie Funktion von Werkzeug und Ladegerät die Abdeckungen oder Schrauben nicht entfernen.

- Das Ladegerät darf ausschließlich mit der auf dem Typenschild angegebenen Spannung verwendet werden.

- Die Batterie muss vor Einsatz des Gerätes stets aufgeladen werden.

- Es sollte ausschließlich der empfohlene Batterietyp verwendet werden. Das Werkzeug darf nicht mit einer für dieses Gerät nicht empfohlenen Trockenbatterie, wiederaufladbaren Batterie oder über eine Autobatterie mit Strom versorgt werden.

- Es sollten keine Aufwärtstransformatoren verwendet werden.

- Die Batterie nicht über einen Motor, einen Stromgenerator oder eine Gleichstromquelle aufladen.

ZUSÄTZLICHE SCHUTZAUSRÜSTUNG

Vom Bediener und anderen Personen im Arbeitsbereich sollte beim Nachladen, Auslösen und bei der Wartung des Werkzeugs stets ein AUGENSCHUTZ zum FRONTALEN und SEITLICHEN Schutz gegen herumfliegende Partikel getragen werden. Ein Augenschutz ist zum Schutz gegen herumfliegende Befestigungselemente und Bruchstücke erforderlich, um mögliche schwere Augenverletzungen zu vermeiden. Arbeitgeber und/oder Bediener sind dafür verantwortlich, dass ein ausreichender Augenschutz getragen wird.



Es wird ein Augenschutz gemäß Richtlinie 89/686/EEC/EEC einer unter EN166 angegebenen gleichen oder höheren Klasse empfohlen. Bei der Wahl der persönlichen Schutzausrüstung sollten

jedoch sämtliche Aspekte von Anwendungen, Arbeitsumgebung und weiterer eingesetzter Werkzeuge in Betracht gezogen werden.

Hinweis: Schutzbrillen ohne Seitenschutz oder ein alleiniger Gesichtsschutz bieten keinen ausreichenden Schutz.

VORSICHT: Für bestimmte Arbeitsumgebungen ist u. U. eine



ZUSÄTZLICHE SCHUTZAUSRÜSTUNG erforderlich. Auf Grund von Lärm besteht beispielsweise an einigen Arbeitsplätzen die Gefahr von Hörschäden. Arbeitgeber und Arbeitnehmer sollten für einen ausreichenden Hörschutz sorgen, der vom

Bediener und anderen Personen in der Nähe getragen werden muss. An bestimmten Arbeitsplätzen kann das Tragen eines Kopfschutzes erforderlich sein. Bei Bedarf müssen Arbeitgeber und Arbeitnehmer für einen entsprechenden Kopfschutz sorgen.

SICHERHEITSHINWEISE – GASWERKZEUGE

● **Gefahr von Entzündungen und Explosionen.**



Dieses Werkzeug darf nicht in feuergefährlichen Umgebungen oder in der Nähe brennbarer Flüssigkeiten oder Gase verwendet werden. Das Werkzeug erzeugt heiße Abgase, durch die brennbare Stoffe entzündet werden können, und es kann Funkenbildung auftreten. Bei Nagelarbeiten können Funken entstehen. Daher besteht beim Einsatz des Gerätes in der Nähe von Lacken, Farben, Benzin, Verdünnern, Kraftstoffen, Gasen, Klebstoffen und ähnlichen entflammaren Stoffen die Gefahr von Entzündungen oder Explosionen. **Unter keinen Umständen sollte dieses Werkzeug in der Nähe solcher entflammaren Stoffe verwendet werden.**

● **Explosions- und Brandgefahr.**



Die Brennstoffzelle ist ein Aerosolbehälter mit brennbarem Inhalt. Der Behälter steht unter Druck, das Treibgas verbleibt in der Brennstoffzelle. Bei Missachtung der folgenden Anleitungen besteht Explosions- und Brandgefahr. Elektrowerkzeug, Brennstoffzellen und Batterie keiner direkten Sonneneinstrahlung oder Temperaturen über 50°C aussetzen. Die Brennstoffzelle und/oder die Batterie könnten aufplatzen und brennbare Gase abgeben. Behälter niemals einstechen oder verbrennen, auch nach Ablauf der Lebensdauer. Die Brennstoffzelle nicht verbrennen, nachfüllen, aufarbeiten oder wiederaufbereiten. Nicht in offene Flammen oder auf glühende Materialien sprühen.



Von Zündquellen fernhalten – **Rauchen verboten.** Außerhalb der Reichweite von Kindern aufbewahren.

● Bitte lesen und beachten Sie sämtliche Anleitungen im Kapitel 'Zusätzliche Schutzausrüstung' weiter oben.

● **Nur im Freien oder an gut belüfteten Orten verwenden.**



Dieses Werkzeug gibt Kohlenmonoxid ab. Beim Einatmen besteht die Gefahr von Gesundheitsschäden. Dieses Werkzeug nicht in geschlossenen oder unzureichend belüfteten Räumen verwenden. Gase nicht einatmen.

● Überprüfen Sie vor Bedienung des Elektrowerkzeugs den Kontaktarm. Beim Einsatz dieses Gerätes arbeiten Kontaktarm und Kammer zusammen. Stellen Sie vor der Bedienung des Elektrowerkzeugs sicher, dass sich der Kontaktarm ungehindert bewegen lässt. Überprüfen Sie ohne eingelegte Nägel, Brennstoffzelle und Batterie folgende Punkte des Elektrowerkzeugs: ziehen Sie zum Lösen der Nagelsicherung den Riegel der Magazinzuführung zurück,

drehen Sie das Gerät um, drücken Sie den Kontaktarm herunter und überprüfen Sie, ob der Arm wieder vollständig in die Ausgangsposition zurückschnellt. Falls sich der Kontaktarm nicht frei bewegt, sollte das Elektrowerkzeug vor der Bedienung überprüft und repariert werden. Der Kontaktarm lässt sich insbesondere bei geringeren Temperaturen schwer bewegen, so dass bestimmte Bedienungsabläufe nicht korrekt funktionieren. Beim Zurückziehen des Riegels der Zuführung muss sich der Kontaktarm ungehindert bewegen können. Des Weiteren darf der Kontaktarm niemals verändert oder entfernt werden.



● **Abluftauslass nicht berühren.**

Das Werkzeug erzeugt heiße Abgase, durch die brennbare Stoffe entzündet werden können.

Kontaktarm und Nase können während der Bedienung sehr heiß werden. Bei länger andauernder oder schnell aufeinanderfolgender Bedienung erhöht sich die Temperatur weiter. Nicht mit bloßen Händen berühren.

● Nach der Arbeit die Batterie und Brennstoffzelle trennen und sämtliche Nägel im Magazin herausnehmen.

Batterie und Brennstoffzelle vor Wartungsarbeiten, vor der Beseitigung eines blockierten Befestigungselements, beim Verlassen des Arbeitsplatzes, beim Transportieren des Werkzeugs an einen anderen Ort oder nach der Verwendung vom Werkzeug trennen. Das versehentliche Auslösen eines Nagels birgt erhebliche Gefahren.

● Der einzuhaltende Temperaturbereich für den Betrieb dieses Gerätes bewegt sich zwischen 0°C und 40°C. Bei der Bedienung des Gerätes unterhalb von 0°C bzw. oberhalb von 40°C können Fehlfunktionen auftreten.

● Die Batterie sollte bei einer Umgebungstemperatur von 0°C bis 40°C aufgeladen werden.

● Bei Temperaturen unter 0°C kann eine gefährliche Überlastung der Batterie eintreten. Die Batterie kann nicht bei Temperaturen über 40°C aufgeladen werden. Die optimale Temperatur zum Aufladen beträgt 20°C bis 25°C.

● Das Ladegerät sollte nicht über einen längeren Zeitraum betrieben werden. Das Ladegerät sollte zwischen zwei Ladevorgängen etwa 15 Minuten lang ruhen.

● Es dürfen keine Fremdkörper in die Öffnung für die Akku-Batterie gelangen.

● Die wiederaufladbare Batterie und das Ladegerät niemals auseinandernehmen.



● **Die wiederaufladbare Batterie niemals kurzschließen.**

Bei einem Kurzschluss der Batterie entstehen hohe elektrische Ströme, so dass die Batterie

überhitzt. In diesem Fall besteht die Gefahr von Verbrennungen oder Beschädigungen der Batterie.

● Eine verbrauchte Batterie niemals in offenes Feuer werfen. Die Batterie könnte sich entzünden und explodieren.

● Bei Einsatz einer verbrauchten Batterie wird das Ladegerät beschädigt.

● Sobald die Betriebsdauer einer Batterie direkt nach dem Aufladen für den praktischen Einsatz nicht mehr ausreicht, sollte die Batterie gemäß staatlicher Richtlinien entsorgt werden.

● Keine Gegenstände in die Belüftungsschlitze des Ladegerätes einführen. Beim Einführen metallischer oder brennbarer Gegenstände in die Belüftungsöffnungen des Ladegerätes besteht die Gefahr von Stromschlägen sowie von Schäden am Ladegerät.



Abgase nicht einatmen.

Nach dem Einatmen schädlicher Abgase sollte sich die betreffende Person unverzüglich ins Freie begeben und in einer bequemen Lage ausruhen.

● Bei sich ausdehnenden Gasen nimmt die Temperatur ab. Beim Kontakt flüssiger Gase mit der Haut oder den Augen besteht Verletzungsgefahr. Bei Hautkontakt die betreffende Stelle gründlich mit warmem Wasser und Seife reinigen und bei trockener Haut ggf. etwas Hautcreme auftragen. Bei Augenkontakt gründlich unter fließendem Wasser ausspülen. Bei Bedarf einen Arzt aufsuchen.

● **Brennstoffzellen an einem gut belüfteten Ort verwahren.** Nicht über 50°C lagern (zum Beispiel bei direkter Sonneneinstrahlung oder in einem Fahrzeug). Keinem offenen Feuer oder Funken aussetzen. Brennstoffzelle nicht einstechen oder öffnen. Brennstoffzelle nicht nachfüllen, aufarbeiten oder wiederaufbereiten. Verbrauchte Brennstoffzellen gemäß den gesetzlichen Bestimmungen für Aerosole entsorgen. Brennstoffzellen niemals zusammen mit dem Hausmüll entsorgen. Außerhalb der Reichweite von Kindern aufbewahren.

TRANSPORT

● Ein Transport auf dem Postwege ist unzulässig.

● Die Beförderung kleiner Mengen für die private Nutzung in einem Privatfahrzeug ist ohne Beförderungspapiere und Notfallschein zulässig.

● Während des Transports sollte eine Temperatur von unter 50°C eingehalten werden.

LAGERUNG

● Nicht in Durchgängen, im Hausflur, in der Nähe von Türen und Ausgängen oder auf dem Dachboden lagern.

● Werkzeug, Brennstoffzelle und Batterie müssen gemäß den örtlichen Brandschutzbestimmungen gelagert werden.

● Beachten Sie die örtlichen Richtlinien zur Aufbewahrung, Bedienung und Transport von Aerosolen sowie die Technische Regeln TRG300(D). Internationale Richtlinien gemäß ADR/RID; IATA-DGR; IMDG-Code signifiant en

● **Transport und Lagerung der Brennstoffzelle.**

Laut GGVS-ADR ist keine besondere Genehmigung für die Beförderung von Brennstoffzellen erforderlich.

Straße/Schiene: siehe GGVS-ADR/RID Cl.2/ITEM 10B2

Seefracht: siehe IMDG Cl.9/9022/EmS Nr. 2-13

Luft/IATA-DGR: siehe Cl.2/Risk Gr.3/Packinstr. 203/

max. Gewicht pro Sendung: 75 kg/Fracht 150 kg

Hinweis: Für die Beförderung von Gütern auf der Straße ist ein begleitender Notfallschein UN Nr. 1950 (GGVS/ADR Gefahrenklasse 2, Randnummer 2201, Ziffer IBO2) erforderlich. Die Beförderung kleiner Mengen für die private Nutzung in einem Privatfahrzeug ist ohne Beförderungspapiere und Notfallschein zulässig.

● Verkaufsstände sollten sich nicht in der Nähe von Ausgängen befinden.

● Es muss ein Feuerlöscher, 6 kg, Klasse A, B oder C vorhanden sein.

● Transporteinheiten sollten sicher gestapelt werden, so dass ein Herunterfallen ausgeschlossen werden kann.

● Für Lagerräume sollte eine maximale Standfläche von 20m² nicht überschritten werden.

● Nicht zusammen mit Feuerwerkskörpern lagern.

● Die Lagermenge in Verkaufsräumen sollte etwa dertäglichen Absatzmenge entsprechen.

● Geräte mit offener Flamme oder hohen Temperaturen dürfen nicht in der Nähe von Brennstoffzellen betrieben werden.

● Das Ausstellen von Brennstoffzellen in Auslagen nicht zulässig.

AUFLADEN DER BATTERIE

Vor Inbetriebnahme des Werkzeugs muss die Batterie wie folgt aufgeladen werden:

1. Setzen Sie die Batterie in das Ladegerät ein:

Drücken Sie die Batterie fest in den hinteren Bereich des Magazins und beachten Sie dabei die korrekte Ausrichtung der Batterie. Die Batterie nicht gewaltsam einsetzen - überprüfen Sie nochmals die korrekte Ausrichtung (Abb. 2).

VORSICHT Bostitch

Das Ladegerät 9B12073R-E wurde speziell für diese Batterien entwickelt und sollte nicht zum Aufladen anderer Batterietypen verwendet werden. Andere Batterietypen lassen sich möglicherweise ebenfalls in das Ladegerät einsetzen, so dass die Ladeanzeige aufleuchtet.

In diesem Fall besteht jedoch die Gefahr dauerhafter Schäden am Ladegerät sowie an der Batterie.

2. Schließen Sie das Netzkabel an die Steckdose an. Beim Anschluss des Netzkabels wird das Ladegerät eingeschaltet (die Ladeanzeige leuchtet auf).

VORSICHT

Sollte die Ladeanzeige nicht aufleuchten, ziehen Sie das Netzkabel ab und überprüfen Sie den festen und korrekten Sitz der Batterie im Ladegerät.

Ein vollständiger Ladevorgang der Batterie bei einer Temperatur von ca. 20°C dauert etwa 60 Minuten. Sobald die Ladeanzeige erlischt, ist die Batterie vollständig aufgeladen.

Bei geringeren Temperaturen oder bei zu geringer Spannung der Stromquelle verlängert sich die Ladedauer der Batterie entsprechend.

Sollte die Ladeanzeige auch nach über 120 Minuten nicht erlöschen, beenden Sie den Ladevorgang und wenden Sie sich an einen ZUGELASSENEN BOSTITCH KUNDENDIENST.

VORSICHT

Sollte sich die Batterie zum Beispiel bei direkter Sonneneinstrahlung nach kurzer Betriebsdauer stark erhitzen, leuchtet die Anzeige des Ladegerätes u. U. nicht auf. Lassen Sie die Batterie in diesem Fall vor dem Aufladen abkühlen.

Ladezeit: Tabelle 1 zeigt die erforderlichen Ladezeiten für unterschiedliche Batterietypen.

Tabelle 1: Ladezeit (ca. in Minuten) bei 20°C

Batterie	Batteriekapazität (Ah)
Spannung (V)	1.4 Ah
7.2V	9B12072R-EU 60 mins.

HINWEIS: Die Ladezeiten können je nach Umgebungstemperatur variieren.

3. Ziehen Sie das Netzkabel des Ladegerätes ab.

4. Halten Sie dazu das Ladegerät fest und ziehen Sie die Batterie heraus.

HINWEIS: Die Batterien sollten nach dem Aufladen sofort aus dem Ladegerät herausgenommen und ordnungsgemäß verwahrt werden. Batterien niemals über einen längeren Zeitraum im Ladegerät verwahren.

ENERGIESPARMODUS

Falls das Werkzeug bei eingelegerter Batterie etwa eine Stunde lang nicht bedient wird, wird der Energiesparmodus aktiviert, um einen unnötigen Verbrauch der Batterie zu vermeiden. Der Energiesparmodus wird bei sehr geringer Batterieladung oder bei einer Störung des Gerätes ebenfalls aktiviert. Überprüfen Sie daher bei erneuter Bedienung des Werkzeugs die Batterieanzeige, indem Sie die Batterie herausnehmen und wieder einsetzen.

2. Setzen Sie die Brennstoffzelle im Werkzeug ein.

i. Ziehen Sie am Riegel und öffnen Sie die Abdeckung der Brennstoffzelle (Abb. 6).

ii. Setzen Sie die Brennstoffzelle in das Werkzeug ein (Abb. 7).

iii. Setzen Sie den Schaft der Brennstoffzelle in die Öffnung des Adapters (Abb. 8).

iv. Schließen Sie die Abdeckung der Brennstoffzelle.

3. Legen Sie die Nägel ein (siehe Punkt 5 weiter unten).

VORBEREITUNG DES WERKZEUGS

Bitte lesen Sie vor der Bedienung des Werkzeugs sämtliche Sicherheitshinweise in dieser Bedienungsanleitung aufmerksam durch.

- Den Auswurfbereich für Befestigungselemente des Werkzeugs beim Einsetzen der Brennstoffzelle oder Batterie nicht auf den Bediener oder andere Personen in der Umgebung richten. Halten Sie den Auswurfbereich des Werkzeugs über ein Stück Restmaterial ausreichender Stärke, so dass das eingetriebene Befestigungselement im vollen Umfang vom Werkstück aufgenommen werden kann. Halten Sie die Hände vom Auslöser und Auslösemechanismus und sämtliche Körperteile vom Auswurfbereich fern und setzen Sie Brennstoffzelle und Batterie ein.

- Beim Einsetzen von Brennstoffzelle und Batterie den Auslöser und die Sicherheitsauslösung nicht betätigen. Bei einem versehentlichen Auslösen eines Schusses besteht Verletzungsgefahr.

SICHERHEITSHINWEISE ZUM NACHLADEN DES WERKZEUGS

Nachladen des Werkzeugs:

1. Hände oder andere Körperteile niemals in den Auswurfbereich des Werkzeugs für Befestigungselemente halten.

2. Das Werkzeug niemals auf sich selbst oder andere Personen richten.

3. Auslöser und Sicherheitsauslösung beim Nachladen niemals betätigen, um ein versehentliches Auslösen und mögliche Verletzungen zu vermeiden.

Hinweis: Hinweise zum Nachladen sowie empfohlene Maße für Befestigungselemente finden Sie in den technischen Daten zu Beginn dieser Bedienungsanleitung.

SICHERHEITSHINWEISE ZUR BEDIENUNG DES WERKZEUGS

Das Werkzeug stets sorgsam behandeln:

- Niemals mit dem Gerät Unfug treiben.
- Den Auslöser niemals betätigen, wenn die Nase nicht auf das Werkstück gerichtet ist.
- Andere Personen müssen beim Einsatz des Werkzeugs einen sicheren Abstand zum Werkzeug einhalten, um Verletzungsgefahren bei einem versehentlichen Auslösen zu vermeiden.
- Der Bediener darf den Auslöser bei Werkzeugen mit Sicherheitsauslösung ausschließlich beim Eintreiben von Befestigungselementen betätigen. Sollte der Auslöser versehentlich in Kontakt mit einer Person oder einem Gegenstand geraten und ein Schuss gelöst werden, besteht die Gefahr schwerer Verletzungen.
- Hände und Körper stets vom Auswurfbereich des Werkzeugs fernhalten. Ein Werkzeug mit Sicherheitsauslösung kann sich auf Grund des Rückstoßes beim Eintreiben eines Befestigungselementes ruckartig bewegen, so dass sich versehentlich ein weiteres Befestigungselement lösen und zu Verletzungen führen kann.
- Die Funktion des Mechanismus der Sicherheitsauslösung sollte regelmäßig überprüft werden. Das Werkzeug darf bei fehlerhaftem Kontaktarm nicht genutzt werden, da ansonsten versehentlich ein Befestigungselement eingetrieben werden könnte. Die störungsfreie Funktion der Sicherheitsauslösung muss stets gewährleistet sein.
- Befestigungselemente niemals in andere Befestigungselemente treiben. Ansonsten könnte das Befestigungselement abgelenkt werden und Verletzungen verursachen.
- Befestigungselemente nicht zu nahe an den Ecken oder Rändern eines Holzstücks treiben. Durch splittendes Holz könnte das Befestigungselement abgelenkt werden und Verletzungen verursachen.

SICHERHEITSHINWEISE ZUR WARTUNG DES WERKZEUGS

Beachten Sie bei Wartungsarbeiten an einem Gaswerkzeug die Sicherheitshinweise in dieser Bedienungsanleitung sowie am Werkzeug selbst und prüfen Sie das Werkzeug sorgfältig auf Störungen.

Zur Vermeidung eines versehentlichen Auslösens und möglichen Verletzungsgefahren sollten Batterie und Brennstoffzelle in folgenden Fällen stets getrennt werden:

1. Vor Änderungen am Werkzeug.

2. Bei Wartungsarbeiten am Werkzeug.

3. Bei der Beseitigung von Blockaden.

4. Bei Nichtverwendung des Werkzeugs.

5. Beim Transport an einen anderen Arbeitsbereich, um Verletzungen durch ein versehentliches Auslösen zu vermeiden.

Überprüfen Sie die störungsfreie Funktion des Werkzeugs, indem Sie die Nase gegen ein Stück Restholz halten und ein- bis zweimal den Auslöser betätigen.

BEDIENUNG DES WERKZEUGS

VORBEREITUNGEN

Werkzeug, Brennstoffzelle und Batterie nicht bei sehr kalten Temperaturen lagern. Werkzeug, Brennstoffzelle und Batterie bis zum Einsatz an einem warmen Ort aufbewahren.

- Sollten Werkzeug, Brennstoffzelle und Batterie bereits sehr kalt sein, lassen Sie sie vor dem Einsatz an einem warmen Ort aufwärmen.
- Die Umgebungstemperatur sollte 50°C nicht überschreiten.
- Das Gerät keinem offenen Feuer oder Funken aussetzen.
- In folgenden Fällen arbeitet dieses Werkzeug möglicherweise nicht störungsfrei:
 - bei niedrigen Temperaturen verringert sich die erforderliche Leistung der Brennstoffzelle,
 - hohe Temperaturen können die Leistung des Werkzeugs beeinträchtigen.
- Das Werkzeug nicht bei Regen oder an Orten mit übermäßiger Feuchtigkeit verwenden.
- Dieses Werkzeug ist für den Einsatz in Höhenlagen über 1500 m oder bei Temperaturen unterhalb von 0°C nicht geeignet.

1. BRENNSTOFFZELLE

Anbringen des Dosierventils an der Brennstoffzelle:

1. Nehmen Sie Dosierventil und Kappe von der Gaskartusche ab (Abb. 3a).
2. Drücken Sie die Vorderseite des Dosierventils vor (Schaftseite) und dann nach unten (Abb. 3b).
3. Drücken Sie die hintere Seite des Dosierventils nach unten, bis es fest verschließt (Abb. 3c).

So überprüfen Sie das Dosierventil auf festen Sitz:

Drücken Sie den Schaft des Dosierventils an der Brennstoffzelle zwei bis drei Mal gegen einen feststehenden Gegenstand. Falls kein Gas entweicht, ist die Brennstoffzelle leer und muss ausgetauscht werden.

BEACHTEN SIE DIE SICHERHEITSVORSCHRIFTEN

VORSICHT: Falls nach dem Anbringen des Dosierventils Gas aus dem Dosierventil oder der Gaskartusche entweicht, tauschen Sie das Dosierventil gegen ein neues aus.

Ein Dosierventil sollte nicht mehrmals verwendet werden - tauschen Sie es mit jeder neuen Brennstoffzelle aus.

2. BATTERIE

Die Batterie muss vor dem Einsatz aufgeladen werden - siehe Abschnitt **'BATTERIE LADEN'**.

3. SICHERHEITSPRÜFUNG

- Unbefugte Personen (einschließlich Kinder) sollten sich nicht in der Nähe der Geräteteile aufhalten.
- Tragen Sie einen Augenschutz.
- Überprüfen Sie die Halteschrauben z. B. an der oberen Abdeckung auf festen Sitz. Überprüfen Sie das Werkzeug auf beschädigte oder korrodierte Teile.
- Überprüfen Sie ohne im Gerät eingesetzte Nägel, Brennstoffzelle und Batterie, ob sich der Kontaktarm ungehindert bewegen lässt. Achten Sie dabei auch auf angesammelte Verunreinigungen an den sich bewegenden Teilen des Kontaktarms.
- Bitte lesen Sie vor der Arbeit sämtliche Sicherheitshinweise in dieser Bedienungsanleitung aufmerksam durch.

4. BEDIENUNG DES WERKZEUGS: VOR DER BEDIENUNG

1. Legen Sie die Batterie in den Griff des Werkzeugs ein (Abb. 4).

Hinweis: Kontaktarm und Auslöser beim Einlegen der Batterie nicht betätigen.

2. Stellen Sie sicher, dass die Batterieanzeige GRÜN blinkt (Abb. 5).

- Sollte die Batterieanzeige ROT blinken, ist die Batterie zu erschöpft und muss aufgeladen werden.

BATTERIEANZEIGE

- Blinkt GRÜN: Ausreichender Ladezustand (die Anzeige leuchtet während der Bedienung grün).
- Blinkt ROT: Zu geringer Ladezustand
- AUS (leuchtet nicht): Die Batterie ist erschöpft. Batterie aufladen.

2. Setzen Sie die Brennstoffzelle im Werkzeug ein.

i. Ziehen Sie am Riegel und öffnen Sie die Abdeckung der Brennstoffzelle (Abb. 6).

ii. Setzen Sie die Brennstoffzelle in das Werkzeug ein (Abb. 7) und achten Sie darauf, dass der Schaft der Brennstoffzelle mit der Öffnung im Adapter ausgerichtet ist (Abb. 8).

iii. Schließen Sie die Abdeckung (Abb. 9).

5. NACHLADEN DES WERKZEUGS

VORSICHT: Beachten Sie beim Nachladen von Nägeln in der Werkzeug:

- Auslöser nicht herunterdrücken
- Kontaktarm nicht herunterdrücken
- Gesicht, Hände, Füße und andere eigene Körperteile oder die anderer Personen von der Nase fernhalten, um die Verletzungsgefahr beim Nachladen zu vermeiden.

1. Legen Sie einen Nagelstreifen in den hinteren Bereich des Magazins ein (Abb. 9).

2. Schieben Sie den Nagelstreifen im Magazin vor (Abb. 10).

3. Ziehen Sie die Nagelzuführung (B) zurück und haken Sie den Riegel der Zuführung im Nagelstreifen ein (Abb. 11).

HINWEIS Nagelstreifen müssen mindestens aus zehn Nägeln bestehen.

Herausnehmen der Nägel:

1. Ziehen Sie den Riegel der Zuführung zurück (Abb. 12).

2. Drücken Sie auf die Nagelzuführung und lassen Sie den Riegel der Zuführung wieder langsam vorgehen (B).

3. Ziehen Sie die Nägel durch den hinteren Bereich des Magazins heraus (Abb. 13).

VORSICHT: Zur Vermeidung eines unbeabsichtigten Auslösens darf der Auslöser nicht berührt werden und das obere Ende des Kontaktarms darf nicht auf einen Arbeitstisch oder Fußboden gelegt werden. Den Nagelauswurf niemals auf Personen richten.

NAGELAUSWAHL: GCN40T-E

Zur ordnungsgemäßen Befestigung beim Nageln von Holz oder Dünublech auf Beton beachten Sie bitte die folgenden Längen der Befestigungselemente:

Holzstärke	Geeignete Nagellänge	Eintreibtiefe in den Beton
10 mm	30 mm	etwa 20 mm
15 mm	35 mm	etwa 20 mm
20 mm	40 mm	etwa 20 mm

Dünublech auf Beton: wählen Sie einen Nagel für eine Eintreibtiefe von 12-20 mm in den Beton.

6. BETRIEBUNG DES NAGLERS

VORSICHT

- Drücken Sie den Kontaktarm beim Eintreiben eines Nagels zusammen, ansonsten kann der Kolben nicht ungehindert in die Ausgangsposition zurückkehren.
- Beim Einsatz des Werkzeugs über einen längeren Zeitraum kann sich Öl im Bereich des Abluftauslass oder der Nase ansammeln und bei der Arbeit verspritzen.
- Wischen Sie Öl am Werkzeug ab, um eine Verunreinigung der Werkstücke zu vermeiden.

SCHUSSGESCHWINDIGKEITEN

Diese Werkzeuge wurden für folgende Schussgeschwindigkeiten entwickelt:

Intervall – 2 bis 3 Nägel pro Sekunde

Kontinuierlich – 1000 Nägel pro Stunde

Bei Überschreiten dieser Geschwindigkeiten könnte zu einer Überhitzung des Werkzeugs und somit zu einer verminderten Leistung oder zu Schäden an Werkzeugteilen führen. Bei Einsatz des Naglers mit der empfohlenen Schussgeschwindigkeit lassen sich an einem normalen Arbeitstag mehrere tausend Nägel verarbeiten.

SICHERHEITSAUSLÖSUNG

Diese Werkzeuge sind mit einer Einzel-Sicherheitsauslösung ausgestattet und besitzen ein Symbol in Form eines umgedrehten, gleichseitigen Dreiecks (▼). **Ein Werkzeug mit diesem Symbol, bei dem die Sicherheitsauslösung fehlt oder beschädigt zu sein scheint, darf nicht verwendet werden.**

Zur Einzelauslösung muss der Bediener das Werkzeug bei gedrückter Sicherheitsauslösung gegen das Werkstück halten und dann den Auslöser betätigen. Zum Eintreiben weiterer Befestigungselemente muss zunächst der Auslöser losgelassen und das Werkzeug vom Werkstück abgenommen werden.

Auf diese Weise wird ein präzises Ansetzen der Befestigungselemente erreicht, zum Beispiel bei Rahmungen, beim Eintreiben von T-Nägeln oder bei der Montage von Verschlägen. Die Einzelauslösung ermöglicht eine exakte Platzierung der Befestigungselemente ohne versehentliches Eintreiben eines weiteren Befestigungselementes beim Rückstoß. Werkzeuge mit Einzelauslösung haben einen Sicherheitsvorteil, da Befestigungselemente bei gehaltenem Auslöser nicht versehentlich freigegeben werden können, wenn das Werkzeug gegen das Werkstück oder ein anderes Objekt gehalten wird.

BEFESTIGUNGSELEMENT-SICHERUNG (GF33PT/GF28VW)

Diese Werkzeuge verfügen über einen Mechanismus zur Rückschussicherung.

Falls sich im Magazin keine oder unter zehn Nägel befinden, kann sich der Kontaktarm nicht bewegen und das Werkzeug nicht ausgelöst werden.

ÜBERPRÜFUNG DER WERKZEUGFUNKTIONEN

EINZELAUSLÖSUNG

A) Nehmen Sie den Finger vom Auslöser und drücken Sie den Kontaktarm gegen die Arbeitsfläche.

DAS WERKZEUG DARF NICHT AUSLÖSEN.

B) Nehmen Sie das Werkzeug von der Arbeitsfläche, richten Sie es nicht auf sich selbst oder auf andere Personen und betätigen Sie den Auslöser.

DAS WERKZEUG DARF NICHT AUSLÖSEN.

C) Nehmen Sie das Werkzeug von der Arbeitsfläche und betätigen Sie den Auslöser. Drücken Sie die Sicherheitsauslösung auf die Arbeitsfläche.

DAS WERKZEUG DARF NICHT AUSLÖSEN.

D) Drücken Sie die Sicherheitsauslösung, ohne dabei den Auslöser zu berühren, auf die Arbeitsfläche und betätigen Sie den Auslöser.

DAS WERKZEUG MUSS AUSLÖSEN.

BEDIENUNG DES WERKZEUGS

Nach der Überprüfung der Werkzeugfunktion drücken Sie die Nase gegen das Werkstück und betätigen Sie den Auslöser. Überprüfen Sie, ob das Befestigungselement wie gewünscht eingetrieben wurde (Abb. 14).

EINSTELLEN DES TIEFENANSCHLAGS

Um sicherzustellen, dass jeder Nagel mit der gleichen Tiefe eingetrieben wird, sollte das Werkzeug stets fest gegen das Werkstück gedrückt werden. Falls die Nägel zu tief oder zu kurz in das Werkstück getrieben werden, justieren Sie den Tiefenanschlag in der folgenden Reihenfolge.

1. Nehmen Sie zunächst die Brennstoffzelle und dann die Batterie aus dem Werkzeug heraus (Abb. 15).
2. Falls die Nägel zu tief eingetrieben werden, schieben Sie den Kontaktarm vor (Abb. 16). Falls die Nägel zu kurz eingetrieben werden, schieben Sie den Kontaktarm zurück (Abb. 17).
3. Sobald der gewünschte Tiefenanschlag erreicht wurde, lassen Sie den Kontaktarm in der jeweiligen Position.
4. Setzen Sie Brennstoffzelle und Batterie wieder in das Werkzeug ein.

TRAGEN SIE STETS EINEN AUGENSCHUTZ.

Führen Sie einen Nageltest durch.

5. Nehmen Sie Brennstoffzelle und Batterie aus dem

Werkzeug heraus.

6. Wiederholen Sie diesen Vorgang, bis der gewünschte Tiefenanschlag erreicht wurde.

7. GERÄTEAUFHÄNGUNG (GF28WW/GF33PT)

Diese Werkzeuge sind mit einer am Magazin montierten Geräteaufhängung ausgestattet, die zur leichteren Bedienung des Werkzeugs zurückgeklappt werden kann. Die Aufhängung kann einfach in die gewünschte Position gedreht werden.

8. VERWENDUNG DER KUNSTSTOFFNASE (GNC40T)

Zum Schutz der Oberflächen des Werkstücks vor Kratzern oder Abdrücken des Kontaktarms kann eine Kunststoffnase auf das Werkzeug gesetzt werden.

1. Nehmen Sie zunächst die Brennstoffzelle und dann die Batterie aus dem Nagler.

2. Setzen Sie die Kunststoffnase auf das Werkzeug auf, je nach Modell wie in den Abbildungen 24 und 25 gezeigt (Abb. 18).

3. Zur einfachen Positionierung besitzt die Nase eine Markierung zur Anzeige des Nagelauwurfs.

Gehen Sie zum Abnehmen der Kunststoffnase in umgekehrter Reihenfolge vor. (Abb. 24).

WARTUNG UND STORUNGSBEHEBUNG

Vor Wartungsarbeiten oder Reparaturen müssen Brennstoffzelle und Batterie aus dem Werkzeug genommen und das Magazin vollständig entleert werden. Beachten Sie die Sicherheitshinweise in dieser Bedienungsanleitung, im werkzeugtechnischen Datenhandbuch sowie am Werkzeug selbst und prüfen Sie das Werkzeug sorgfältig auf Störungen.

Es werden ausschließlich Ersatzteile von Bostitch empfohlen. Es sollten keine veränderten Teile oder Teile mit geringeren Leistungsmerkmalen als die Originalteile verwendet werden.

VORSICHT: Vor der Beseitigung von Blockaden, vor Wartungsarbeiten, vor der Pflege und Reinigung müssen Batterie und Brennstoffzelle aus dem Werkzeug genommen werden.

BESEITIGUNG VON BLOCKADEN

Falls Nägel im Schießkopf blockiert sind, entfernen Sie die Nägel und justieren Sie den Tiefenanschlag in der folgenden Reihenfolge.

GF28WW/GF33PT

1. Nehmen Sie Brennstoffzelle und Batterie aus dem Nagler heraus.

2. Setzen Sie den Stößel wieder in das Magazin und entfernen Sie die Befestigungselemente.

3. GF28WW/GFD33PT: Lösen Sie die Schrauben mit einem Schraubenschlüssel (Abb. 20).

3. GNC 40T: Lösen Sie die Magazinverriegelung (Abb. 21).

4. Ziehen Sie das Magazin vom Schießkopf ab und beseitigen Sie die Blockade (Abb. 22 & 23).

5. Setzen Sie Brennstoffzelle und Batterie wieder in den Nagler ein.

ÜBERPRÜFUNG DES MAGAZINS

1. Nehmen Sie zunächst die Brennstoffzelle und dann die Batterie aus dem Nagler.

2. Reinigen Sie das Magazin. Entfernen Sie Papier- oder Holzstücke, die sich möglicherweise im Magazin angesammelt haben. Schmieren Sie das Gerät mit einem Schmieröl für Bostitch Gasdruck-Stauchkopf-Nagler.

ÜBERPRÜFUNG DER MONTAGESCHRAUBEN

Sämtliche Bauteile sollten in regelmäßigen Abständen auf lose Montageschrauben überprüft und diese bei Bedarf festgezogen werden. Die Bedienung des Werkzeugs mit losen Schrauben ist mit Gefahren verbunden.

ÜBERPRÜFUNG DES KONTAKTARMS

Überprüfen Sie den Kontaktarm auf freie Beweglichkeit. Reinigen Sie den Bewegungsbereich des Kontaktarms und tragen Sie gelegentlich ein wenig vom mitgelieferten Öl auf. Auf diese Weise wird eine ungehinderte Bewegung gewährleistet und gleichzeitig einer Korrosion vorgebeugt.

VORBEREITUNGEN ZUR LAGERUNG

● Falls das Werkzeug über einen längeren Zeitraum nicht genutzt wird, tragen Sie eine dünne Schicht Schmieröl auf die Stahlteile auf, um Korrosion vorzubeugen.

● Den Nagler nicht bei sehr kalten Temperaturen lagern. Bei Nichtgebrauch sollte das Werkzeug an einem warmen und trockenen Ort verwahrt werden.

● Werkzeug außerhalb der Reichweite von Kindern aufbewahren.

● Lesen Sie sämtliche Hinweise im vorausgehenden Abschnitt „Lagerung“ in dieser Bedienungsanleitung.

ERSATZTEILLISTE

VORSICHT: Reparaturen, Veränderungen und Wartungsarbeiten an Bostitch Elektrowerkzeugen dürfen ausschließlich von einem zugelassenen Bostitch Kundendienst vorgenommen werden.

Legen Sie die diesem Werkzeug beiliegende Ersatzteilliste bei Reparatur- oder Wartungsarbeiten dem zugelassenen Bostitch Kundendienst vor.

Bei der Bedienung und Wartung von Elektrowerkzeugen müssen die im jeweiligen Land gültigen Sicherheitsvorschriften und Normen eingehalten werden.

VERÄNDERUNGEN

Stanley Bostitch Werkzeuge werden stetig um die neuesten technologischen Erweiterungen verbessert und verändert. Daher werden bestimmte Geräteteile u. U. ohne vorherige Ankündigung geändert.

EMPFOHLENE SCHMIERMITTEL

Es sollte ein Schmieröl für BOSTITCH Gasdruck-Nagler verwendet werden.

Kein HD-Öl und keine Additive verwenden: Durch solche Schmiermittel werden die O-Ringe und andere Gummitteile beschädigt, was zu Fehlfunktionen des Werkzeugs führt.

GERÄUSCHKENNWERTE UND VIBRATIONEN

GERÄUSCHKENNWERTE (Siehe werkzeugtechnisches Datenhandbuch)

Die charakteristischen Geräuschkennwerte des Werkzeugs wurden gemäß EN 12549 - „Akustik – Geräuschemessverfahren für Eintriebgeräte – Verfahren der Genauigkeitsklasse 2“ ermittelt.

Bei den ermittelten Werten handelt es sich um charakteristische Merkmale des jeweiligen Werkzeugs. Sie repräsentieren nicht die Geräuschentwicklung zum Zeitpunkt der Nutzung. Die Geräuschentwicklung am Zeitpunkt der Nutzung ist zum Beispiel abhängig von der Umgebung am Arbeitsplatz, dem Werkstück, der Unterlage für das Werkstück oder der Anzahl der Schüsse.

Je nach den Voraussetzungen am Arbeitsplatz und der Art des Werkstücks muss u. U. eine individuelle Geräuschdämpfung ermittelt werden, beispielsweise durch Auflegen des Werkstücks auf eine schalldämmende Unterlage, durch Verringerung von Vibrationen des Werkstücks mit Hilfe von Klemmen oder Abdeckungen oder durch Änderung des Mindest-Luftdrucks für die jeweilige Arbeit.

HINWEISE ZU VIBRATIONEN (siehe werkzeugtechnisches Datenhandbuch)

Die charakteristischen Vibrationskennwerte des Werkzeugs wurden gemäß ISO/WD 8662-11 - „Handgehaltene motorbetriebene Maschinen - Messung mechanischer Schwingungen am Handgriff - Teil 11: Eintriebgeräte“ ermittelt.

Bei den ermittelten Werten handelt es sich um charakteristische Merkmale des jeweiligen Werkzeugs, bei denen der Einfluss auf das Hand-Arm-System bei der Bedienung des Werkzeugs nicht berücksichtigt wird. Der Einfluss auf das Hand-Arm-System bei der Bedienung des Werkzeugs ist zum Beispiel abhängig von der Greifkraft, der Andruckkraft, der Arbeitsrichtung, der Einstellung der Druckluftzufuhr, der Art des Werkstücks oder der Unterlage des Werkstücks.

HÄUFIGKEIT DER WARTUNG

Die Häufigkeit der Wartung der Werkzeuge ist in hohem Maße abhängig von den Umgebungsbedingungen, in denen das Werkzeug eingesetzt wird, der Anwendung, für die dieses

Werkzeug eingesetzt wird sowie von der Anzahl der eingetriebenen Nägel. Wird das Gerät zum Beispiel an einem sehr verschmutzten und staubigen Arbeitsplatz für umfangreiche Nagelarbeiten eingesetzt, ist eine häufigere Wartung erforderlich als in sauberen Umgebungen mit weniger Nagelarbeiten.

Die folgende Tabelle soll als Richtlinie zur Ermittlung der Häufigkeit der Wartung für Werkzeuge dienen. Bei starker Ansammlung von Rückständen im Werkzeug zwischen den einzelnen Reinigungen sollten Wartungsarbeiten häufiger durchgeführt werden. Falls das Werkzeug nicht so häufig wie angegeben gereinigt werden müssen, kann die Anzahl der Wartungen reduziert werden. Bei Fragen und für Hinweise zu diesem Thema wenden Sie sich bitte an Ihren örtlichen Händler.

Häufigkeit der Wartung für die Modelle

GF33PT-E / GF28WWW-E / GCN40T-E

		Anzahl der Tage zwischen Wartungsarbeiten				
		3-4	3-4	3-4	3-4	3-4
Arbeitsumgebung	Sehr verschmutzt und staubig	3-4	3-4	3-4	3-4	3-4
	Staubig	10-14	10-14	10-14	3-4	3-4
	Mäßig verschmutzt	30-45	30-45	30-45	10-14	10-14
	Sauber	45-60	45-60	45-60	30-45	30-45
		1	2	4	6	8+
		Wöchentlicher Nagelverbrauch (x1000)				

REINIGUNG DER FILTER

Die Abbildungen zur Filterreinigung finden Sie im separaten Merkblatt 'Hinweise zur Filterreinigung/Werkzeugreinigung und Schmierung'.

Achten Sie beim Auseinandernehmen der Werkzeuge darauf, dass keine Einzelteile verloren gehen. Es sollten ausschließlich Originalteile von Stanley Bostitch verwendet werden, um eine störungsfreie und sichere Funktion des Werkzeugs zu gewährleisten.

1. Lassen Sie das Werkzeug vor der Reinigung vollständig abkühlen. Nehmen Sie dann sämtliche Nägel, die Brennstoffzelle sowie die Batterie aus dem Gerät (Abb. 25).
2. Lösen Sie die Innensechskantschraube mit einem 4 mm-Sechskantschlüssel und bewahren Sie die Schraube auf (Abb. 26) (M5 x 14).
3. Klappen Sie die obere Abdeckung nach hinten auf (Abb. 27).
4. Nehmen Sie den Filter an der Innenseite der oberen Abdeckung heraus (Abb. 28).
5. Beseitigen Sie Staub und Verunreinigungen am Filter mit einem Bostitch Reiner (SB-TC1). Der Filter muss vollständig getrocknet und frei von Verunreinigungen sein. Setzen Sie Filter und Filterabdeckung wieder ein (Abb. 29).
6. Verlegen Sie die Stromkabel für den Motor und die Zündkerze (Abb. 30).

A) Achten Sie darauf, dass die Stromkabel innerhalb der Rippe verlaufen.

B) Achten Sie darauf, dass die Stromkabel nicht von der Abdeckung eingeklemmt werden.

C) Überprüfen Sie den Verlauf der Stromkabel.

7. Überprüfen Sie den Filter auf Unversehrtheit. Tauschen Sie einen schadhafte Filter gegen einen neuen aus [Teile-Nr. 192103] und achten Sie darauf, dass keine Kabel eingeklemmt werden (Abb. 31).

8. Bringen Sie die obere Abdeckung wieder an und achten Sie darauf, dass keine Kabel eingeklemmt werden (Abb. 32).

9. Ziehen Sie die Innensechskantschraube wieder fest (Abb. 33).

10. Führen Sie vor den Einsatz des Werkzeugs am tatsächlichen Werkstück stets fünf bis zehn Testschüsse auf Restmaterial durch, um etwaige Reinigungsmittelrückstände zu beseitigen [SB-TC1] (Abb. 34).

REINIGUNG UND SCHMIERUNG

Bitte lesen Sie vor der Bedienung oder Reinigung dieses Werkzeugs sämtliche Hinweise zur Sicherheit und zur Reinigung. Ansonsten besteht die Gefahr schwerer Verletzungen.

ACHTUNG: Überprüfen Sie vor der Bedienung des Werkzeugs, dass die vier Innensechskantschrauben am Zylinderkopf fest angezogen sind. Bei lockeren oder fehlenden Schrauben können brennbare Gase austreten und Verletzungen oder Schäden am Werkzeug und Sachschäden verursachen.

1. Lassen Sie das Werkzeug vor der Reinigung vollständig abkühlen. Nehmen Sie dann sämtliche Nägel, die Brennstoffzelle sowie die Batterie aus dem Gerät (Abb. 35).

2. Lösen Sie die Innensechskantschraube mit einem 4 mm-Sechskantschlüssel und bewahren Sie die Schraube auf (Abb. 36) (M5 x 14).

3. Klappen Sie die obere Abdeckung nach hinten auf (Abb. 37).

4. Nehmen Sie die Filteranordnung vom Zylinderkopf ab (Abb. 38).

5. Ziehen Sie den Zündkerzenstecker von der Zündkerze ab (Abb. 39) und trennen Sie vorsichtig das Motorkabel (Abb. 40).

6. Lösen Sie die vier Innensechskantschrauben am Zylinderkopf mit einem 4 mm-Sechskantschlüssel und bewahren Sie die Schrauben auf (Abb. 41) (M5 x 20, 4 Stk.).

7. Heben Sie den Zylinderkopf vorsichtig von der Brennkammer ab (Abb. 42).

8. Nehmen Sie den O-Ring vom Lüfter ab. Vermeiden Sie dabei Beschädigungen an den Lüfterflügeln (Abb. 43 und 44).

9. Entfernen Sie sämtliche Rückstände am O-Ring mit einem trockenen Tuch. Überprüfen Sie den O-Ring auf Schäden und tauschen Sie ihn bei Bedarf aus [Teile-Nr. 192114] (Abb. 45).

10. Reinigen Sie den Zylinderkopf und insbesondere die Zündkerze mit Bremsenreiniger (Abb. 46).

11. Verunreinigungen können leicht mit einer kleinen Bürste beseitigt werden. Zur vollständigen Reinigung muss dieser Vorgang mitunter zwei- bis dreimal wiederholt werden (Abb. 47).

12. Setzen Sie den O-Ring wieder auf den Zylinderkopf (Abb. 48).

13. Tragen Sie etwas Bostitch Schmieröl für Gasdruck-Nagler auf den O-Ring auf [Teile-Nr. SB-20CL] (Abb. 49).

14. Sprühen Sie etwas Bremsenreiniger auf den Zylinder, um etwaige Rückstände zu lösen (Abb. 50).

15. Drücken Sie den Kolben mit einem stumpfen Gegenstand (etwa mit dem Griff eines Schraubenziehers) herunter (Abb. 51).

16. Drehen Sie das Werkzeug um und sprühen Sie etwas Bremsenreiniger in Verbrennungskammer und Brennkammerkopf, so dass sämtliche Rückstände aus dem Werkzeug herausfallen. Wiederholen Sie diesen Vorgang bei Bedarf zwei- bis dreimal. Harnäckige Verunreinigungen können mit einer kleinen Bürste beseitigt werden (Abb. 52).

17. Drücken Sie den Treiber mit einem Schraubenzieher oder einem ähnlichen Gegenstand zurück in das Werkzeug (Abb. 53).

18. Ziehen Sie die Nagelzuführung zurück, um die Werkzeugsperre zu lösen, und drücken Sie den Kontaktarm auf einem harten Untergrund herunter. Tragen Sie Bostitch Schmieröl für Gasdruck-Nagler [Teile-Nr. SB-20CL] um die äußere Nut in der Brennkammer auf, an der Stelle, wo sich der untere O-Ring befindet (Abb. 54).

19. Überprüfen Sie den korrekten Sitz des O-Ringes auf dem Zylinderkopf und setzen Sie den Zylinderkopf wieder vorsichtig auf das Werkzeug. Vermeiden Sie dabei Beschädigungen an den Lüfterflügeln (Abb. 55).

20. Drücken Sie das Gerätegehäuse herunter, setzen Sie den Zylinderkopf ein und achten Sie darauf, dass der O-Ring nicht eingeklemmt wird. Setzen Sie die vier Innensechskantschrauben ein (Abb. 56).

21. Ziehen Sie die vier Innensechskantschrauben mit einem 4 mm-Sechskantschlüssel an den ursprünglichen Positionen fest (setzen Sie eine der vier Innensechskantschrauben in die Verdrahtungsplatte ein). Fixieren Sie das Kabel beim Festziehen der Schrauben an der Verdrahtungsplatte (Abb. 57 und 58).

22. Überprüfen Sie den korrekten Sitz des O-Rings, indem Sie die Nagelzuführung zurückziehen und den Kontaktarm herunterdrücken (Abb. 59).

23. Schließen Sie nun das Motorkabel und danach das Kabel der Zündkerze wieder an (Abb. 60 und 61).

24. Verlegen Sie die Stromkabel für den Motor und die Zündkerze (Abb. 62).

A) Achten Sie darauf, dass die Stromkabel innerhalb der Rippe verlaufen.

B) Achten Sie darauf, dass die Stromkabel nicht von der Abdeckung eingeklemmt werden.

C) Überprüfen Sie den Verlauf der Stromkabel.

25. Bringen Sie die Filteranordnung wieder an und achten Sie darauf, dass keine Kabel eingeklemmt werden (Abb. 63).

26. Bringen Sie die obere Abdeckung wieder an und achten Sie darauf, dass keine Kabel eingeklemmt werden (Abb. 64).

27. Ziehen Sie die Innensechskantschraube wieder fest (Abb. 65).

28. Die Spitze aller vier Innensechskantschrauben muss aus dem Gehäuse herausragen (Abb. 66).

29. Führen Sie vor den Einsatz des Werkzeugs am tatsächlichen Werkstück stets fünf bis zehn Testschüsse auf Restmaterial durch, um etwaige Reinigungsmittelrückstände zu beseitigen (Abb. 67).

DE Vervielfältigung nicht ohne Genehmigung gestattet. Unzulässig erstellte Kopien dieses Dokuments erfüllen nicht die CE-Überforderungsvorgaben.

Tabelle Wartungsarbeiten

VORGANG	ZWECK	ANLEITUNG
Magazin und Zuführmechanismus reinigen.	Vermeidung von Blockaden.	Täglich mit Druckluft reinigen..
Freie Beweglichkeit des Kontaktarms sicherstellen	Sicherheit des Bedieners und effiziente Nagelarbeiten.	Täglich mit Druckluft reinigen.

Störungsbehebung bei der Bedienung

STÖRUNG	ÜBERPRÜFEN	BEHEBUNG
Nagler arbeitet, es wird jedoch kein Nagel eingetrieben.	Gerät auf Blockaden überprüfen. Funktion der Nagelzuführung überprüfen. Drehungsfeder abgenutzt oder beschädigt? Überprüfen, ob die korrekten Nägel verwendet werden. Überprüfen, ob sich der Treiberkolben in der obersten Position befindet	Blockade beseitigen. Bei Bedarf reinigen und schmieren. Drehungsfeder austauschen. Nur empfohlene Nägel verwenden. Batterie, Brennstoffzelle und Nägel aus dem Werkzeug herausnehmen, einen 100 mm langen, dünnen Schraubenzieher (nicht im Lieferumfang enthalten) in den Kontaktarm einführen (Abb. 58) und die Stange in die oberste Position schieben.
Nägel werden übersprungen. Unregelmäßige Zuführung.	Prüfen, ob korrekte Nägel verwendet werden. Funktion der Nagelzuführung überprüfen. Drehungsfeder abgenutzt oder beschädigt? Nagelzuführung abgenutzt oder beschädigt? Kolbenrückführung überprüfen. Überprüfen, ob sich der Kolben frei bewegen lässt.	Nur empfohlene Nägel verwenden. Reinigen und schmieren. Drehungsfeder austauschen. Nagelzuführung austauschen. Auslöser etwa eine halbe Sekunde nach der Verbrennung fest betätigen. Temperatur zu gering, Brennstoffzelle auf maximal 50°C erwärmen.
Nägel blockieren. Eingetriebene Nägel sind verbogen.	Prüfen, ob korrekte Nägel verwendet werden. Treiber abgenutzt? Nagelzuführung abgenutzt oder beschädigt?	Nur empfohlene Nägel verwenden. Wenden Sie sich für Ersatzteile an Bostitch. Nagelzuführung austauschen.
Der Kontaktarm lässt sich nicht ungehindert bewegen.	Kontaktarm verbogen? Bewegungsbereich des Kontaktarms auf Rückstände überprüfen.	Wenden Sie sich für Ersatzteile an Bostitch. Wenden Sie sich für Ersatzteile an Bostitch.
Lüfter arbeitet, Anzeige leuchtet GRÜN, es wird jedoch kein Nagel eingetrieben bzw. das Gerät arbeitet unregelmäßig.	Kolbenrückführung überprüfen. Brennstoffzelle überprüfen, verbraucht? Kabel der Zündkerze überprüfen, abgenutzt? Zündkerze überprüfen, Schmiere oder Rückstände? Filter überprüfen, verstopft?	Kontaktarm vollständig herunterdrücken. Temperatur zu gering, Brennstoffzelle auf maximal 50°C erwärmen. Neue Brennstoffzelle einsetzen. Wenden Sie sich für Ersatzteile an Bostitch. Wenden Sie sich für Ersatzteile an Bostitch. Gemäß Wartungstabelle reinigen.
Lüfter arbeitet beim Drücken der Auslösesicherung nicht. Batterie kann nicht aufgeladen werden.	Magazin leer. Farbe der Anzeige beachten.	Weitere Nägel in das Magazin einlegen. Rot: Batterie aufladen. Grün: Wenden Sie sich für Ersatzteile an Bostitch. Elektrische Leitung überprüfen.

Legende für Tabelle Technische Daten (Siehe Seite 2)

A	Länge (mm).	K	Magazinkapazität
B	Höhe (mm).	L	Temperatur am Arbeitsplatz
C	Breite (mm).	M	Ladegerät
D	Gewicht (kg).	N	Eingangsstromquelle
E	Geräuschkennwerte LPA, 1s, d	O	Ladedauer in Minuten bei 20°C
F	Geräuschkennwerte LWA, 1s, d	P	Ladespannung
G	Vibrationen (m/s ²)	Q	Ladestrom
H	Bezeichnung Befestigungselement	R	Gewicht (kg).
I(a)	Abmessungen (mm).	S	Batterie (kg).
I(b)	Abmessungen (mm).	T	Batterietyp
J	Kopf/Rücken	U	Brennstoffzelle - Flüssiger Kohlenwasserstoff: Propan/Butan

DK Må ikke gengives uden tilladelse. Uautoriserede kopier af dette dokument udgør ikke CE overholdelse for produkterne.

FI Ei saa jäljentää ilman lupaa. Tämän asiakirjan ilman valtuutusta tehdyt kopiot eivät muodosta tuotteille CE-yhdenmukaisuutta.

GR Απαγορεύεται η αναπαραγωγή χωρίς προηγούμενη άδεια. Τα μη εξουσιοδοτημένα αντίγραφα του παρόντος εγγράφου δεν αποτελούν συμμόρφωση CE για τα προϊόντα.

IT Vietata la riproduzione senza permesso. Le copie non autorizzate di questo documento non garantiscono la conformità CE per i relativi prodotti.

NO Skal ikke reproduseres uten tillatelse. Ikke godkjente kopier av dette dokumentet oppfyller ikke kravene for CE-merking for produktet.

PT Reprodução proibida sem autorização prévia. As cópias não autorizadas deste documento não estão em conformidade com a CE para os produtos.

ES Prohibida la reproducción sin permiso. Las copias no autorizadas de este documento no suponen la conformidad con las normas CE de los productos.

SE Prohibida la reproducción sin permiso. Las copias no autorizadas de este documento no suponen la conformidad con las normas CE de los productos.

PL Niniejszy dokument nie może być kopiowany bez pozwolenia. Nieautoryzowane kopie niniejszego dokumentu nie stanowią deklaracji zgodności CE prezentowanych produktów.

CZ Niniejszy dokument nie może być kopiowany bez pozwolenia. Nieautoryzowane kopie niniejszego dokumentu nie stanowią deklaracji zgodności CE prezentowanych produktów.

SK Rozmnožovanie bez povolenia je zakázané. Neoprávnené kópie tohto dokumentu nie sú v súlade s CE pre dané výrobky.

HU A dokumentum engedély nélkül nem sokszorosítható. Az engedély nélkül sokszorosított dokumentum nem jelenti a termék CE-megfelelőségét.

RO Reproducerea neautorizată este interzisă. Copiile neautorizate ale acestui document nu reprezintă conformitatea CE pentru produse.

VEILIGHEIDS EN BEDIENINGSINSTRUCTIES



DIT ELEKTRISCH GEREEDSCHAP WORDT AANGEDREVEN DOOR EEN INTERN VERBRANDINGSMECHANISME EN MAG ALLEEN WORDEN GEBRUIKT MET DE VERDELERS VAN BRANDBAAR GAS DIE WORDEN VERMELD IN DEZE HANDLEIDING.

IEDEREEN DIE DIT GEREEDSCHAP BEDIENT, MOET VOOR GEBRUIK DEZE HANDLEIDING EN DE TECHNISCHE GEGEVENS VAN HET GEREEDSCHAP BESTUDEREN OM DE VEILIGHEIDSWAARSCHUWINGEN EN INSTRUCTIES TE BEGRIJPEN EN OP TE VOLGEN. HOU DEZE INSTRUCTIES BIJ HET GEREEDSCHAP OM ZE IN DE TOEKOMST TE KUNNEN RAADPLEGEN.

NEEM VOOR VRAGEN CONTACT OP MET UW BOSTITCH-VERTEGENWOORDIGER OF VERDELER.

Gereedschap van Bostitch is ontworpen voor uitermate tevreden klanten, en is ontworpen om maximale prestaties te leveren in combinatie met uiterst nauwkeurige bevestigingsmiddelen, gebouwd volgens dezelfde veeleisende normen. Het gereedschap levert een efficiënte, betrouwbare dienst als u het juist en behoedzaam gebruikt. Zoals bij elk elektrisch gereedschap moet u de instructies van de fabrikant opvolgen voor de beste resultaten.

Let op: Voor uw specifieke toepassing van het gereedschap kunnen er extra veiligheidsmaatregelen vereist zijn. Neem contact op met uw Bostitch-vertegenwoordiger of verdeler voor vragen over (het gebruik van) het gereedschap.

Let op: Bostitch neemt geen verantwoordelijkheid op zich voor het product als u het gebruikt met bevestigingsmiddelen of accessoires die niet voldoen aan de specifieke vereisten die zijn gesteld aan echte nagels, nietjes, accu's, brandstofcellen, laders en accessoires van Bostitch.

BEPERKTE GARANTIE

Bostitch Inc. garandeert dat zijn producten en bijbehorende reserveonderdelen vrij zijn van tekortkomingen wat betreft het ontwerp, de materialen of de afwerking. Wanneer een product een defect blijkt te vertonen, zal Stanley Bostitch het betreffende product naar eigen keuze herstellen of vervangen binnen 90 dagen na aankoop. Dit geldt niet voor producten die niet naar behoren zijn gebruikt in overeenstemming met de bijbehorende instructies of met andere door Stanley Bostitch gegeven specificaties, of die zijn veranderd of aangepast door anderen dan Stanley Bostitch of beschadigd door de gebruiker. Noch verleent Stanley enige garantie op defecten die het gevolg zijn van normale slijtage.

DEZE GARANTIE GELDT IN PLAATS VAN ALLE ANDERE SPECIALE GARANTIES. ELKE VERKOOPGARANTIE OF GARANTIE VOOR GESCHIKTHEID VOOR EEN BEPAALD DOEL IS BEPERKT TOT DE DUUR VAN DEZE GARANTIE.

BOSTITCH IS NIET AANSPRAKELIJK VOOR INCIDENTELE OF GEVOLGSCHADE.

Het is in sommige landen niet toegestaan om beperkingen te stellen aan de duur van een inbegrepen garantie of aan incidentele of gevolgschade. De bovenstaande beperkingen of uitsluitingen zijn derhalve wellicht niet op uw situatie van toepassing. Deze garantie geeft u specifieke wettelijke rechten, en wellicht hebt u ook andere rechten. Dit varieert van staat tot staat en van land tot land. Producten waarvan de eindgebruiker gedurende de garantieperiode vaststelt dat ze een defect vertonen, kunnen samen met een aankoopbewijs voor rekening van de gebruiker worden opgestuurd naar ons regionale reparatiecentrum.

ACCESSORIES

Dit gereedschap wordt geleverd met de volgende accessoires:

- | | |
|--|-----|
| 1) Lader | x 1 |
| 2) Koffer | x 1 |
| 3) Hexagonale inbussteutel voor M5 schroeven | x 1 |
| 4) Smeerpot | x 1 |
| 5) Batterij | x 2 |

Optionele accessoires zijn ook beschikbaar, ze worden apart verkocht;

- | | |
|--|------------------------------|
| 1) Brandstofcellen | ref.code: FC80ML / FC80ML-HP |
| 2) Smeermiddel afwerknagelapparaat 250cc | ref.code: SB-20CL |

ALGEMENE VEILIGHEIDSINSTRUCTIES

Gebruik met het gereedschap alleen bevestigingsmiddelen, accu's, brandstofcellen en laadapparaten die in deze handleiding worden genoemd. Omwille van veiligheidsredenen moet u het gereedschap en de aangegeven bevestigingsmiddelen als één systeem beschouwen.

Reparaties mogen alleen worden uitgevoerd door bevoegde vertegenwoordigers van Bostitch of andere deskundigen, die de veiligheids- bedienings en onderhoudsinstructies in deze handleiding en de technische gegevens van het gereedschap in acht nemen.

Let op: Deskundigen zijn personen die na professionele training of ervaring voldoende bekwaamheid hebben verworven op het gebied van gereedschap dat bevestigingsmiddelen schiet om in staat te zijn te beoordelen of gereedschap dat bevestigingsmiddelen schiet zich in een veilige toestand bevindt.

HOUD HET VOLGENDE IN ACHT NAAST DE ANDERE WAARSCHUWINGEN IN DEZE HANDLEIDING:

Verwijder elektrisch gereedschap niet samen met het huishoudelijk afval!



Volgens de Europese Richtlijn 2002/96/EC & 2006/66/EC betreffende elektrisch afval en elektronische/ batterijen uitrustingen en de uitvoering in overeenstemming met de nationale wet, moet elektrisch/ batterijen gereedschap dat het einde van zijn levensduur heeft bereikt afzonderlijk worden verzameld, en worden gebracht naar een milieuvriendelijk recyclingverzamelpunt.

- Respecteer uw Bostitch-gereedschap als gereedschap. Het is geen speelgoed. Scherts niet met het gereedschap.
- Gebruik het Bostitch-gereedschap alleen voor het doel waarvoor het is ontworpen, zoals: frames, scheidingswanden, ondervloeren en het spijkeren van hout op beton (alleen GNC40T). Gebruik het gereedschap GF28WW/GF33PT niet voor andere toepassingen dan hout op hout.
- Schiet een nagel niet op een andere nagel.
- Schiet een nagel niet op metalen onderdelen.
- Gebruik het gereedschap nooit zo dat een bevestigingsmiddel direct naar de gebruiker of anderen in de werkplaats wordt gericht.
- Gebruik het gereedschap niet als hamer.
- Draag het gereedschap altijd aan het handvat. Draag het gereedschap nooit met overgehaalde trekker.
- Wijzig het originele ontwerp of de originele functie van dit gereedschap niet zonder geschreven toestemming van Stanley Bostitch.
- Denk er altijd aan dat misbruik of onjuist gebruik van dit gereedschap tot letsel van uzelf of anderen kan leiden.
- Klem of plak de trekker of veiligheidstrekker niet vast als ze zijn geactiveerd.
- Laat gereedschap nooit onbeheerd achter met een geplaatste brandstofcel of accu.
- Werk niet met dit gereedschap als het geen leesbaar WAARSCHUWINGSETIKET heeft.
- Blijf geen gereedschap gebruiken dat niet goed werkt. Neem contact op met uw dichtstbijzijnde Stanley Bostitch-vertegenwoordiger als uw gereedschap functionele problemen blijft hebben.
- Houd tijdens gebruik het gereedschap zo vast dat er geen letsel kan optreden aan het hoofd of lichaam mocht de terugslag van het gereedschap vergroten vanwege variaties in de gasvoorziening of harde gebieden binnen het werkstuk.
- Werk niet dichtbij hoeken of aan de rand van het werkstuk. Het bevestigingsmiddel zou uit het werkstuk kunnen glijden en zo letsel kunnen veroorzaken.
- Verwijder de brandstofcel en accu bij transport.
- Controleer voor gebruik of de veiligheidstrekker (indien aanwezig) en de trekker allebei goed functioneren.
- Ontmantel of blokkeer geen onderdeel van het gereedschap, in het bijzonder de veiligheidstrekker.
- Voor nooit "noodreparaties" uit zonder de juiste apparatuur.
- Verzwak het gereedschap niet door slagen of gravures.
- Dit elektrisch gereedschap wordt aangedreven door een intern verbrandingsmechanisme. Gebruik dit elektrisch gereedschap alleen met verdelers van brandbaar gas die in deze gebruiksaanwijzing staan.
- Laat kinderen of anderen die niet genoeg over het gereedschap weten om er juist mee om te gaan, het niet gebruiken.
- Houd de juiste onderdelen op de juiste plaats. Verwijder geen deksel of schroef. Houd ze op hun plaats omdat ze hun eigen functie hebben. Breng bovendien nooit wijzigingen aan het gereedschap aan en gebruik het niet nadat er wijzigingen aan zijn gemaakt.
- Controleer het gereedschap voor gebruik. Controleer voor gebruik van het gereedschap altijd of er geen onderdelen gebroken zijn, dat de schroeven helemaal aangedraaid zijn en dat er geen onderdelen ontbreken of verroest zijn.
- Buitensporig werk kan ongelukken veroorzaken. Laat gereedschap en accessoires nooit meer doen dan ze kunnen. Buitensporig werk beschadigt niet alleen het elektrisch gereedschap maar is op zichzelf al gevaarlijk.
- Staak het werk onmiddellijk als u afwijkingen bespeurt of als het elektrisch gereedschap niet juist werkt, laat het gereedschap controleren en een onderhoudsbeurt geven.
- Zorg goed voor het gereedschap om een lange levensduur te garanderen. Zorg altijd goed voor het elektrisch gereedschap en houd het schoon.
- Regelmatige controle is van essentieel belang voor de veiligheid. Controleer het elektrisch gereedschap regelmatig zodat u het gereedschap te allen tijde veilig en efficiënt kan bedienen.
- Vermijd gevaarlijke omgevingen. Stel het elektrisch gereedschap of de lader niet bloot aan regen en gebruik

het elektrisch gereedschap en de lader niet in vochtige of natte omstandigheden. Houd het werkgebied goed verlicht. Gebruik het elektrisch gereedschap en de lader nooit in de buurt van brandbaar of explosief materiaal. Gebruik het gereedschap en de lader niet in de buurt van brandbare vloeistoffen of gassen.

- Bewaar het gereedschap en de lader in non-actieve toestand. Als u ze niet gebruikt, moeten het gereedschap en de lader in een droge, hoge of afgesloten plaats worden bewaard – buiten bereik van kinderen en zwakkeren. Bewaar het gereedschap en de lader in een plaats waar de temperatuur lager is dan 40°C.



Gebruik het snoer niet verkeerd. Draag de lader nooit aan het snoer of trek er nooit aan om het te ontkoppelen van het elektriciteitsnet. Houd het snoer uit de buurt van hitte, olie en scherpe randen.

- Als de lader niet wordt gebruikt of wordt gecontroleerd en een onderhoudsbeurt krijgt, moet u het elektriciteitsnet en de lader ontkoppelen van het elektriciteitsnet.

- Gebruik, om gevaar te vermijden, altijd alleen de vermelde lader.

- Gebruik, om persoonlijk letsel te vermijden, alleen de accessoires of hulpstukken die in deze gebruiksaanwijzing of in de catalogus van Stanley Bostitch worden aanbevolen.

- Controleer of het elektriciteitsnet en de behuizing niet zijn beschadigd voordat u de lader gebruikt. Als het voedingsnet en deze lader of de behuizing beschadigd zijn, moet u de lader voor vervanging van het snoer of de behuizing retourneren naar het bevoegde servicecentrum van Stanley Bostitch. Alleen het bevoegde servicecentrum mag deze reparaties uitvoeren. Stanley Bostitch is niet verantwoordelijk voor enige schade of letsel veroorzaakt door onbevoegde personen die proberen het gereedschap te repareren, of door verkeerd gebruik van het gereedschap.

- Verplaats geen geplaatste deksels of schroeven om de ontworpen operationele integriteit van het elektrisch gereedschap en de lader te garanderen.

- Gebruik de lader altijd met het voltage dat op het naamplaatje wordt vermeld.

- Laad de accu altijd op voor gebruik.

- Gebruik geen andere accu dan de accu die vermeld wordt. Verbind geen niet-gereedschapsspecifieke droge cel, of een oplaadbare accu die niet wordt vermeld of een auto-accu aan het elektrisch gereedschap.

- Gebruik geen transformator die een booster bevat.

- Laad de accu niet van een motor, elektrische generator of DC elektrische voeding.

EXTRA VEILIGHEIDSUITRUSTING

OOGBESCHERMING biedt bescherming tegen vliegende deeltjes aan zowel de VOORKANT en ZIJKANT. Iedereen die dit gereedschap laadt, bedient of onderhoudt en anderen in de werkplaats moet altijd oogbescherming dragen. Oogbescherming is vereist tegen vliegende bevestigingsmiddelen en puin, die/dat ernstig oogletsel kunnen/kan veroorzaken. De werknemer en/of gebruiker moet garanderen dat de juiste oogbescherming wordt gedragen.



Gebruik oogbescherming volgens **89/686/EEC/EEC**, en met dezelfde of een hogere kwaliteit als de kwaliteit die wordt vermeld in **EN166**. Neem echter alle aspecten wat betreft het werk, de omgeving en andere soort(en) machine(s) die wordt/worden gebruikt in acht als u persoonlijke veiligheidsuitrusting kiest.

Let op: Brillen die aan de zijkant niet zijn beveiligd en gelaatschermen alleen bieden niet voldoende bescherming.



WAARSCHUWING: In sommige omgevingen kan **EXTRA VEILIGHEIDSUITRUSTING** vereist zijn. In de werkomgeving kan men bijvoorbeeld bloot worden gesteld aan

geluidsniveaus die kunnen leiden tot gehoorschade. De werknemer en de gebruiker moeten garanderen dat alle gehoorbescherming wordt verschaft en gebruikt door de bediener en anderen in de werkomgeving. In sommige omgevingen moet hoofdbescherming worden gedragen. De werknemer en/of gebruiker moet garanderen dat de juiste hoofdbescherming wordt gebruikt, indien vereist.

VEILIGHEIDSMATREGELEN - GEREEDSCHAP OP GAS

- **Let op ontstekingen en explosies.**



Gebruik het gereedschap en de lader niet in een ontvlambare omgeving of in de buurt van brandbare vloeistoffen of gassen. Dit gereedschap produceert hete uitlaatgassen die brandbare materialen in brand kunnen steken en produceert vonken. Aangezien vonken

tijdens het vastspijkeren kunnen rondvliegen, is het gevaarlijk om dit gereedschap te gebruiken in de buurt van lak, verf, benzine, verdunner, gasoline, gas, kleefstoffen en dergelijke ontvlambare substanties, aangezien ze in brand kunnen vliegen of exploderen. Gebruik dit gereedschap nooit in de buurt van dergelijk ontvlambaar materiaal.



Explosie en vuurhaard.

De brandstofcel is een spuitbusverdelers met brandbare inhoud. Het is een houder onder druk en het drijfgas zal in de brandstofcel blijven. Het nalaten van de instructies kan resulteren in explosie of brand. Houd het elektrisch gereedschap, brandstofcellen en de accu uit de buurt van zonlicht en van temperaturen hoger dan 50°C (120°F). De brandstofcel en/of accu kan barsten, waardoor brandbaar gas ontsnapt. Doorboor of verbrand de verpakking niet, ook niet na gebruik. Verbrand, hervul en herwin de brandstofcel niet. Spuit niet naar een open vlam of naar fonkelend materiaal.



Uit de buurt van ontstekingsbronnen houden – **niet roken**. Buiten bereik van kinderen bewaren.

- Zorg ervoor dat u de instructies in de hierboven beschreven "Extra Veiligheidsuitrusting" leest en opvolgt



Alleen buiten of in goed geventileerde ruimtes gebruiken.

Dit gereedschap laat koolstofmonoxide uit, dat bij inademing gevaarlijk is voor de gezondheid. Gebruik dit gereedschap niet in een afgesloten of slecht geventileerde ruimte. Niet inademen.

- Controleer de contactarm voordat u het elektrisch gereedschap gebruikt. De contactarm en de patroonkamer werken samen zodat dit toestel kan functioneren. Controleer voor gebruik van het gereedschap of de contactarm goed functioneert. Controleer het volgende, zonder dat het elektrisch gereedschap is geladen met nagels, brandstofcel en accu: trek de hendel van de magazijnaanvoer naar achteren om de beveiliging van de nagels los te maken en duw de contactarm naar beneden terwijl het toestel naar boven is gericht. Controleer dan of hij veilig terugkeert naar zijn oorspronkelijke positie. Als de contactarm abnormaal werkt, mag u het elektrisch gereedschap niet gebruiken totdat het is nagekeken en gerepareerd. De werking van de contactarm wordt extra zwaar bij lage temperaturen en schietfuncties kunnen niet werken. Als u de knop van de aanvoer naar achteren duwt, moet de contactarm soepel bewegen. Bovendien mag u de contactarm nooit wijzigen of verplaatsen.



Raak het gebied rond de uitlaat niet aan.

Dit gereedschap produceert hete uitlaatgassen die brandbare materialen in brand kunnen steken. De contactarm en de neus worden tijdens gebruik heet en worden nog heter na lang en snel gebruik. Niet met blote handen aanraken.

- Ontkoppel de accu en brandstofcel en haal overgebleven nagels uit het magazijn na gebruik.

Ontkoppel de accu en brandstofcel van het gereedschap voordat u onderhoud aan het gereedschap uitvoert, een vastgelopen bevestigingsmiddel eruit haalt, de werkplaats verlaat, het gereedschap naar een andere locatie brengt, of na gebruik. Het is heel gevaarlijk als een nagel per ongeluk wordt afgeschoten.

- De werkomgeving voor dit toestel ligt tussen 0°C (32°F) en 40°C (104°F). Zorg er dus voor dat het wordt gebruikt binnen dit temperatuurbereik. Het toestel kan weigeren te functioneren onder 0°C (32°F) of boven 40°C (104°F).
- Laad de accu altijd op bij een omgevingstemperatuur van 0–40°C.
- Een temperatuur onder 0°C zal leiden tot overlading, wat gevaarlijk is. De accu kan niet worden geladen bij een temperatuur die hoger is dan 40°C. De meest geschikte temperatuur om de accu te laden is 20–25°C.
- Gebruik de lader niet constant. Als een laadprocedure is voltooid, moet u de lader zo'n 15 minuten met rust laten voordat u begint met de volgende laadprocedure.
- Laat geen vreemde bestanddelen in de holte komen waar de oplaadbare accu past.

- Demonteer de herlaadbare accu of de lader nooit.



Sluit de herlaadbare batterij nooit kort.

Kortsluiting van de accu zal leiden tot een grote elektrische stroom, en de accu zal oververhit raken. Dit zal leiden tot het verhitten van, of schade aan de accu.

- Gooi de accu niet in het vuur. Als de accu wordt verbrand, kan hij ontploffen.
- Het gebruik van een lege accu zal de lader beschadigen.
- Zodra de levensduur van de accu na opladen te kort wordt voor praktisch gebruik, moet u hem volgens de plaatselijke wetgeving voor recycling wegbrengen.
- Plaats geen objecten in de ventilatiespleten van de lader. Als u metaal of brandbare objecten in de ventilatiespleten van de lader stopt, leidt dit tot elektrisch schokgevaar of schade aan de lader.



Adem de gassen niet in.

In het geval van inademing moet de betrokken persoon naar de open lucht worden gebracht en in een comfortabele positie worden geholpen.

- Vrijlating van gassen veroorzaakt lage temperaturen. Vloeibare gassen kunnen letsel veroorzaken als ze in contact komen met de huid of ogen. Bij contact met de huid moet u het contactvlak zorgvuldig wassen met warm water en zeep en een huidcrème erop smeren als de huid droog is. Spoel bij contact met de ogen uw ogen open onder lopend water. Neem contact op met een arts indien nodig.
- Sla brandstofcellen in een goed geventileerde ruimte op. Sla ze niet op boven 50°C (120°F) (bijvoorbeeld in direct zonlicht of in een voertuig). Stel brandstofcellen niet bloot aan open vuur en vonken. Doorboor of open brandstofcel niet. Hervul, herwin of recycle de brandstofcel niet. Doe de brandstofcellen weg volgens de plaatselijke richtlijnen voor spuitbusproducten. Doe een brandstofcel niet weg met ander recyclebaar afval. Buiten bereik van kinderen bewaren.
- Verkoopkramen mogen zich niet dichtbij uitgangen bevinden.
- Er moet een blandblusapparaat van 6 kg, klasse A, B, of C beschikbaar zijn.
- Stapel pakketten moeten veilig op, zodat ze niet op de grond vallen.
- Opslagruimtes mogen niet meer dan 20 m² kameroppervlak in beslag nemen.
- Niet opslaan met pyrotechnische goederen.
- De hoeveelheid die is opgeslagen in verkooppokalen mag de dagelijkse verkoop niet overschrijden.
- Bedien gereedschap met een open vlam of hoge temperatuur niet dichtbij brandstofcellen.
- Stel brandstofcellen niet tentoon in etalages.

TRANSPORT

- Verzending via de post is niet toegestaan.
- Transport van kleine hoeveelheden voor eigen gebruik in een privéauto is toegestaan zonder verzendpapieren en gevarenkaart.
- Houd de temperatuurgrens van 50°C (120°F) in acht.

OPSLAG

- Niet opslaan in gangen, ingangshallen, dichtbij deuren en uitgangen of op vlieringen.
- Zorg ervoor dat het gereedschap, de brandstofcel en de accu allemaal zijn opgeslagen volgens de plaatselijke voorschriften voor brandveiligheid
- Neem de plaatselijke richtlijnen in acht wat betreft opslag, omgang met de en transport van spuitbusproducten en volgens TRG300(D). Internationale richtlijnen zijn vastgesteld volgens ADR/RID; IATA-DGR; IMDGCode
- Transport & opslag van brandstofcellen. Volgens GGVS-ADR is er geen speciale licentie vereist voor het transport van brandstofcellen.

Weg/Rail: zie GGVS-ADR/RID Cl.2/ITEM 10B2

Zeevracht: zie IMDG Cl.9/P.9022/EmS nr. 2-13

Luchtruim/IATA-DGR: zie Cl.2/risicogroep3/Pakinstr. 203 / max. gewicht per vracht 75 kg / lading 150 kg

Let op: Goederen moeten worden vergezeld door transportgevevarenkaart voor weg UN nr. 1950 (gevaar Cl.2 GGVS/ADR, wegnr. nr. 2201, Item IB02) Transport van kleine hoeveelheden voor eigen gebruik in een privéauto is toegestaan zonder verzendpapieren en gevarenkaart.

LADEN VAN DE ACCU

Voor gebruik van het gereedschap moet u de accu als volgt laden:

1. Plaats de accu in de lader.

Plaats de accu stevig in de achterkant van het magazijn, en zorg ervoor dat hij in de juiste richting geplaatst is. Forceer de accu niet – controleer de rotatie (fig. 2).

WAARSCHUWING

De 9B12073R-E-lader is ontworpen voor dit soort accu's en mag niet worden gebruikt om andere soorten te laden. Het is mogelijk dan andere accu's dan de accu's die worden vermeld, passen in de lader en sommige daarvan kunnen het lampje van de lader doen branden.

Dit kan echter blijvende schade tot gevolg hebben aan zowel de lader als de accu.

2. Steek het elektriciteitsnoer in het elektrisch net. De aansluiting van het elektriciteitsnoer zal de lader aanzetten (het lampje van de indicator zal gaan branden).

WAARSCHUWING

Als het lampje van de indicator niet gaat branden, moet u het elektriciteitsnoer eruit trekken en controleren of de accu juist in de lader is geplaatst.

Het volledig laten van de accu bij een temperatuur van ongeveer 20°C duurt ongeveer 60 minuten. Het lampje van de lader gaat uit om te tonen dat de accu helemaal is opgeladen.

De laadtijd voor de accu wordt langer als de temperatuur laag is of het voltage van de krachtbron te laag is.

Als het lampje van de lader zelfs nadat er meer dan 120 minuten zijn verstreken niet uitgaat, moet u stoppen met laden en contact opnemen met uw BEVOEGDE BOSTITCH SERVICECENTRUM.

WAARSCHUWING: Als de accu net na werking verhit is (bijvoorbeeld door direct zonlicht), gaat het lampje van de indicator van de lader misschien niet aan. Als dit het geval is, moet u de accu eerst laten afkoelen en dan pas het oplaadproces beginnen.

Oplaadtijd: Tabel 1 toont de vereiste oplaadtijd volgens het soort accu.

Tabel 1: Oplaadtijd (minuten bij benadering) bij 20°C.

Accu voltage (V)	Accu capaciteit (Ah)	
	1,4 Ah	
7.2V	9B12072R-EU	60 mins.

Let op: De oplaadtijd kan variëren afhankelijk van de omgevingstemperatuur.

3. Ontkoppel het elektriciteitsnoer van de lader.

4. Houd de oplader stevig vast en trek de accu eruit

Let op: Haal na het laden de accu's eerst uit de lader, en sla ze op een juiste manier op. Laat de accu's niet in de lader.

ENERGIEBESPARENDE MODUS

Als u het gereedschap ongeveer een uur niet hebt gebruikt terwijl de accu er nog steeds in zit, gaat de energiebesparende modus aan om onnodige energieconsumptie van de accu te minimaliseren. Energiebesparende modus gaat ook aan als de energie van de accu extreem laag is, of als er een fout is met de machine. Let dus op het lampje van de accu-indicator nadat u het gereedschap weer aan hebt gezet. Dit doet u door de accu te verwijderen en opnieuw te plaatsen.

2. Plaats de brandstofcel in het gereedschap

i. Trek aan de hendel en open de celklep (fig. 6).

ii. Plaats de brandstofcel in het gereedschap (fig. 7).

iii. Plaats de steelkant van de brandstofcel in de holte van de adapter (Fig. 8).

iv. Sluit de celklep.

3. Laad de nagels (zie deel 5 hieronder)

HET GEBRUIK VAN HET GEREEDSCHAP VOORBEREIDEN

Zorg ervoor dat u alle waarschuwingen in deze handleiding hebt gelezen en begrepen voordat u het gereedschap gaat gebruiken

● Als u brandstof of accu's in het gereedschap doet, moet het uitgangsgedeelte van de bevestigingsmiddelen van het gereedschap gericht naar de bediener en anderen in de werkomgeving. Plaats het uitgangsgedeelte van het gereedschap boven een testmateriaal dat voldoende dik is om de afmetingen van het geschoten bevestigingsmiddel volledig te bevatten. Met uw handen niet op de trekker en het trekkermechanisme, en met ledematen en lichaam uit de buurt van het uitgangsgedeelte, mag u nu de brandstof en de accu verbinden.

● Haal de trekker niet over en druk de veiligheidstrekker niet in terwijl u de brandstofcel en de accu verbindt. Het gereedschap kan schieten een letsel veroorzaken.

VEILIGHEIDSINSTRUCTIES VOOR HET LADEN VAN HET GEREEDSCHAP

Als u het gereedschap laadt:

1. Doe nooit uw hand of enig ander lichaamsdeel in het uitgangsgedeelte van de bevestigingsmiddelen van het gereedschap;

2. Richt het gereedschap nooit naar uzelf of naar iemand anders.

3. Haal de trekker niet over en druk de veiligheidstrekker niet in aangezien u ze daardoor per ongeluk kunt activeren, wat kan leiden tot letsel.

Let op: Raadpleeg de technische specificaties aan het begin van deze handleiding voor specifieke laadinstructies en afmetingen van aanbevolen bevestigingsmiddelen.

VEILIGHEIDSINSTRUCTIES VOOR DE BEDIENING VAN HET GEREEDSCHAP

Behandel het gereedschap steeds met zorg:

● Ga nooit schertsen met het gereedschap;

● Haal de hendel nooit over als de neus niet is gericht naar het werk.

● Houd anderen op een veilige afstand van het gereedschap als het in werking is, aangezien het gereedschap per ongeluk kan worden geactiveerd, wat kan leiden tot letsel.

● De bediener mag de trekker niet ingedrukt houden bij gereedschap met veiligheidstrekkers, behalve als hij ermee aan het werk is, aangezien er ernstig letsel kan

HU A dokumentum engedély nélkül nem sokszorosítható. Az engedély nélkül sokszorosított dokumentum nem eleget a termék CE-megfelelőségét.

RO Reproducerea neautorizată este interzisă. Copiile neautorizate ale acestui document nu sunt în conformitate cu CE pentru produse.

optreden als de trekker per ongeluk in contact komt met iemand of iets, waardoor het gereedschap gaat draaien.

- Hou handen en lichaam uit de buurt van het uitgangsgedeelte van het gereedschap. Gereedschap met veiligheidstrekker kan terugkaatsen door de terugslag van het schieten van een bevestigingsmiddel, en een ongewild tweede bevestigingsmiddel kan worden afgeschoten en mogelijk letsel veroorzaken.

- Controleer regelmatig de werking van het mechanisme van de veiligheidshendel. Gebruik het gereedschap niet als de contactarm niet goed werkt, aangezien er per ongeluk een bevestigingsmiddel kan worden afgeschoten. Belemmer de werking van het mechanisme van de veiligheidshendel niet.

- Schiet geen bevestigingsmiddelen op de bovenkant van andere bevestigingsmiddelen, dit kan namelijk leiden tot afbuiging van het bevestigingsmiddel, wat een letsel kan veroorzaken.

- Schiet geen bevestigingsmiddelen dichtbij de rand van het werkstuk aangezien het hout kan splijten waardoor het bevestigingsmiddel kan afbuigen, en kan leiden tot letsel.

VEILIGHEIDSINSTRUCTIES VOOR HET ONDERHOUD VAN HET GEREEDSCHAP

Als u met gereedschap op gas werkt, moet u de **waarschuwing** in deze handleiding en het gereedschap zelf in acht nemen, en extra voorzichtig zijn als u gereedschap met problemen beoordeelt.

Om ongewilde activering en een letsel te vermijden, moet u de accu en de brandstofcel altijd ontkoppelen:

1. Voordat u het gereedschap afstelt;
2. Bij onderhoud van het gereedschap;
3. Als u een opstopping verhelpt;
4. Als het gereedschap niet in gebruik is;
5. Als u naar een andere werkplek gaat, aangezien u ze daardoor per ongeluk kunt activeren, wat kan leiden tot letsel.

Controleer of het gereedschap juist werkt door de neus op een stuk afvalhout te plaatsen en de trekker een of twee keer over te halen.

WERKING VAN HET GEREEDSCHAP

VOORBEREIDING VOOR WERKING

Sla het gereedschap, de brandstofcel en de accu niet op in een koude omgeving. Sla het gereedschap, de brandstofcel en de accu in een warme omgeving op totdat u begint met het werk.

- Als het gereedschap, de brandstofcel en de accu al koud zijn, brengt u ze naar een warme plaats en laat u ze opwarmen voordat u ze gebruikt.

- Houd de temperatuurgrens van 50°C (120°F) in acht.
- Stel brandstofcellen niet bloot aan open vuur en vonken.
- Dit gereedschap schiet misschien niet volledig als;

- de brandstofcel bij een lage temperatuur de vereiste drijfkraft verliest;

- hoge temperatuur kan de prestatie van het gereedschap beïnvloeden.

- Gebruik het gereedschap niet in de regen of bij buitensporig veel vocht.
- We raden aan het gereedschap niet te gebruiken op hoogtes boven 1500 m (5000 ft), of bij temperaturen onder 0°C (30°F).

1. BRANDSTOFCEL

Voor de verbinding van de doseerklep aan een brandstofcel:

1. Haal de doseerklep en het deksel van de gascartridge (fig. 3a).
2. Duw naar voren (steelkant) en dan naar beneden aan de voorkant van de doseerklep (fig. 3b).
3. Duw naar beneden aan de achterkant van de doseerklep totdat hij vast blijft zitten (fig. 3c).

Ter controle of de doseerklep goed vastzit:

Duw de steelkant van de doseerklep op brandstofcel twee of drie keer naar een stationair object en laat hem los. Als het gas niet wordt verspreid, is de brandstofcel leeg. U moet hem vervangen.

VOLG DE VEILIGHEIDSRICHTLIJNEN OP

WAARSCHUWING: Als het gas lekt van de doseerklep of de gascartridge nadat u de doseerklep hebt verbonden, moet u de doseerklep vervangen.

Probeer de doseerklep niet opnieuw te gebruiken – vervang hem bij elke gebruikte cel.

2. ACCU

Laad de batterij voor gebruik op – zie vorige gedeelte **'ACCU OPLADEN'**.

3. VEILIGHEIDSCONTROLE

- Hou onbevoegde personen (inclusief kinderen) uit de buurt van de apparatuur.

- Draag oogbescherming.

- Controleer of de bevestigingsschroeven die de bovenklep etc. vastmaken, goed vastzitten. Controleer

of er defecte of verroeste onderdelen aan het gereedschap zitten.

● Controleer of de contactarm juist werkt zonder dat er nagels, een brandstofcel en een accu in zitten. Controleer of er ook vuil is blijven plakken aan de bewegende onderdelen van de contactarm.

● Zorg ervoor dat u alle waarschuwingen in deze handleiding hebt gelezen en begrepen voordat u het gereedschap gaat gebruiken.

4. WERKING VAN HET GEREEDSCHAP: VOOR GEBRUIK

1. Plaats de batterij in het handvat van het gereedschap (fig. 4).

Let op: Bedien de contactarm of de trekker niet terwijl u de batterij installeert.

-Controleer of het lampje van de accu-indicator GROEN brandt (fig. 5).

- Als het lampje van de accu-indicator ROOD brandt, heeft de accu niet voldoende energie. U moet hem opladen.

LAMPJE VAN DE ACCU-INDICATOR

● Brandt GROEN: Genoeg energie over (het licht blijft branden tijdens werking).

● Brandt ROOD: Onvoldoende energie over

● UIT (er brandt geen lampje): De accu is plat. Laden van de accu.

2. Plaats de brandstofcel in het gereedschap

i. Trek aan de hendel en open het deksel van de brandstofcel (fig. 6).

ii. Plaats de brandstofcel in het gereedschap (fig. 7), zorg ervoor dat de steelkant van de brandstofcel juist is geplaatst ten opzichte van de holte in de adapter (fig. 8).

iii. Sluit het deksel (fig. 9).

5. HET GEREEDSCHAP LADEN

WAARSCHUWING: Als u nagels in het gereedschap laadt:

● Druk de trekker niet in

● Druk de contactarm niet in

● Hou uw gezicht, handen, voeten en andere lichaamsdelen van uzelf en anderen uit de buurt van de neus van het gereedschap om mogelijk letsel tijdens het laden te vermijden.

1. Plaats een nagelstrip in de achterkant van het magazijn (fig. 9).

2. Schuif de nagelstrip naar voren in het magazijn (fig.

10).

3. Duw de nagelaanvoer (B) terug om de knop van de aanvoer aan de nagelstrip te koppelen (fig. 11)

Let op Gebruik nagelstrips van meer dan 10 nagels.

Verwijderen van de nagels:

1. Trek de knop van de nagelaanvoer naar achteren (fig. 12).

2. Breng de knop van de aanvoer zachtjes terug naar voren terwijl u de nagelaanvoer induwt (B).

3. Trek nagels uit de achterkant van het magazijn (fig. 13).

WAARSCHUWING: Om ongewilde werking te voorkomen, mag u de trekker nooit aanraken en het uiteinde van de contactarm nooit op een werktafel of de vloer zetten. Richt de nageluitgang ook nooit naar enig deel van een persoon.

KEUZE VAN DE NAGELS: GCN40T-E

Om ervoor te zorgen dat de nagels goed vastzitten als u hout op beton vastspijkt, moet u kiezen voor een bevestigingsmiddel met een lengte die hieronder wordt aangegeven:

Hout op beton: kies een nagel voor een indringingsdiepte van 15-20 mm in het beton.

Dikte van het hout	Geschiede lengte van de nagel	Indringingsdiepte in beton
10 mm	30 mm	ong. 20 mm
15 mm	35 mm	ong. 20 mm
20 mm	40 mm	ong. 20 mm

Dun staal op beton: kies een nagel voor een indringingsdiepte van 12-20 mm in het beton.

6. GEBRUIK VAN HET NAGELAPPARAAT

WAARSCHUWING

● Duw de contactarm goed in als u een nagel schiet, anders kan de zuiger niet goed terugkomen.

● Als u het gereedschap een uitgestrekte periode gebruikt, kan dat leiden tot olie rond de uitlaat of de neus, wat leidt tot spatten.

● Om ervoor te zorgen dat het materiaal waar de nagels in moeten, schoon blijft, moet u olie op het gereedschap afvegen.

AANTAL CYCLI

Dit gereedschap is geleverd voor de bediening van de volgende maximaal aantal cycli:

Cyclische werking – 2 tot 3 nagels per seconde

Voortdurende werking – 1000 nagels per uur

Overschrijden van deze tempo's kan leiden tot oververhitting van het gereedschap, wat leidt tot prestatievermindering of schade van de onderdelen van het gereedschap. Als u het nagelapparaat gebruikt met de aanbevolen cyclustempo's, zult u op een normale werkdag duizenden nagels kunnen schieten.

VEILIGHEIDSTREKKER

Dit gereedschap is uitgerust met een sequentiële veiligheidstrekkers en is gemerkt met een omgekeerde gelijkzijdige driehoek (▼). **Probeer het niet om gereedschap dat op deze manier is gemerkt te gebruiken als de veiligheidstrekkers ontbreekt of beschadigd blijkt te zijn.**

De bediener moet gereedschap met een sequentiële trip tegen het werk houden waarbij hij de veiligheidstrekkers ingedrukt houdt voordat hij de trekker overhaalt. Om extra beveiligingsmiddelen te schieten, moet u de trekker loslaten en het gereedschap wegtillen van het werk, voordat u de procedure herhaalt.

Hierdoor kan het bevestigingsmiddel gemakkelijker nauwkeurig worden geplaatst, bijvoorbeeld bij raamwerk, bij schuin ingeslagen spijkers en kisttoepassingen. De sequentiële trekker maakt een exacte plaatsing van het bevestigingsmiddel mogelijk zonder de mogelijkheid een tweede bevestigingsmiddel bij terugslag te schieten. Het gereedschap met sequentiële trekker heeft een positief veiligheidsvoordeel want het zal niet per ongeluk een bevestigingsmiddel afschieten als het gereedschap in contact staat met het werk of iets anders, terwijl de bediener de trekker vasthoudt.

BLOKKERING BEVESTIGINGSMIDDEL (GF33PT / GF28WW)

Dit gereedschap gebruikt een mechanisme dat ervoor zorgt dat het gereedschap niet 'droog schiet'.

Als het magazijn niet is geladen met nagels, of als het resterende aantal nagels minder dan 10 wordt, kan de contactarm niet werken en het gereedschap zal niet schieten.

CONTROLE VAN DE WERKING VAN HET GEREEDSCHAP

WERKING VAN DE SEQUENTIËLE TREKKER

A) Druk de contacttrekker tegen het werkoppervlak, met uw vinger niet op de trekker.

HET GEREEDSCHAP MAG NIET SCHIETEN.

B) Haal het gereedschap van het werkoppervlak, en haal de

trekker over, waarbij u erop let dat u de het gereedschap niet richt naar uzelf of anderen.

HET GEREEDSCHAP MAG NIET SCHIETEN.

C) Haal de trekker over, terwijl het gereedschap zich niet op het werkoppervlak bevindt. Duw de veiligheidstrekkers tegen het werkoppervlak

HET GEREEDSCHAP MAG NIET SCHIETEN.

D) Duw de veiligheidstrekkers tegen het werkoppervlak zonder de trekker aan te raken. Haal dan de trekker over.

HET GEREEDSCHAP MOET SCHIETEN.

GEBRUIK VAN HET GEREEDSCHAP:

Als u na controle hebt gemerkt dat het gereedschap juist werkt, drukt u de neus tegen het werkstuk en haalt u de trekker over. Controleer of het bevestigingsmiddel zo is afgeschoten als u wilt (fig. 14).

INSTELLING VAN DE DIEPTE VAN DE NAGELS

Om te garanderen dat elke nagel tot dezelfde diepte doordringt, moet u het gereedschap altijd stevig tegen het werkstuk houden. Als u nagels te diep of te ondiep in het werkstuk schiet, moet u het spijkeren instellen in de volgende volgorde:

1. Verwijder de brandstofcel en de accu uit het gereedschap (fig. 15).
2. Als de nagels te diep erin worden geschoten, brengt u de contactarm naar voren (fig. 16). Als de nagels te ondiep erin worden geschoten, brengt u de contactarm naar achteren (fig. 17).
3. Stop met het bewegen van de contactarm als een geschikte positie is bereikt voor een spijkertest.

4. Verbind de brandstofcel en de accu met het gereedschap.

DRAAG ALTIJD OOGBESCHERMING.

Voer een spijkertest uit.

5. Verwijder de brandstofcel en de accu uit het gereedschap.

6. Maak verdere aanpassingen totdat de diepte juist is, en test dit na elke aanpassing.

7. OPHANGHAAK (GF28WW / GF33PT)

Dit gereedschap heeft een ophanghaak geïnstalleerd in het magazijn. U kunt deze haak terugvouwen om het gereedschap gemakkelijker te kunnen gebruiken. Om de haak in te stellen, draait u hem gewoon naar de gewenste positie.

8. GEBRUIK VAN DE NO-MAR TIP (GNC40T)

Als u het oppervlak van het werkstuk moet beschermen tegen krassen of strepen veroorzaakt door de contactarm, kunt u een no-mar tip op het gereedschap plaatsen.

1. Verwijder eerst de brandstofcel en de accu uit het nagelapparaat.
2. Plaats de no-mar tip zoals getoond in fig. 18, afhankelijk van uw model gereedschap.
3. De no-mar tip is gemarkeerd om het uitgangspunt van de nagel aan te geven, waardoor uitlijning gemakkelijker wordt. Om de no-mar tip te verwijderen, trekt u hem eraf, in de volgorde omgekeerd aan die van de bevestiging (fig. 19).

ONDERHOUD & PROBLEEMOPLOSSING

Verwijder de brandstofcel en de accu uit het gereedschap en maak het magazijn volledig leeg voordat u onderhoud of reparaties uitvoert. Als u gereedschap met problemen onderzoekt, moet u de waarschuwingen in deze handleiding, in de technische gegevens, en op het gereedschap zelf in acht nemen, en extra voorzichtig zijn als u gereedschap met problemen beoordeelt.

Vervangstukken van Bostitch worden aanbevolen. Gebruik geen gewijzigde onderdelen of onderdelen die geen prestatie kunnen leveren die gelijk is aan die van de originele uitrusting.

WAARSCHUWING: Verwijder de accu en de brandstofcel tijdens het verhelpen van opstoppingen, inspectie, onderhoud en reiniging.

OPSTOPPINGEN VRIJMAKEN

Als nagels zijn verstopt in de afschietkop, moet u ze verwijderen, en het spijkeren instellen in de volgende volgorde. **GF28WW / GF33PT**

1. Verwijder de brandstofcel en de accu uit het nagelapparaat.
2. Maak de volger vast achter in het magazijn en verwijder de bevestigingsmiddelen.
3. **GF28WW / GFD33PT:** Verwijder de bouten met een moersleutel (fig. 20).
3. **GNC 40T:** Maak de magazijnhaak los (fig. 21).
4. Trek het magazijn weg van de afschietkop, en verhelp de opstopping (fig. 22 & 23).
5. Verbind de brandstofcel en de accu met het nagelapparaat.

CONTROLE VAN HET MAGAZIJN

- 1) Verwijder eerst de brandstofcel en de accu uit het nagelapparaat.

2. Maak het magazijn schoon. Verwijder papieren of houten stroken die in het magazijn zijn opeengestapeld. Smeer het met het smeermiddel Bostitch gas afwerkspijkerapparaat (fig. 24).

CONTROLE VAN MONTAGESCHROEVEN

Controleer regelmatig elk onderdeel voor losse montageschroeven en draai alle gevonden losse schroeven vast. Het kan gevaarlijk zijn om het gereedschap te bedienen als de schroeven loszitten.

CONTROLE VAN DE CONTACTARM

Controleer of de contactarm soepel kan glijden. Maak het glijgedeelte van de contactarm schoon en gebruik de verschafte olie voor een regelmatige smering. Dit maakt een soepele werking mogelijk en helpt tegelijkertijd roestvorming te voorkomen.

VOORBEREIDING VOOR OPSLAG

- Als u het gereedschap langere tijd niet gebruikt, moet u een dunne laag smeermiddel op de stalen onderdelen aanbrengen om roest te vermijden.
- Sla het nagelapparaat niet op in een koude omgeving. Indien u het niet gebruikt, moet u het gereedschap opslaan op een warme en droge plek.
- Buiten bereik van kinderen bewaren.
- Raadpleeg alle instructies in het vorige deel 'Opslag' van deze handleiding.

LIJST MET RESERVEONDERDELEN

WAARSCHUWING: Reparatie, wijziging en inspectie van Bostitch elektrisch gereedschap moet worden uitgevoerd door een bevoegd Bostitch servicecentrum.

De onderdelenlijst die met dit gereedschap wordt geleverd, zal nuttig zijn als hij met het gereedschap wordt getoond aan het Bostitch Servicecentrum bij een verzoek om reparatie of ander onderhoud.

Bij de bediening en het onderhoud van elektrisch gereedschap moeten de veiligheidsrichtlijnen en normen die in dat respectieve land van kracht zijn, worden nageleefd.

WIJZIGINGEN

Gereedschap van Stanley Bostitch wordt constant verbeterd en gewijzigd om de meest recente technologische vooruitgang erbij te betrekken. Sommige onderdelen kunnen bijgevolg worden veranderd zonder voorafgaande berichtgeving.

GESCHIKTE SMEERMIDDELEN

Gebruik BOSTITCH Gas Nagelapparaat smeermiddel.

Gebruik geen reinigingsolie of additieven: deze smeermiddelen zullen de o-ringen en andere rubberen onderdelen beschadigen, en zorgen ervoor dat het gereedschap slecht werkt.

GELUID EN VIBRATIEGEGEVENS

GELUIDSEMISSIE (zie technische gegevens van het gereedschap)

De kenmerkende geluidswaarden voor het gereedschap zijn bepaald in overeenstemming met EN 12549 - "Akoestiek – Geluidsmetingen voor montagegereedschap voor bevestigingsartikelen - Praktijkmethode."

Deze waarden zijn gereedschapsgerelateerde kenmerkende waarden en vertegenwoordigen niet de geluidsontwikkeling op het moment van gebruik. Geluidsontwikkeling op het moment van gebruik hangt af van bijvoorbeeld de werkomgeving, het werkstuk, de ondersteuning van het werkstuk en het aantal keer dat er bevestigingsmateriaal wordt geschoten.

Afhankelijk van de omstandigheden op de werkplek en de vorm van het werkstuk, moet u een afzonderlijke geluidsvermindering uitvoeren, door bijvoorbeeld werkstukken op geluidsdempende ondersteunen te zetten, te voorkomen dat het werkstuk gaat trillen door het vast te klemmen of te bedekken, aanpassing aan de minimaal vereiste luchtdruk, etc.

INFORMATIE OVER TRILLINGEN (zie technische gegevens van het gereedschap)

De kenmerkende trillingswaarden voor het gereedschap zijn bepaald in overeenstemming met ISO/WD 8662-11 Measurement of vibration in hand held power tools - Part 11 Fastener Driving Tools" (Meting van gereedschap dat met de hand wordt vastgehouden - Onderdeel 11 Gereedschap dat bevestigingsmiddelen schiet"

Deze waarde is een gereedschapsgerelateerd kenmerk en vertegenwoordigt niet de invloed op het hand-armsysteem als u het gereedschap gebruikt. Invloed op het hand-armsysteem tijdens het gebruik van het gereedschap hangt bijvoorbeeld af van de gripkracht, de contactkracht, de werkrichting, de instelling van de samengeperste luchttoevoer, het werkstuk, de ondersteuning van het werkstuk.

ONDERHOUDSINTERVALLEN

Onderhoudsintervallen voor het gereedschap kunnen variëren afhankelijk van de omgeving waarin het gereedschap wordt bediend, de toepassing waarvoor het wordt gebruikt en het aantal nagels dat wordt geschoten. Als het bijvoorbeeld wordt gebruikt in vuile en stoffige omgevingen met een hoog volume wat betreft de bespijking, zal het onderhoud vaker moeten plaatsvinden dan in schone omgevingen met een laag volume.

De onderstaande grafiek is een gids om u te helpen de onderhoudsintervallen voor het gereedschap vast te stellen. Als u tussen de reinigingsbeurten door een enorme puinvorming in het gereedschap aantreft, moet u de onderhoudsintervallen verkorten. Als het niet nodig is het gereedschap schoon te maken volgens het schema dat u hebt gemaakt, kunt u de onderhoudsintervallen wellicht langer laten duren. Mocht u vragen hebben over het bovenstaande, neem dan contact op met uw plaatselijke vertegenwoordiger voor hulp en advies.

Onderhoudsintervallen

GF33PT-E / GF28WW-E / GCN40T-E

		Aantal dagen tussen onderhoudswerkzaamheden				
		6-7	6-7	6-7	3-4	3-4
Operating Environment	Heel vuil & stoffig	6-7	6-7	6-7	3-4	3-4
	Stoffig	10-14	10-14	10-14	6-7	6-7
	Gemiddeld	30-45	30-45	30-45	10-14	10-14
	Schoon	45-60	45-60	45-60	30-45	30-45
		1	2	4	6	8+
		Wekelijks nagelgebruik (x1000)				

FILTERREINIGING

De verwijzingen hiervoor staan op de afzonderlijke pagina 'filterreiniging / gereedschapreiniging & smeringsgids' voor eenvoudige verwijzing.

Als u werkt aan het gereedschap mag u geen onderdelen van het gedemonteerde gereedschap kwijtraken. Gebruik alleen authentieke onderdelen van Stanley Bostitch om juiste gereedschapswerking en veiligheid te garanderen.

1. Controleer voor reiniging of het gereedschap volledig is afgekoeld, en verwijder dan alle nagels, de brandstofcel en de accu uit het gereedschap (fig. 25).
2. Gebruik 4mm hexagonale sleutels, verwijder de hexagonale bout van de inbusleutel en bewaar deze (fig. 26) (M5 x 14).
3. Til de bovenklep los (fig. 27).
4. Verwijder de filter van het bovendeksel (fig. 28).
5. Verwijder het stof en vuil van de filter met de reiniger van Stanley Bostitch [SB-TC1]. Controleer of de filter droog is en onvervuild. Vervang de filter en het filterdeksel (fig. 29).
6. Plaats de draad van de motorleiding en dan de draad van de leiding van de bougie (fig. 30).

A) Controleer of de leidingdraden binnen de ribbels zijn.

B) Controleer of de leidingdraden niet worden geklemd door het deksel.

C) Controleer de instelling van de leidingdraad.

7. Controleer of de filter niet is beschadigd. Indien de filter is beschadigd, moet u hem vervangen (onderdeel nr. 192103), waarbij u controleert of de leidingen niet klem zitten (fig. 31).

8. Vervang het bovendeksel, en let er daarbij op dat er geen draad klem komt te zitten (fig. 32).

9. Vervang de bout van de inbusschroef (fig. 33).

10. Voer altijd 5-10 testcycli uit op afvalmateriaal voor gebruik op een afgewerkt oppervlak, aangezien een reinigingsresidu kan worden uitgestoten [SB-TC1] (fig. 34).

REINIGING & SMERING

Zorg ervoor dat u alle veiligheidswaarschuwingen in deze handleiding en reinigingsprocedures hebt gelezen en begrepen voordat u het gereedschap gaat gebruiken of reinigen. Het nalaten van de instructies kan resulteren in ernstig letsel.

WAARSCHUWING: Zorg ervoor dat de 4 bouten met een inbussleutel zijn vastgemaakt aan het cilinderhoofd voordat u het gereedschap bedient. Losse of ontbrekende bouten kunnen leiden tot lekkage van brandende gassen met letsel voor de gebruiker en schade aan het gereedschap en eigendom tot gevolg.

11. Controleer voor reiniging of het gereedschap volledig is afgekoeld, en verwijder dan alle nagels, de brandstofcel en de accu uit het gereedschap (fig. 35).

12. Gebruik 4mm hexagonale sleutels, verwijder de hexagonale bout van de inbussleutel en bewaar deze (fig. 36) (M5 x 14).

13. Til de bovenklep los (fig. 37).

14. Verwijder de filterassemblage op het cilinderhoofd (fig. 38).

15. Koppel de bougieverbinding los van de bougie (fig. 39) en ontkoppel voorzichtig de motorleiding (fig. 40).

16. Gebruik een 4mm hexagonale sleutel om de 4 hexagonale bouten van de inbusschroef in de cilinderkop (fig. 41) (M54 x 20, 4pcs.)

17. Til de cilinderkop voorzichtig van de verbrandingskamer (fig. 42).

18. Zorg ervoor dat u de ventilatorbladeren niet beschadigt, verwijder de o-ring voorzichtig van de ventilator (fig. 43 & 44).

19. Maak met een droge doek alle bezinksels uit de o-ring.

(Fig. 49) Controleer of de o-ring beschadigd is en vervang hem indien nodig (Onderdeel nr.192114) (fig. 45).

20. Reinig de cilinderkop met "brake cleaner", en let daarbij extra op de bougie. (fig. 46).

21. Een kleine borstel kan handig zijn om puin te verwijderen. Het kan nodig zijn dit 2 of 3 keer te herhalen voordat de kop schoon is (fig. 47).

22. Verwijder de o-ring op het cilinderhoofd (fig. 48).

23. Smeer de o-ring in met Bostitch Gas nagelapparaat smeermiddel (onderdeel nr. SB-20CL) (fig. 49).

24. Spuit "brake cleaner" in de cilinder om residu los te maken (fig. 50).

25. Duw de zuiger naar beneden met een stomp instrument (bijvoorbeeld de hendel van een schroevendraaier) (fig.51).

26. Houd het gereedschap ondersteboven, spuit "brake cleaner" in de verbrandingskamer, zodat al het residu uit de achterkant van het gereedschap valt. Misschien moet u dit 2 of 3 keer doen. Gebruik een kleine borstel om het hardnekkige residu los te maken (fig. 52).

27. Gebruik een schroevendraaier of dergelijk werktuig om de aandrijfschijf terug in het gereedschap te duwen. (fig. 53).

28. Duw de nagelaanvoer terug om de beveiliging van het gereedschap uit te zetten en duw de contactarm op een hard oppervlak naar beneden. Smeer met Bostitch Gas nagelapparaat smeermiddel (onderdeel nr. SB-20CL) olie rond de buitengroef in de verbrandingskamer, waar zich de o-ring bevindt (fig. 54).

29. Controleer of de o-ring exact op de cilinderkop is geplaatst, en zet de cilinderkop voorzichtig terug op de kop van het gereedschap, waarbij u ervoor zorgt dat u het ventilatorblad niet beschadigt (fig. 55).

30. Druk het lichaam naar beneden, monteer de cilinderkop en controleer of de o-ring niet vastzit. Plaats de 4 bouten voor inbusschroeven (fig. 56).

31. Trek de 4 bouten voor inbusschroeven terug naar hun oorspronkelijke posities met een 4mm hexagonale sleutel. (doe een van de 4 bouten voor inbusschroeven door de bedradingsplaat). Maak de bouten voor inbusschroeven vast terwijl u de draad door de bedradingsplaat stevig vastmaakt (fig 57 & 58).

32. Controleer of de o-ring goed is geplaatst door de nagelaanvoer naar achteren te trekken en de contactarm naar beneden te duwen (fig. 59).

33. Verbind de draad van de motorleiding en dan de draad van de leiding van de bougie (fig. 60 & 61).

24. Plaats de draad van de motorleiding en dan de draad van de leiding van de bougie (fig. 62)

A) Controleer of de leidingdraden binnen de ribbels zijn.

B) Controleer of de leidingdraden niet worden geklemd door het deksel.

C) Controleer de instelling van de leidingdraad.

25. Vervang de filterassemblage, en let er daarbij op dat er geen draad klem komt te zitten (fig. 63)

26. Vervang het bovendeksel, en let er daarbij op dat er geen draad klem komt te zitten (fig. 64)

27. Vervang de bout van de inbus Schroef (fig. 65)

28. Controleer of de top van alle 4 de bouten van de cilinderkop Schroeven uit de behuizing steken (fig. 66)

29. Voer altijd 5-10 testcycli uit op afvalmateriaal voor gebruik op een afgewerkt oppervlak, aangezien een reinigingsresidu kan worden uitgestoten (fig. 67)

Onderhoudstabel

ACTIE	WAAROM	HOE
Reinig magazijn en aanvoermecanisme.	Vorkomen van opstoppingen.	Dagelijks droogblazen.
Zorg ervoor dat de contactarm juist blijft werken.	Bevordering van de veiligheid van de bediener en juiste werking van het nagelapparaat.	Dagelijks droogblazen.

Störungsbehebung bei der Bedienung

PROBLEEM	CONTROLEER METHODE	CORRECTIE
Het nagelapparaat werkt, maar er wordt geen nagel afgeschoten.	Controleer of er een opstopping is. Controleer of de nagelaanvoer juist werkt. Torsieveer verzwakt of beschadigd? Controleer of u de goede nagels gebruikt.	Help de opstopping. Maak het apparaat schoon en smeer het indien nodig. Vervang de torsieveer. Gebruik alleen aanbevolen nagels.
Nagels worden overgeslagen. Periodieke aanvoer.	Controleer of de zuiger van de aandrijfschijf niet wordt teruggeplaatst naar de bovenpositie. Controleer of u de juiste nagels gebruikt. Controleer of de nagelaanvoer juist werkt. Torsieveer verzwakt of beschadigd? Nagelaanvoer versleten of beschadigd?	Verwijder de accu, brandstofcellen & nagels uit het gereedschap en plaats een dun stukje metaal van de schroevendraaier 100mm lang (exclusief), in de contactarm (fig. 58) en duw de staaf naar de bovenpositie. Gebruik alleen aanbevolen nagels. Maak het apparaat schoon en smeer het indien nodig. Vervang de torsieveer. Vervang de nagelaanvoer.
Nagels worden overgeslagen. De geschoten nagel is gebogen.	Controleer of de zuiger soepel beweegt. Controleer of u de juiste nagels gebruikt.	Trek ongeveer 0,5 stevig aan de hendel na verbranding. Temperatuur te laag, warm de brandstofcel op onder 50°C (120°F). Gebruik alleen aanbevolen nagels.
De contactarm werkt niet vloeiend.	Aandrijfschijf versleten? Nagelaanvoer versleten of beschadigd?	Neem contact op met Bostitch voor vervanging. Vervang de nagelaanvoer.
Ventilator werkt niet, lampje brandt GROEN maar er wordt geen nagel geschoten of de werking is onstabiel.	De contactarm gebogen? Controleer of er vuil is op het spoor van de contactarm. Controleer of de piston terugkomt.	Neem contact op met Bostitch voor vervanging. Neem contact op met Bostitch voor vervanging. Duw de contactarm volledig is.
	Controleer brandstofcel, onvoldoende? Controleer de draad van de bougie, versleten? Controleer de draad van de bougie, vet of vuil? Controleer de filter, verstopt?	Temperatuur te laag, warm de brandstofcel op onder 50°C (120°F). Vervang de brandstofcel. Neem contact op met Bostitch voor vervanging. Neem contact op met Bostitch voor vervanging. Reinig de filter volgens de onderhoudstabel.
Ventilator werkt niet als de hendel wordt ingedrukt. Laden van accu is onmogelijk.	Magazijn leeg. Let op de kleur van het lampje.	Laad meer nagels in het magazijn. Lampje brandt rood: laad de accu. Lampje brandt groen: Neem contact op met Bostitch voor vervanging. Controleer het elektriciteitsnoer.

Technische gegevens tabel sleutel (Zie pagina 2)

A	Lengte mm.	K	Magazijn capaciteit
B	Hoogte mm.	L	Omgevingstemperatuur bij werking
C	Breedte mm.	M	Lader ref
D	Gewicht kg.	N	Invoer voedingsbron
E	Geluid LPA 1s d	O	Laadtijd in minuten bij 20°C (70f)
F	Geluid LWA 1s d	P	Loadspanning
G	Vibratie m/s ²	Q	Loadstroom
H	Naam bevestigingsmiddel	R	Gewicht kg. (stroom)
I(a)	Afmetingen mm.	S	Gewicht kg. (Accutype)
I(b)	Afmetingen mm.	T	Accutype
J	Kop/kroon	U	Brandstofcel – Vloeibare koolwaterstof: propaan/butaan

NL Mag niet worden vermenigvuldigd zonder toestemming. Onrechtmatige kopieën van dit document willen niet zeggen dat de producten voldoen aan de CE-vereisten.

DK Må ikke gengives uden tilladelse. Uautoriserede kopier af dette dokument udgør ikke CE overholdelse for produkterne.

FI Ei saa jäljentää ilman lupaa. Tämän asiakirjan ilman valtuutusta tehdyt kopiot eivät muodosta tuotteille CE-yhdenmukaisuutta.

GR Απαγορεύεται η αναπαραγωγή χωρίς προηγούμενη άδεια. Τα μη εξουσιοδοτημένα αντίγραφα του παρόντος εγγράφου δεν αποτελούν συμμόρφωση CE για τα προϊόντα.

IT Vietata la riproduzione senza permesso. Le copie non autorizzate di questo documento non garantiscono la conformità CE per i relativi prodotti.

NO Skal ikke reproduseres uten tillatelse. Ikke godkjente kopier av dette dokumentet oppfyller ikke kravene for CE-merking for produktet.

PT Reprodução proibida sem autorização prévia. As cópias não autorizadas deste documento não estão em conformidade com a CE para os produtos.

ES Prohibida la reproducción sin permiso. Las copias no autorizadas de este documento no suponen la conformidad con las normas CE de los productos.

SE Prohibida la reproducción sin permiso. Las copias no autorizadas de este documento no suponen la conformidad con las normas CE de los productos.

PL Niniejszy dokument nie może być kopiowany bez pozwolenia. Nieautoryzowane kopie niniejszego dokumentu nie stanowią deklaracji zgodności CE prezentowanych produktów.

CZ Niniejszy dokument nie może być kopiowany bez pozwolenia. Nieautoryzowane kopie niniejszego dokumentu nie stanowią deklaracji zgodności CE prezentowanych produktów.

SK Rozmnožovanie bez povolenia je zakázané. Neoprávnené kópie tohto dokumentu nie sú v súlade s CE pre dané výrobky.

HU A dokumentum engedély nélkül nem sokszorosítható. Az engedély nélkül sokszorosított dokumentum nem jelenti a termék CE-megfelelőségét.

RO Reproducerea neautorizată este interzisă. Copiile neautorizate ale acestui document nu reprezintă conformitatea CE pentru produse.

SIKKERHED OG BETJENINGSVEJLEDNING



DETTE VÆRKTØJ DRIVES AF EN INTERN FORBRÆNDINGSENHED OG BØR KUN ANVENDES MED DE BRÆNDBARE GASPATRONER, SOM ER NÆVNT I DENNE

BETJENINGSVEJLEDNING:

INDEN DETTE VÆRKTØJ TAGES I BRUG, SKAL ALLE BRUGERE GENNEMLÆSE DENNE VEJLEDNING OG VÆRKTØJETS TEKNISKE DATA FOR AT FORSTÅ OG FØLGE SIKKERHEDSADVARSLERNE OG INSTRUKTIONERNE. OPBEVAR DISSE VEJLEDNINGER SAMMEN MED VÆRKTØJET TIL BRUG FOR FREMTIDIG REFERENCE.

HVIS DE HAR NOGEN SPØRGSMAÅL, BEDES DE KONTAKTE DERES BOSTITCH REPRÆSENTANT ELLER DISTRIBUTØR.

Værktøjer fra Bostitch er blevet udviklet til at give fremragende kundetilfredshed og har til formål, at opnå maksimal ydeevne, når de anvendes med Bostitch præcisions søm og klammepistoler, der er udviklet efter de samme strenge standarder. De vil yde effektiv, pålidelig drift når de anvendes korrekt og med omhu. Som med ethvert kvalitetsværktøj, skal producentens anvisninger overholdes for at opnå de bedste resultater.

Bemærk: Yderligere sikkerhedsforanstaltninger kan være påkrævet på grund af Deres særlige anvendelse af dette værktøj. Kontakt Deres Bostitch repræsentant eller distributør hvis De har nogle spørgsmål vedrørende værktøjet og dets brug.

Bemærk: Bostitch kan ikke påtage sig ansvaret for produktets ydeevne, hvis nogle af vores værktøjer anvendes med lukkere eller tilbehør, der ikke overholder de særlige fastsatte krav for ægte Bostitch søm, hæfteklammer, batterier, brændselsceller, opladere og tilbehør.

BEGRÆNSET GARANTI

Bostitch inc. garanterer til den oprindelige slutbruger, at dette produkt er fri for defekter i materialer og udførelse, og samtykker i, at reparere eller erstatte, efter Bostitchs valg, ethvert defekt produkt inden for 90 dage fra købsdato. Denne garanti kan ikke overdrages. Den dækker kun skader, der skyldes defekter i materialer eller udførelse, og det omfatter ikke forhold eller funktionsfejl som følge af normal slitage, forsømmelse, misbrug eller uheld.

DENNE GARANTI TRÆDER I STEDET FOR ALLE ANDRE UDTRYKKELIGE GARANTIER. ENHVER GARANTI FOR SALGBARHED ELLER EGNETHED TIL ET BESTEMT FORMÅL ER BEGRÆNSET TIL VARIGHEDEN AF DENNE GARANTI. BOSTITCH ER IKKE ANSVARLIG FOR

HÆNDELIGE SKADER ELLER FØLGESKADER.

Nogle lande tillader ikke begrænsninger på hvor længe en indirekte garanti varer, eller udelukkelse eller begrænsning af hændelige skader eller følgeskader, så ovenstående begrænsninger eller udelukkelse gælder muligvis ikke for Dem. Denne garanti giver Dem særlige juridiske rettigheder, og De kan også have andre rettigheder, der varierer fra stat til stat eller fra land til land. For at få garantiservice, skal De returnere varen for egen regning, sammen med dokumentation for købet, til Bostitchs regionale center for garantireparationer.

TILBEHØR

Disse værktøjer leveres med følgende tilbehør:

- 1) 1 stk. oplader
- 2) 1 stk. værktøjskuffert
- 3) 1 stk. sekskantet skruenøgle til M5 skruer
- 4) 1 stk. smørenippel
- 5) 2 stk. batterier

Ekstra tilbehør er også tilgængeligt og sælges separat:

- 1) Brændselscelle kode ref.: FC80ML / FC80ML-HP
- 2) Dykker sømpistol smøremiddel 250cc

GENERELLE SIKKERHEDSINSTRUKTIONER

Kun de søm og klammepistoler, batterier, brændselsceller og opladere, der er angivet i denne brugsvejledning bør anvendes med værktøjet. Værktøjet og de angivne søm/klammer skal betragtes som et enkelt system af sikkerhedshensyn.

Reparationer må kun udføres af autoriserede Bostitch forhandlere eller af andre eksperter, under behørig hensyn til sikkerhed, drift og vedligeholdelsesinstruktionerne i denne brugsvejledning og værktøjets tekniske data.

Bemærk: Eksperter er dem, der, som et resultat af faglig uddannelse eller erfaring, har erhvervet tilstrækkelig ekspertise indenfor området af søm og klammepistoler og er i stand til at vurdere sikkerhedsbetingelserne for søm og klammepistoler.

UD OVER DE ANDRE ADVARSLER I DENNE BRUGSVEJLEDNING SÅ VÆR OPMÆRKSOM PÅ FØLGENDE FOR SIKKER DRIFT:



Bortskaf ikke elektrisk værktøj sammen med husholdningsaffald!

Under overholdelse af EU direktiv 2002/96/EC & 2006/66/EC om affald af elektrisk og elektronisk/ batterier udstyr og dets gennemførelse i overensstemmelse med national lovgivning, skal elektrisk/ batterier værktøj efter endt levetid, indsamles særskilt og indleveres til et miljøvenligt genvindingsanlæg.

● Respekt Deres Bostitch værktøj som et værktøj. Det er ikke et legetøj. Pjæt ikke med værktøjet.

● Brug kun Bostitch værktøjet til det formål, som det er udviklet til, såsom: indramning, gipspladevægge, under gulve og sømning af træ til beton (kun GNC40T). GF28WW/GF33PT værktøjerne skal ikke benyttes til andet end træ til træ anvendelse.

● Slå ikke et søm i et andet søm.
● Slå ikke et søm i metaldele.

● Benyt aldrig værktøjet på en måde, der kan forårsage, at et søm/klemme bliver rettet direkte mod brugeren eller andre i arbejdsområdet.

● Benyt ikke værktøjet som en hammer.

● Benyt altid håndtaget når værktøjet skal bæres. Bær aldrig værktøjet med aftrækkeren aktiveret.

● Der må ikke foretages ændringer eller modificeringer fra det oprindelige design eller funktion på dette værktøj, uden skriftlig godkendelse fra Stanley Bostitch.

● Vær altid opmærksom på, at misbrug og forkert håndtering af dette værktøj kan forårsage skade på Dem selv og andre.

● pænd aldrig eller fastgør aftrækkeren eller sikkerhedsudløseren i en igangsat position.

● fterlad aldrig et værktøj uden opsyn med en brændselscelle eller batteri isat.

● Benyt ikke dette værktøj, hvis værktøjet ikke har et læseligt ADVARSELSMÆRKAT.

● Fortsæt ikke med at bruge et værktøj, der ikke fungerer korrekt. Kontakt Deres nærmeste Stanley Bostitch repræsentant, hvis Deres værktøj fortsætter med at have funktionsfejl.

● Under afbenyttelsen af værktøjet, skal det holdes på en sådan måde, at der ikke kan opstå skader på hovedet eller kroppen, hvis rekylen på værktøjet skulle øge som følge af variationer i gasforsyningen eller hårde flader på arbejdsemnet.

● Arbejd ikke tæt på hjørner eller på kanten af arbejdsemnet. Sømmet/hæfteklammen kan smutte ud af arbejdsemnet og eventuelt forårsage skade.

● Under transport af værktøjet, skal brændselscelle og batteri fjernes.

● Kontrollér, at sikkerhedsudløseren (hvis den findes) og aftrækkeren begge fungerer korrekt inden afbenyttelse.

● Adskil eller blokér ikke nogen dele af værktøjet, i særdeleshed ikke sikkerhedsudløseren.

● Udfør aldrig "nød reparationer" uden det rette udstyr.

● Undgå svækkelse af værktøjet ved at slå på eller stikke i det.

● Dette værktøj drives af en intern forbrændingsenhed. Dette værktøj bør kun benyttes med de gaspatroner, der er nævnt i denne brugsvejledning.

● Værktøjet må ikke anvendes af børn eller personer, der ikke har nok kendskab til at håndtere det korrekt.

● Bevar de rette dele på de rette steder. Fjern ikke nogle af dækslerne eller skruerne. Hold dem på deres plads, da de har en funktion. Lav aldrig modifikationer på værktøjet eller benyt det efter, at have foretaget modifikationer.

● Kontrollér værktøjet før brug. Inden værktøjet tages i brug, skal man altid kontrollere, at ingen dele er defekte, at ingen skruer er løse, og at ingen dele mangler eller er rustne.

● Overdrevet arbejde kan forårsage ulykker. Brug ikke værktøjet og tilbehøret ud over deres kapacitet. Overdrevet arbejde ødelægger ikke kun værktøjet, men kan også være farligt.

● Stop arbejdet øjeblikkeligt, hvis De bemærker abnormiteter eller hvis værktøjet ikke fungerer korrekt; undersøg værktøjet og foretag service.

● Pas godt på værktøjet for at sikre dens lange levetid. Pas altid godt på værktøjet og hold det rengjort.

● Kontrol med regelmæssige intervaller er afgørende for sikkerheden. Kontrollér værktøjet med regelmæssige intervaller, så værktøjet kan betjenes sikkert og effektivt på alle tidspunkter.

● Undgå farlige miljøer. Udsæt ikke værktøjet eller opladeren for regn og brug ikke værktøjet og opladeren i fugtige eller våde forhold. Sørg for, at arbejdsområdet er godt oplyst. Benyt aldrig værktøjet og opladeren i nærheden af brændbare eller eksplosive materialer. Benyt ikke værktøjet og opladeren i nærheden af brændbare væsker eller

gasarter.

- Opbevar værktøjet og opladeren i en uaktiveret tilstand. Når værktøjet ikke benyttes, skal værktøjet og opladeren opbevares på et tørt, højtplaceret eller aflåst sted - utilgængeligt for børn og svagelige personer. Opbevar værktøjet og opladeren på et sted, hvor temperaturen er mindre end 40 °C.



Misbrug ikke ledningen. Bær aldrig opladeren i ledningen og ryk aldrig i ledningen for at tage den ud af stikkontakten. Hold ledningen væk fra varme, olie eller skarpe kanter.

- Når opladeren ikke benyttes, eller når værktøjet er til service, tag ledningen til opladeren ud af stikkontakten.
- For at undgå fare, skal man kun benytte den specificerede oplader.
- For at undgå personskader, skal man kun benytte det tilbehør eller udstyr, der anbefales i denne brugsvejledning eller i Stanley Bostitch kataloget.
- Kontrollér og bekræft, at ledningen og kabinettet ikke er beskadiget før De benytter opladeren. Hvis ledningen på opladeren er beskadiget, skal opladeren returneres til et autoriseret Stanley Bostitch servicecenter, så ledningen eller kabinettet kan blive udskiftet. Kun et autoriseret servicecenter må foretage disse reparationer. Stanley Bostitch er ikke ansvarlig for beskadigelser eller personskader forårsaget af uautoriserede personer, som forsøger at reparere værktøjet, eller på grund af forkert håndtering af værktøjet.
- For at sikre den ønskede operationelle integritet for værktøjet og opladeren, skal installerede dæksler og skruer ikke fjernes
- Benyt altid opladeren med den spænding, der er specificeret på typeskiltet.
- Oplad altid batteriet før brug.
- Benyt aldrig andre batterier end det, der er specificeret. Tilslut ikke en specificeret tør-celle, der ikke er til værktøj, et genopladeligt batteri andet end det specificerede eller et bilbatteri til værktøjet.
- Brug ikke en sugetransformer.
- Oplad ikke batteriet fra en motor, elektrisk generator eller en DC strømforsyning.

EKSTRA SIKKERHEDSUDSTYR

ØJENBESKYTTELSE der yder beskyttelse imod flyvende partikler både fra FRONTEN og SIDEN skal altid bæres af værktøjsbrugeren og andre personer i arbejdsområdet

ved ladning, betjening eller servicering af dette værktøj. Øjenbeskyttelse er påkrævet for at beskytte imod flyvende søm/klammer og stumper, der kan forårsage alvorlig øjenskade. Medarbejderen og/eller brugeren skal sikre, at ordentlig øjenbeskyttelse benyttes.



Øjenbeskyttelse i overensstemmelse med 89/686/EEC/EEC, og med samme eller større grad en defineret i EN166 bør benyttes. Dog bør alle aspekter af værktøjsbrugers arbejde, miljø

og andre maskintyper der benyttes, også komme i betragtning ved udvælgelse af personligt beskyttelsesudstyr.

Bemærk: Briller uden sidebeskyttelse og kun ansigtsbeskyttelse yder ikke tilstrækkelig beskyttelse.



ADVARSEL: EKSTRA SIKKERHEDSBEKYTTELSE kan være påkrævet i nogle

arbejds miljøer. For eksempel kan arbejdsområdet være udsat for støjniveauer, der kan føre til høreskader. Medarbejderen og brugeren bør sikre, at hvilken som helst form for nødvendig hørbeskyttelse bliver stillet til rådighed. Når det er påkrævet, skal medarbejderen og brugeren sikre, at hovedbeskyttelse bliver benyttet. Nogle arbejds miljøer kan kræve benyttelse af hovedbeskyttelsesudstyr. Når det er påkrævet, skal medarbejderen og brugeren sikre, at hovedbeskyttelse bliver benyttet.

SIKKERHEDSFORANSTALTNINGER - GAS VÆRKTØJ

● Pas på tænding og eksplosioner.



Dette værktøj må ikke benyttes i et brændbart miljø eller i nærheden af brandbare væsker eller gasarter. Dette værktøj frembringer varme udstødningsgasser, der kan antænde brændbare materialer og frembringe gnister. Da gnister kan flyve omkring under sømning/hæftning, er det farligt at benytte dette værktøj i nærheden af lak, maling, rensbenzin, fortynder, benzin, gas, klæbestoffer og lignende letantændelige substanser, da de kan antænde eller eksplodere. Under ingen omstændigheder må dette værktøj benyttes i nærheden af sådanne letantændelige materialer.

autorizate ale acestui document nu reprezintă



Eksplosion og brandfare.

Brændselscellen er en aerosolbeholder med brændbart indhold. Det er en trykbeholder og drivmidlet vil blive i brændselscellen. Overtrædelse af instruktionerne kan medføre eksplosion eller brand. Opbevar værktøjet, brændselsceller og batteriet væk fra sollys og fra temperaturer, der overstiger 50° C (120°F). Brændselscellen og/eller batteriet kan revne og frigøre brændbart gas. Beholderen må ikke punkteres eller brændes, selv efter brug. Brændselscellen må ikke destrueres, genfyldes, indvindes eller genbruges. Sprøjt ikke på åben ild eller nogen form for glødende materialer.



Holdes væk fra antændelseskilder - rygning forbudt. Opbevares utilgængeligt for børn.

- Læs omhyggeligt og følg instruktionerne i 'Ekstra sikkerhedsudstyr' vejledningen nævnt ovenfor.



Må kun benyttes udendørs eller på steder med god udluftning.

Dette værktøj udstøder kulilte, der er farligt for helbredet ved indånding. Dette værktøj må ikke benyttes i aflukkede rum eller områder med dårlig udluftning. Må ikke indåndes. Ikke godkjente kopier

- Inden værktøjet tages i brug, kontrollér kontaktarmen. Kontaktarmen og kammeret arbejder forbundet for at dette udstyr kan fungere. Inden værktøjets tages i brug, kontrollér, at kontaktarmen fungerer ordentligt. Uden at søm/klammer, brændselscelle og batteri er sat i værktøjet, kontrollér følgende; træk magasinføder holdemekanismen tilbage for at udløse søm/klammespærringen og med udstyret vendt opad, tryk kontaktarmen ned og derefter bekræft, at den sikkert returnerer til dens originale position. Hvis kontaktarmen ikke fungerer normalt, må værktøjet ikke bruges før det er blevet kontrolleret og repareret. Kontaktarm betjeningen bliver speciel tung ved lave temperaturer og den kan muligvis ikke fungere til normal drift. Ved tilbagetrækning i fødegrebet, skal kontaktarmen køre glidende. Desuden må kontaktarmen aldrig modificeres eller fjernes.



Rør ikke omkring udstødningsmundingen.

Dette værktøj frembringer varme udstødningsgasser, der kan antænde brændbare materialer. Kontaktarmen og næsen vil blive varme ved brug og blive varmere efter længere eller hurtigere tids brug. Rør ikke med bare hænder

- Udtag batteriet og brændselscellen og fjern alle overskydende søm/klammer, der er tilbage i magasinet efter brug. Udtag batteriet og brændselscellen fra værktøjet inden vedligeholdelse, fjernelse af et tilstoppet søm/klamme, efterladelse af arbejdsområdet, flytning af værktøjet til en anden plads eller efter brug. Det er meget farligt, hvis et søm bliver afskudt ved en fejltagelse.

- Betjeningstemperaturen for dette udstyr er mellem 0°C (32°F) og 40°C (104°F), så sørg for, at betjeningen foregår indenfor denne temperaturskala. Udstyret kan muligvis ikke fungere under 0° C (32°F) eller over 40°C (104°F).

- Oplad altid batteriet ved en omgivende temperatur på mellem 0–40°C.

- En temperatur på mindre 0° C vil resultere i overopladning, hvilket er farligt. Batteriet kan ikke oplade ved en temperatur højere end 40° C. Den bedst egnede temperatur for opladning er mellem 20–25°C.

- Brug ikke opladeren uafbrudt. Når en opladning er færdig, vent 15 minutter før påbegyndelse af næste opladning.

- Sørg for at der ikke kommer fremmedlegemer ned i hullet, hvor det genopladelige batteri passer til.

- Adskil aldrig det genopladelige batteri eller opladeren.

-  **Kortslut aldrig det genopladelige batteri.**

Kortslutning af batteriet vil forårsage en stor elektrisk strøm og batteriet vil overophede. Dette vil resultere i afbrænding eller skade på batteriet.

- Smid ikke batteriet i åben ild. Hvis batteriet brænder, kan det eksplodere.

- Brug af et udtjent batteri kan skade opladeren.

- Lige så snart batterilevetiden bliver for kort til praktisk brug, skal batteriet indleveres til genbrug i overensstemmelse med lokal lovgivning.

- Stik ikke genstande ind i ventilationsslidserne på opladeren. Indsætning af metal eller brændbare genstande ind i ventilationsslidserne på opladeren vil resultere i elektrisk stød eller beskadigelse af opladeren.



Indånd ikke indholdet.

I tilfælde af indånding, skal den pågældende person bringes hen til et sted med frisk luft og bringes i en komfortabel stilling.

● Eksponering for gasser forårsager lave temperaturer. Flydende gasser kan forårsage skader ved kontakt med huden eller øjnene. I tilfælde af kontakt med huden, vask kontakt overfladen omhyggeligt med varmt vand og sæbe og anvend en hud creme når huden er tør. I tilfælde af kontakt med øjnene, skyl de åbne øjne under rindende vand. Om nødvendigt, kontakt en læge.

● Opbevar brændselsceller på et sted med god udluftning. Opbevares ikke på steder over 50° C (120° F) (for eksempel i direkte sollys eller i en bil). Må ikke udsættes for åben ild og gnister. Brændselscellen må ikke penkeres eller åbnes. Brændselscellen må ikke genfyldes, indvindes eller genbruges. Bortskaf brændselsceller i overensstemmelse med lokal lovgivning for aerosol produkter. Bortskaf ikke brændselscellen med andet affald til genbrug. Opbevares utilgængeligt for børn.

TRANSPORT

- Forsendelse via post er forbudt.
- Transport af små mængder til eget brug i en privat bil er tilladt uden shippingpapirer og uden farligt gods certifikat.
- **Bemærk** temperaturgrænse på 50° C (120°F).

OPBEVARING

- Opbevares ikke i korridorer, entréer, nær døre og udgange eller på pulterkamre.
 - Sørg for, at værktøjet, gas celler og batteri opbevares i overensstemmelse med lokal lovgivning om brandsikkerhed
 - Kontrollér lokal lovgivning omkring opbevaring, håndtering og transport af aerosol produkter og i overensstemmelse med TRG300(D). International lovgivning er fastslået i overensstemmelse med ADR/RID; IATA-DGR; IMDGCode
 - **Transport og opbevaring af brændselsceller.** I overensstemmelse med GGVS-ADR kræves ingen speciel licens for transport af brændselsceller.
- Vej/Jernbane:** se GGVS-ADR/RID Cl.2/ITEM 10B2

Søfragt: se IMDG Cl.9/P.9022/EmS Nr. 2-13

Luft/IATA-DGR: se Cl.2/Risiko Gr.3/Packinstr. 203 /

maks. vægt pr. forsendelse 75kg / cargo 150 kg

Bemærk: Gods skal være ledsaget af et farligt gods certifikat for vejtransport FN Nr. 1950 (Emergency Cl.2 GGVS/ADR, Rn. Nr. 2201, punkt IB02) Transport af små mængder for eget brug i en privat bil er tilladt uden shippingpapirer og farligt gods certifikat.

- Salgsområdet bør ikke være for tæt på udgange.
- En brandslukker på 6 kg, klasse A, B, eller C skal være til rådighed.
- Æsker bør være stablet op på en sikker måde, så at de ikke kan falde på gulvet.
- Opbevaringsrum må ikke være større end 20 m2.
- Må ikke opbevares sammen med fyrværkeri.
- Det udstillede antal stk. i salgsløket bør ikke overstige det daglige salg.
- Værktøj med åben ild eller høje temperaturer må ikke benyttes i nærheden af brændselsceller.
- Brændselsceller må ikke udstilles i butiksvinduer.

OPLADNING AF BATTERIET

Inden brug af værktøjet, oplad batteriet som følgende:

1. Isæt batteriet i opladeren:

Isæt batteriet sikkert ind i enden af magasinet og sørg for, at det er isat den rigtige vej. Brug ikke vold - kontrollér retningen (Figur 2).

ADVARSEL

9B12073R-E opladeren er kun udviklet til disse batterier og skal ikke benyttes til at oplade andre typer batterier. Det er muligt, at andre typer batterier end dem, der er anvist, kan passe ind i opladeren og nogle af dem vil måske aktivere opladerlyset.

Dette vil dog forårsage permanent skade på både opladeren og batteriet.

2. Tilslut ledningen til stikkontakten. Tilslutning af ledningen vil starte opladningen (indikatorlyset på opladeren vil lyse).

ADVARSEL

Hvis indikatorlyset ikke lyser, træk ledningen ud og kontrollér om batteriet er monteret korrekt i opladeren.

Det kræver cirka 60 minutter til en fuld opladning ved en temperatur på omkring 20° C. Indikatorlyset vil slukke for at vise, at batteriet er fuldt opladt.

Opladningstiden bliver længere, hvis temperaturen er lavere eller hvis spændingen er for lav.

Hvis indikatorlyset ikke slukker selv efter mere end 120 minutter, stop opladningen og kontakt Deres autoriserede BOSTITCH SERVICECENTER.

ADVARSEL for the products.

Hvis batteriet er opvarmet på grund af direkte sollys eller lign., lige efter brugen, er det ikke sikkert, at indikatorlyset lyser. Hvis dette opstår, nedkøl først batteriet, derefter påbegynd opladningen igen.

Opladningstid: Tabel 1 viser den fornødne opladningstid alt efter batteritype.

Tabel 1: Opladningstid (cirka min.) ved 20° C

Batteri	Batteri kapacitet (Ah)	
Spænding(V)	1.4 Ah	
7.2V	9B12072R-EU	60 mins.

BEMÆRK: Opladningstiden kan variere alt efter den omgivende temperatur.

3. Tag ledningen til opladeren ud af stikkontakten.

4. Hold godt fast i opladeren og træk batteriet ud.

BEMÆRK: Efter opladning, træk først batterierne ud af opladeren, og opbevar dem korrekt. Opbevar ikke batterierne i opladeren.

STRØMBESPARENDE TILSTAND

Hvis værktøjet ikke har været brugt i omkring 1 time med batteriet isat, vil værktøjet gå i en strømbesparende tilstand for at minimere unødvendig strømforbrug. Den strømbesparende tilstand aktiveres også når batterispændingen er ekstrem lav eller hvor der er en fejl på maskinen. Vær opmærksom på batteri indikatorlyset efter genaktivering af værktøjet. Dette gøres ved at fjerne batteriet og geninstallere det.

2. Isæt brændselscellen i værktøjet

i. Træk i holdemekanismen og åben celle dækslet (Figur

6).

ii. Isæt brændselscellen i værktøjet (Figur 7).

iii. Isæt spindlen for brændselscellen ind i adapter hullet (Figur 8).

iv. Luk celle dækslet.

3. Isæt søm (se afsnit 5 nedenfor)

FORBEREDELSE TIL AT BRUGE VÆRKTØJET

Sørg for, at De har læst og forstået alle advarsler nævnt i denne brugsvejledning inden De begynder, at bruge værktøjet

● Ved montering af brændselscelle eller batteri i

værktøjet, skal søm/klamme afskydningsområdet pege væk fra brugeren og andre personer i arbejdsområdet. Placér næsen på værktøjet på noget testmateriale med tilstrækkelig tykkelse, så man kan udføre indstillingerne til de søm/klammer, der skal anvendes. Med hænderne væk fra aftrækkeren og udløsermekanismen og med kroppen væk fra næsen, kan brændselscellen og batteriet nu blive tilsluttet.

● Tryk ikke på aftrækkeren eller pres sikkerhedsudløseren når brændselscellen og batteriet tilsluttes. Værktøjet kan gå i cyklus og forårsage skade.

SIKKERHEDSINSTRUKTIONER FOR LADNING AF VÆRKTØJET

Ved ladning af værktøjet:

1. Placér aldrig en hånd eller andre kroppsdele på næsen på værktøjet;

2. Peg aldrig værktøjet imod Dem selv eller andre personer.

3. Tryk ikke på aftrækkeren eller tryk sikkerhedsudløseren ned, da utilsigtet affyring kan opstå og forårsage personskade.

Bemærk: Se de tekniske specifikationer i starten af denne brugsvejledning for specifik ladningsinstruktion og størrelser på anbefalede søm/klammer.

SIKKERHEDSINSTRUKTIONER FOR VÆRKTØJSBETJENING

Håndtér altid værktøjet med omhu:

● Leg aldrig med værktøjet;

● Tryk aldrig på aftrækkeren med mindre næsen er direkte mod arbejdsområdet.

● Hold andre på sikkerhedsafstand fra værktøjet mens værktøjet betjenes, da utilsigtet afskydning kan opstå og forårsage personskade.

● Brugeren må ikke trykke på aftrækkeren på værktøjet med sikkerhedsudløser, undtagen når mundstykket er rettet imod arbejdsområdet, da alvorlig personskade kan opstå, hvis sikkerhedsudløseren utilsigtet kommer i kontakt med personer eller genstande, hvorved værktøjet går i cyklus.

● Hold hænder og krop væk fra næsen på værktøjet. Værktøj med sikkerhedsudløser kan hoppe fra rekylen ved afskydning af et søm/klamme og endnu et søm/klamme kan uønsket blive afskudt og forårsage personskade.

- Kontrollér, betjeningen af sikkerhedsudløser mekanismen regelmæssigt. Brug ikke værktøjet, hvis kontaktarmen ikke fungerer korrekt, da utilsigtet afskydning af søm/klammer kan ske. Pil ikke med den korrekte funktion for sikkerhedsudløser mekanismen.

- Afskyd ikke søm/klammer ovenpå andre søm/klammer, da dette kan forårsage afbøjning af sømmet/klammen og dermed personskader.

- Skyd ikke søm/klammer tæt på kanten af arbejdsområdet, da træ kan splitte og sømmet/klammen kan blive afbøjet og forårsage personskade.

SIKKERHEDSINSTRUKTIONER FOR VEDLIGEHOLDELSE AF VÆRKTØJET

Når man arbejder med gas værktøjet, vær opmærksom på advarselerne i denne brugsvejledning og på selve værktøjet og vær ekstra forsigtig, når De skal løse problemstillinger omkring værktøjet.

For at forhindre utilsigtede afskydninger og mulig personskade, skal batteriet og brændselscellen altid afmonteres:

1. Før De foretager justeringer.
 2. Når værktøjet skal serviceres.
 3. Når søm/klammer er fastklemt.
 4. Når værktøjet ikke er i brug.
 5. Når man skal flytte til et andet arbejdsområde, da utilsigtet afskydning kan opstå og forårsage personskade.
- Kontrollér, at værktøjet fungerer korrekt, ved at sætte næsen til et stykke affaldstræ og tryk på aftrækkeren 1 eller 2 gange.

BETJENING AF VÆRKTØJET

FORBEREDELSE INDEN BETJENING

Opbevar ikke værktøjet, brændselscellen og batteriet på et koldt sted. Opbevar værktøjet, brændselscellen og batteriet på et lunt sted indtil påbegyndelsen af arbejdet.

- Hvis værktøjet, brændselscellen og batteriet allerede er kolde, tag dem ind til et varmt område og sørg for at de bliver opvarme før ibrugtagning.

- **Bemærk** temperaturgrænsen på 50° C (120°F).

- Må ikke udsættes for åben ild og gnister.

- Dette værktøj kan ikke fungere fuldstændigt ved en lav temperatur, brændselscellen mister det

forøgede drivmiddeltryk, høje temperaturer kan påvirke værktøjets arbejdsevne.

- Brug ikke værktøjet i regnvejr eller hvor der findes alt for meget fugt.
- Det anbefales ikke at benytte dette værktøj i højder over 1500m (5000ft), eller ved temperaturer under 0° C (30° F).

1. BRÆNDELSCELLE

For at tilslutte doseringsventilen til en brændselscelle:

1. Aftag doseringsventilen og hættten fra gaspatronen (Figur 3a).

2. Tryk fremad (spindel siden) og derefter nedad på forsiden af doseringsventilen (Figur 3b).

3. Tryk nedad på bagsiden af doseringsventilen indtil den er lukket (Figur 3c).

For at kontrollere, at doseringsventilen er korrekt tilpasset:

Pres doseringsventil spindlen på brændselscellen 2 eller 3 gange imod en fastgjort genstand og slip. Hvis der ikke udsprede gas, er brændselscellen tom og skal udskiftes.

BEMÆRK SIKKERHEDSREGLERNE

ADVARSEL: Hvis der lækkes gas fra doseringsventilen eller gaspatronen efter De har monteret doseringsventilen, skal doseringsventilen udskiftes.

Prøv ikke at genbruge doseringsventilen - udskift den hver gang brændselscellen udskiftes.

2. BATTERI

De skal oplade batteriet før ibrugtagning - se tidligere afsnit 'OPLADNING AF BATTERIET'.

3. SIKKERHEDSKONTROL

- Uautoriserede personer (inklusive børn) skal holdes væk fra udstyret.

- Øjenbeskyttelse skal benyttes.

- Kontrollér om skrueerne, der fastholder topdækslet mv. er fastspændte. Kontrollér værktøjet for defekter eller rustne dele.

- Kontrollér om kontaktarmen virker korrekt uden søm, brændselscelle og batteri er monteret på værktøjet. Kontrollér ligeledes om der findes snavs i de bevægende dele på kontaktarmen.

- Sørg for, at De har læst og forstået alle relevante sikkerhedsinstruktioner i denne brugsvejledning før De fortsætter.

4. BETJENING AF VÆRKTØJET: INDEN IBRUGTAGNING

1. Isæt batteriet i håndtaget på værktøjet (Figur 4)

Bemærk: Rør ikke ved kontaktarmen eller aftrækkeren under montering af batteriet.

Sørg for, at batteri-indikatorlyset blinker GRØNT (Figur 5).

Hvis batteri-indikatorlyset blinker RØDT, er der ikke nok strøm på batteriet og det skal oplades.

BATTERI INDIKATORLYS

● Blinker GRØNT: Tilstrækkeligt med strøm (Lyset stopper med at blinke ved afbenyttelse af værktøjet).

● Blinker RØDT: Utilstrækkeligt med strøm

● OFF (Ingen synligt lys): Batteriet er fladt. Oplad batteriet.

2. Isæt brændselscellen i værktøjet

i. Træk i holdemekanismen og åben celle dækslet (Figur 6).

ii. Isæt brændselscellen i værktøjet (Figur 7), og sørg for, at spindlen for brændselscellen passer korrekt med hullet i adapteren (Figur 8).

iii. Luk dækslet (Figur 9).

5. LADNING AF VÆRKTØJET

ADVARSEL: Under ladning af søm i værktøjet:

- Tryk ikke på aftrækkeren
- Tryk ikke på kontaktarmen
- Hold ansigt, hænder, fødder og andre kroppsdele såvel som andre personer væk fra næsen for at undgå personskader under ladningen.

1. Isæt sømbånd ind i bunden af magasinet (Figur 9).

2. Skub sømbåndet fremad i magasinet (Figur 10).

3. Træk sømføderen (B) tilbage for at koble fødergrebet til sømbåndet (Figur 11).

BEMÆRK: Brug sømbånd med mere end 10 søm.

Udtagning af søm:

1. Træk fødergrebet tilbage (Figur 12).

2. Returnér forsigtigt fødergrebet fremad, imens De skubber sømføderen (B).

3. Træk ud søm fra bagsiden af magasinet (Figur 13).

ADVARSEL: For at undgå utilsigtet betjening, rør ikke aftrækkeren eller placér topdelen af kontaktarmen på en høvlebænk eller på gulvet. Vend aldrig næsen imod dem selv eller andre personer.

VALG AF SØM: GCN40T-E

For at sikre en korrekt fastgørelse ved svømning af træ til cement eller en tynd stålplade til cement, sørg for at benytte den søm/klamme længde, der er beskrevet i tabellen nedenfor:

Træ til cement: vælg søm med 15 – 20 mm inddrivningsdybde ind i cementen.

Trætykkelse	Søm længde	Inddrivningsdybde i cement
10 mm	30 mm	Cirka 20 mm
15 mm	35 mm	Cirka 20 mm
20 mm	40 mm	Cirka 20 mm

Tynde stålplader til cement: vælg søm med 12 – 20 mm inddrivningsdybde ind i cementen.

6. BETJENING AF SØMPISTOLEN

ADVARSEL:

- Pres kontaktarmen ved inddrivning af et søm, ellers kan stemplet ikke komme tilbage korrekt.
- BRUGEN af værktøjet i en længere tidsperiode kan føre til olie omkring udstødningsmundingen eller næsen, hvilket resulterer i stænkning.
- For at sikre, at materialet, der skal sømmes forbliver rent, aftør al olie, der kommer på værktøjet.

CYKLUS HASTIGHEDER

Disse værktøjer er fremstillet til at fungere op til følgende cyklus hastigheder:

Trinvis betjening – 2 til 3 søm pr. sekund

Vedvarende betjening – 1000 søm pr. time

Overskridelse af disse hastigheder kan forårsage overophedning af værktøjet, hvilket resulterer i tab af ydeevne eller skade på værktøjskomponenterne. Ved at bruge sømpistolen på den anbefalede cyklus hastighed, har De mulighed for inddrivning af adskillige tusinde søm på en typisk arbejdsdag.

RO Reproducerea neautorizată este interzisă. Copiile neautorizate ale acestui document nu reprezintă conformitatea CE pentru produse.

SIKKERHEDSUDLØSER

Disse værktøjer leveres udstyret med en sekventiel sikkerhedsudløser og er markeret med en omvendt ligesidet trekant (▼). **Brug ikke et værktøj, der er markeret på denne måde, hvis sikkerhedsudløseren mangler eller virker defekt.**

Den sekventielle udløser kræver, at brugeren holder værktøjet imod arbejdsområdet med sikkerhedsudløseren presset ned før aftrækkeren trykkes. For at slå yderligere søm/klammer i, skal aftrækkeren slippes og værktøjet løftes væk fra arbejdsområdet før gentagelse.

Dette gør nøjagtig søm/klamme placering nemmere, for eksempel til indramning, kanter og fremstilling af tremmekasser. Den sekventielle udløser tillader nøjagtig søm/klamme placering uden muligheden for inddrivning af søm/klammer på grund af rekyl. Det sekventielle udløser værktøj har en positiv sikkerhedsfordel, fordi det ikke utilsigtet vil slå et søm/klamme i, hvis værktøjet igen har kontakt med arbejdsområdet eller noget andet, imens brugeren har fingeren på aftrækkeren.

SØM/KLAMME AFSPÆRRING (GF33PT / GF28WW)

Disse værktøjer anvender en mekanisme, der forhindrer tom afskydning af værktøjet.

Når magasinet er tomt for søm eller når det resterende antal søm er mindre end 10, kan kontaktarmen ikke fungere og værktøjet vil ikke kunne affyres.

KONTROL AF VÆRKTØJSBETJENINGEN

SEKVENTIEL UDLØSERBETJENING

A) Uden at røre aftrækkeren, tryk kontaktarmen imod arbejdsoverfladen.

VÆRKTØJET MÅ IKKE ARBEJDE I CYKLUS.

B) Tag værktøjet væk fra arbejdsoverfladen og, uden at pege værktøjet imod Dem selv eller andre, tryk på aftrækkeren.

VÆRKTØJET MÅ IKKE ARBEJDE I CYKLUS.

C) Med værktøjet væk fra arbejdsoverfladen, tryk på aftrækkeren. Pres sikkerhedsudløseren imod arbejdsoverfladen.

VÆRKTØJET MÅ IKKE ARBEJDE I CYKLUS.

D) Uden at røre ved aftrækkeren, pres sikkerhedsudløseren imod arbejdsoverfladen og derefter tryk på aftrækkeren.

VÆRKTØJET SKAL ARBEJDE I CYKLUS.

BRUG AF VÆRKTØJET

Efter kontrol om værktøjet fungerer korrekt, pres næsen imod arbejdsområdet og tryk på aftrækkeren. Kontrollér om sømmet/klammen er slået i som ønsket (Figur 14).

JUSTERING AF INDDRIVINGSDYBDEN

For at sikre, at hvert søm trænger ind til samme dybde, sørg for, at værktøjet altid holdes med fast greb imod arbejdsområdet. Hvis sømmene slås for dybt eller svagt ind i arbejdsområdet, indstil værktøjet i den følgende rækkefølge:

1. Fjern brændselscellen og batteriet fra værktøjet.
2. Hvis sømmene slås for dybt i, flyt kontaktarmen fremad (Figur 16). Hvis sømmene slås for svagt i, flyt kontaktarmen bagud (Figur 17).
3. Stop med at flytte kontaktarmen, når en passende position er opnået og foretag en test.
4. Isæt brændselscellen og batteriet i værktøjet.

BENYT ALTID ØJENBESKYTTELSE

Foretag en søm test.

5. Fjern brændselscellen og batteriet fra værktøjet.
6. Foretag yderligere justeringer indtil inddrivningsdybden er korrekt, test efter hver justering.
7. **HJÆLPE KROG (GF28WW / GF33PT)**

Disse værktøjer har en hjælpe krog monteret i magasinet, der kan foldes tilbage for nemmere benyttelse af værktøjet. For at indstille krogen, skal den blot drejes til den ønskede position. .

8. BRUG AF AFTAGELIG GUMMIFOD (GNC40T)

Hvis De har brug for at beskytte overfladen på arbejdsområdet imod ridser eller mærker lavet af kontaktarmen, kan en aftagelig gummifod monteres på værktøjet.

1. Aftag først brændselscellen og batteriet fra sømpistolen.
2. Påsæt den aftagelige gummifod som vist i figur 18 afhængig af Deres værktøjsmodel.
3. Spidsen er markeret for at vise udgangspunktet for sømmet og gør justeringen nemmere.

For at afmontere spidsen, træk den af i modsatte rækkefølge af påsætningen (Figur 19).

VEDLIGEHOJDELSE & PROBLEMLØSNING

Aftag brændselscellen og batteriet fra værktøjet og tøm helt magasinet for påbegyndelse af vedligeholdelse eller reparation. Læs og forstå advarslerne i denne brugsvejledning, i værktøjets tekniske data og på selve værktøjet og vær ekstra forsigtig ved evaluering af problemer med værktøjet.

Det anbefales, at benytte originale Bostitch reservedele. Brug ikke modificerede dele eller dele, der ikke vil give samme ydelse som det originale udstyr.

ADVARSEL: Sørg for, at du aftager batteriet og brændselscellen under søm/klamme stop, undersøgelse, vedligeholdelse og rengøring.

AFHJÆLPSNING AF FASTKLEMT SØM

Hvis sømmene fastklemmes i affyringshovedet, fjern dem, og indstil affyringen i følgende rækkefølge: **GF28WW / GF33PT**

1. Fjern brændselscellen og batteriet fra værktøjet.
2. Lås skabelonføler tilbage i magasinet og fjern sømmene.
3. **GF28WW / GFD33PT:** Aftag boltene med skruenøglen. (Figur 20)

3. **GNC 40T:** Åbn magasin låsen. (Figur 21)

4. Træk magasinet væk fra affyringshovedet, og fjern de fastklemte søm. (Figur 22 & 23)
5. Isæt brændselscellen og batteriet i værktøjet.

UNDERSØGELSE AF MAGASINET

1. Aftag først brændselscellen og batteriet fra sømpistolens.
2. Rengør magasinet. Fjern papirclips eller træflis, der kan have samlet sig i magasinet. Smør magasinet med Bostitch sømpistol smøremiddel (Figur 24).

UNDERSØGELSE AF MONTERINGSSKRUE

Med regelmæssige intervaller, kontrollér hver del for løse monterings skrue og fastspænd skrue om nødvendigt. Betjening af værktøjet med løse skrue kan være farligt.

UNDERSØGELSE AF KONTAKT ARMEN

Undersøg, hvis kontaktarmen kan glide uden problemer. Rengør glidefladen på kontaktarmen og brug den behørigt olie til smøring fra tid til anden. Dette vil sikre en smidig betjening og samtidig hjælpe imod

rustdannelse.

FORBEREDELSE FOR OPBEVARING

- Når værktøjet ikke skal bruges i en længere tidsperiode, påfør en tynd hinde af smøremiddel på staldelene for at undgå rustdannelse.
- Opbevar ikke sømpistolens i kolde omgivelser. Når værktøjet ikke bruges, bør værktøjet opbevares på et lunt og tørt sted.
- Opbevares utilgængeligt for børn.
- Der henvises til alle instruktionerne i det tidligere 'Opbevarings' afsnit i denne brugsvejledning.

RESERVEDELSLISTE

ADVARSEL: Reparation, modifikation og undersøgelse af værktøj fra Bostitch må kun udføres af et autoriseret Bostitch servicecenter.

Reservepartslisten leveret med dette værktøj, kan være behjælpelig, hvis den fremvises sammen med værktøjet til et autoriseret Bostitch servicecenter ved forespørgsel om reparation eller anden vedligeholdelse.

Ved betjening og vedligeholdelse af værktøjet, skal sikkerhedsreglerne og standarderne beskrevet i hvert land overholdes.

MODIFIKATIONER

Værktøjet fra Stanley Bostitch bliver kontinuerligt forbedret og modificeret for at indarbejde de sidste nye tekniske fremskridt. Derfor kan nogle dele blive ændret uden forudgående varsel.

ANVEND DE RIGTIGE SMØREMIDLER

Brug BOSTITCH gas sømpistol smøremiddel.

Brug ikke olierengøringsmiddel eller tilsætningsmidler: disse smøremidler vil skade O-ringene og andre gummideler og vil medføre funktionsfejl på værktøjet.

STØJ OG VIBRATIONS DATA

STØJ EMISSION /Se værktøjets tekniske data

De karakteristiske støjværdier for værktøjet er blevet fastlagt i overensstemmelse med EN12549 - "Akustik - støj testkoder for søm/klamme pistolens - Teknisk metode."

Disse værdier er værktøjets relaterede karakteristiske værdier og repræsenterer ikke støj udviklingen på brugsstedet. Støj udviklingen på brugsstedet vil for eksempel være afhængig af arbejdsmiljøet, arbejdsområdet, understøttelsen af arbejdsområdet og

antallet af søm, der skal slåes i mv.

Afhængig af forholdene på arbejdspladsen og formen af arbejdsømnet, skal der muligvis udføres individuel støjdæmpning såsom at placere arbejdsømnet på et støjdæmpende underlag, stoppe vibrationer af arbejdsømnet ved hjælp af fastspænding eller foring, indstilling af lufttrykket til det minimum, der kræves for udførelse af arbejdet mv.

INFORMATION OMKRING VIBRATION (se værktøjets tekniske data)

Den karakteristiske vibrationsværdi for værktøjet er fastlagt i overensstemmelse med ISO/WD 8662-11 "Måling af vibration i håndholdte el-værktøjer - Del 11 søm/klamme pistol".

Denne værdi er en værktøjs relateret karakteristik og repræsenterer ikke den indflydelse på hånd-arm stillingen, når værktøjet bruges. En påvirkning på hånd-arm stillingen når man benytter værktøjet, vil for eksempel afhænge af hvor hårdt man har greb i værktøjet, kontakt kraften, arbejdsretningen, indstillingen af trykluffforsyningen, arbejdsømnet, arbejdsømne underlaget mv.

VEDLIGEHOLDSES INTERVALLER

Vedligeholdelsesintervaller for værktøjer kan variere afhængigt af arbejdsmiljøet for værktøjet, hvilke arbejdsopgaver værktøjet bruges til og omfanget af søm, der bruges. Hvis værktøjet for eksempel bruges under beskidte og støvede forhold med stort omfang af søm, vil det kræve, at værktøjet vedligeholdes oftere end i et rent arbejdsmiljø med et lille antal søm.

Diagrammet herunder, er blevet lavet som en guide for at hjælpe Dem med at fastlægge vedligeholdelsesintervallerne for værktøjet. Hvis De oplever en usædvanlig stor opbygning af skidt inde i værktøjet mellem rensningerne, så reducer tiden mellem vedligeholdelsesintervallerne. Hvis værktøjet ikke kræver rengøring inden for den tidsplan De har fastlagt, kan De være i stand til at forlænge vedligeholdelsesintervallerne. Hvis De har spørgsmål vedrørende ovennævnte, kontakt venligst Deres lokale distributør for råd og hjælp.

Vedligeholdelses intervaller GF33PT-E / GF28WW-E / GCN40T-E

		Antal dage mellem Vedligeholdelsesaktiviteter				
Driftsmiljø	Meget beskidt & støvet	3-4	3-4	3-4	3-4	3-4
	Støvet	10-14	10-14	10-14	3-4	3-4
	Moderat	30-45	30-45	30-45	10-14	10-14
	Rent	45-60	45-60	45-60	30-45	30-45
		1	2	4	6	8+
		Ugentligt forbrug af søm [x1000]				

FILTER RENSNING

'Filter' referencerne for dette leveres i en separat vejledning kaldet 'Filter rensning / værktøjs rengøring & smøring'.

Når der arbejdes på værktøjet, tab ikke dele af det adskilte værktøj og brug kun originale Stanley Bostitch dele for at sikre korrekt drift og sikkerhed af værktøjet.

1. Før rengøring, kontrollér at værktøjet er kølet helt af, og derefter fjern alle søm, brændselscellen og batteriet fra værktøjet. (Figur 25)
2. Ved hjælp af en 4 mm sekskantnøgle, fjern og gem sekskantede topbolte. (Figur 26) (M5 x 14)
3. Vip topdækslet tilbage (Figur 27)
4. Fjern filteret fra indeni top dækslet (Figur 28)
5. Fjern støv og skidt fra filteret med Bostitch rengøringsmiddel [SB-TC1]. Sørg for, at filteret er tørt og fri for skidt. Isæt filteret og filter dækslet (Figur 29)
6. Sæt på motorledningen og tændkablet (Figur 30)

- A) Sørg for, at motorledningen er indeni ribben.
 - B) Kontrollér, at motorledningerne ikke er fastklemt i dækslet.
 - C) Kontrollér om motorledningen er forbundet korrekt.
7. Kontrollér, at filteret ikke er beskadiget. Hvis det er beskadiget, udskift filteret med et nyt. (Reserveudelsnr. 192103) og sørg for, at ingen af ledningerne er fastklemt. (Figur 31)
 8. Påsæt topdækslet, og sørg for, at ingen af ledningerne er fastklemt (Figur 32)
 9. Isæt topboltene (Figur 33)
 10. Foretag altid 5-10 test cyklus af værktøjet på noget affaldsmateriale inden værktøjet tages i brug igen, da der kan være rester fra rengøringsmidlet i afskydningen [SB-TC1] (Figur 34)

RENGØRING & SMØRING

Sørg for, at De har læst og forstået alle sikkerhedsadvarsler og rengøringsprocedurer inden De tager værktøjet i brug eller rengør det. Undladelse af at gøre det, kan resultere i alvorlige personskader.

ADVARSEL: Sørg for, at de 4 sekskantede topbolte er fastspændte til topstykket inden værktøjet tages i brug. Løse eller tabte bolte kan forårsage udslip af brændende gasser og medføre personskader på brugeren og beskadigelse af værktøjet og ejendele.

1. Før rengøring, kontrollér at værktøjet er kølet helt af, og derefter fjern alle søm, brændscellen og batteriet fra værktøjet. (Figur 35)
2. Ved hjælp af en 4 mm sekskantnøgle, fjern og gem de sekskantede topbolte. (Figur 36) (M5 x 14)
3. Vip topdækslet tilbage (Figur 37)
4. Fjern samlingen af snavs fra filteret på topstykket (Figur 38) fältigung nicht ohne Genehmigung gestattet. Unzulässig ersellte Kopien dieses Dokuments erfüllen nicht die CE-Richtlinien für Produkte.
5. Udtag tændkablet fra tændrøret (Figur 39) og afmonter forsigtigt motorledningen (Figur 40)
6. Ved hjælp af en 4 mm sekskantsnøgle, fjern og gem de 4 sekskantede topbolte i topstykket (Figur 41) (M54 x 20, 4 stk.)
7. Løft forsigtigt topstykket væk fra forbrændingskammeret (Figur 42)
8. Sørg for, at De ikke beskadiger ventilatorbladene og fjern forsigtigt stempelringen fra ventilatoren. (Figur 43 & 44)
9. Ved hjælp af en tør klud, rengør og fjern al skidt fra O-ringen. Kontrollér O-ringen for beskadigelse og om nødvendigt, udskift den (Reservevedlsnr. 192114) (Figur 45) formitá CE per i relativi prodotti.
10. Rengør topstykket ved hjælp af bremse rensmiddel og vær ekstra omhyggelig med tændrøret. (Figur 46)
11. En lille børste kan være behjælpelig med at løsne snavset. Det kan være nødvendigt, at gentage dette 2 eller 3 gange indtil det er rengjort (Figur 47)
12. Påsæt O-ringen på topstykket (Figur 48)
13. Smør O-ringen med Bostitch gas sæmpistol smøremiddel (Reservevedlsnr. SB-20CL) (Figur 49)
14. Sprøjt bremse rensmiddel ind i topstykket for at løse rester. (Figur 50) las normas CE de los productos.
15. Ved hjælp af et stump instrument (f.eks. et håndtag på en skruetrækker), skub stemplet ned (Figur 51)
16. Ved at holde værktøjet omvendt, sprøjt bremse rensmiddel ind i forbrændingskammeret og sørg for, at alle rester kommer ud af værktøjet. Det kan være nødvendigt, at udføre denne handling 2 eller 3 gange ved hjælp af en lille børste for at løsne mere af det genstridige snavs (Figur 52)
17. Ved hjælp af en skruetrækker eller lignende redskab, skub drivbladet tilbage ind i værktøjet. (Figur 53)
18. Træk sømføderen tilbage for at udløse værktøjets låsemekanisme og pres kontaktarmen ned på en hård overflade. Ved hjælp af Bostitch smøremiddel (Reservevedlsnr. SB-20CL), smør omkring den udvendige rifel i forbrændingskammeret, hvor den nedre stempelring er placeret. (Figur 54)
19. Sørg for, at O-ringen er nøjagtigt placeret på topstykket, og omhyggelig monter topstykket tilbage på toppen af værktøjet. Pas på ikke at beskadige ventilatorbladet (Figur 55).
20. Tryk ned hele værktøjshuset, monter topstykket og sørg for, at O-ringen ikke er fastklemt. Isæt de 4 topbolte. (Figur 56)
21. Sæt de 4 topbolte tilbage på deres oprindelige plads ved hjælp af en 4 mm sekskantsnøgle (sæt en af de 4 topbolte igennem ledningspladen). Spænd topboltene og fastgør ledningen til ledningspladen (Figur 57 & 58)
22. Kontrollér, at O-ringen er korrekt placeret ved at hive sømføderen tilbage og tryk kontaktarmen ned. (Figur 59)
23. Fastgør motorledningen og derefter tændkablet (Figur 60 & 61)
24. Sæt på motorledningen og tændkablet (Figur 62)
 - A) Sørg for, at motorledningen er indeni ribben.
 - B) Kontrollér, at motorledningerne ikke er fastklemt i dækslet.
 - C) Kontrollér om motorledningen er forbundet korrekt.
25. Påsæt filtersamlingen, og sørg for, at ingen af ledningerne er fastklemt (Figur 63)
26. Påsæt top dækslet, og sørg for, at ingen af ledningerne er fastklemt (Figur 64)
27. Isæt topboltene (Figur 65)
28. Kontrollér, at toppen på alle 4 topbolte stikker ud af kabinettet (Figur 66)
29. Foretag altid 5-10 test cyklus af værktøjet på noget affaldsmateriale inden værktøjet tages i brug igen, da der kan være rester fra rengøringsmidlet i afskydningen (Figur 67)

HU A dokumentum engedély nélkül nem sokszorosítható. Az engedély nélkül sokszorosított dokumentum nem jelenti a termék CE-megfelelőségét.

RO Reproducerea neautorizată este interzisă. Copiile neautorizate ale acestui document nu reprezintă conformitatea CE pentru produse.

Vedligeholdelsesdiagram

HANDLING	HVORFOR	HVORDAN
Sørg for, at kontaktarmen fungerer korrekt.	Arbejd for betjeningssikkerhed og effekt drift.	Pust rent dagligt.

Fejlsøgning

PROBLEM	KONTROLLER METODE	AFHJÆLPNING
Sømpistolen er i drift, men ingen søm bliver slået i.	Kontrollér for søm stop. Kontrollér sømføderens funktion. Båndfjeder svækket eller beskadiget? Kontrollér om de rigtige søm bruges. Kontrollér om drivblad stemplet ikke returnér til top positionen.	Fjern fastklemt søm. Rengør og smør, hvis det er nødvendigt. Udskift båndfjeder. Brug kun de anbefalede søm. Fjern batterier, brændselscellen & søm fra værktøjet og, ved hjælp af en tynd skruetrækker 100 mm lang (ikke medfølgende), isæt ind i kontakt armen (Figur 58) og skub stangen til top positionen.
Springer over søm. Uregelmæssig føding.	Kontrollér om det er de rigtige søm. Kontrollér sømføderens funktion. Båndfjeder svækket eller beskadiget? Sømføder slidt eller beskadiget? Kontrollér om stemplet returnerer. Kontrollér om stemplet kører smidigt.	Brug kun de anbefalede søm. Rengør og smør. Udskift båndfjeder. Udskift sømføder. Tryk med fast greb på aftrækkeren og hold den inde i 0.5 sekunder efter forbrænding. For lav temperatur, opvarm brændselscellen under 50°C (120°F).
Søm stop. Islået søm er bøjet.	Kontrollér om det er de rigtige søm. Drivblad slidt? Sømføder slidt eller beskadiget?	Brug kun de anbefalede søm. Kontakt Bostich for udskiftning. Udskift sømføder.
Bevægelsen af kontaktarmen foregår ikke smidigt.	Kontaktarm bøjet? Kontrollér kontaktarmens bevægende løbepåse for skidt.	Kontakt Bostich for udskiftning. Kontakt Bostich for udskiftning.
Ventilator virker, lysindikator lyser GRØNT, men værktøjet slår stadigvæk ikke søm i, eller driften er ustabil.	Kontrollér om stemplet returnerer. Kontrollér brændselscellen, utilstrækkelig strøm? Kontrollér tændkabel, slidtage? Kontrollér tændkabel, fedtet eller snavset? Kontrollér filter, tilstoppet?	Skub kontaktarmen hele vejen. For lav temperatur, opvarm brændselscellen under 50°C (120°F). Udskift den med en ny brændselscelle. Kontakt Bostich for udskiftning. Kontakt Bostich for udskiftning. Rens i overensstemmelse med vdligeholdelses diagramet.
Ventilator fungerer ikke når udløserarmen er trykket ned. Ikke i stand til at oplade batteriet.	Magasin tomt. Bemærk farven på lysindikatoren.	Isæt flere søm i magasin. Hvis rød: oplad batteriet. Hvis grøn: Kontakt Bostich for udskiftning. Kontrollér ledningen.

Teknisk data tabel (Se side 2)

A	Længde mm.	K	Magasin kapacitet
B	Højde mm.	L	Omgivende arbejdstemperatur
C	Bredde mm.	M	Oplader ref.
D y.	Vægt kg.	N	Strømforsyning
E	Støj LPA 1s d	O	Opladningstid i minutter ved 20°C (70f)
F	Støj LWA 1 s d	P	Opladningsspænding
G	Vibration m/s2	Q	Oplader strøm
H	Søm/klamme navn	R	Vægt kg.
I(a)	Dimensioner mm	S	X Batteri (kg)
I(b)	Dimensioner mm	T	Batteri type
J	Top/krone	U	Brændselscelle - flydende carbonhydrid:propan/butan

TURVALLISUUS- JA KÄYTTÖOHJE



**TÄMÄ VOIMATYÖKALU TOIMII
POLTOMOOTTORILAITTEEN AVULLA JA
SITÄ PITÄÄ KÄYTTÄÄ AINOASTAAN
NÄISSÄ KÄYTTÖOHJEISSA LUETELTUIJEN
POLTOKAASUSÄILIÖIDEN KANSSA.**

ENNEN TÄMÄ TYÖKALUN KÄYTTÖÄ KAIKKIEN
KÄYTTÄJIEN TULEE LUKEA TÄMÄ KÄYTTÖOPAS JA
LAITTEEN TEKNISET TIEDOT, JOTTA HE YMMÄRTÄVÄT
NIIDEN SISÄLTÄMÄT TURVAVAROITUKSET JA OHJEET
SEKÄ NOUDATTAVAT NIITÄ. SÄILYTÄ NÄITÄ OHJEITA
TYÖKALUN MUKANA, JOTTA NE OVAT AINA
LUETTAVISSA TARPEEN MUKAAN.

MIKÄLI SINULLA ON KYSYTTÄVÄÄ, OTA YHTEYS
BOSTITCH-JÄLLEENMYyjÄÄSI TAI -MAAHANTUOJAASI.

Bostitch-työkalut on suunniteltu takaamaan erinomainen
asiakastyytyväisyys ja saavuttamaan maksimisuorituskyky
käytettäessä Bostitch-tarkkuuskiinnikkeitä, jotka on
valmistettu noudattaen yhtä tiukkoja standardeja. Ne
palvelevat käyttäjiänsä tehokkaasti ja luotettavasti, kun
niitä käytetään oikein ja huolella. Kuten minkä tahansa
käyttövoimalla varustetun työkalun kanssa, valmistajan
ohjeita on noudatettava parhaiden tulosten
saavuttamiseksi.

Huomautus: Lisäturvatoimet saattavat olla välttämättömiä
työkalun käyttötarkoituksestasi riippuen. Ota yhteys
Bostitch-jälleenmyyjäsi tai -maahantuojasi, mikäli sinulla
on kysyttävää työkalusta ja sen käytöstä.

Huomautus: Bostitch ei voi hyväksyä vastuuta tuotteen
suorituskyvystä, jos työkaluamme käytetään sellaisten
kiinnittimien tai lisälaitteiden kanssa, jotka eivät täytä
aidoille Bostitch-nauloille, -sinkilöille, -akuille, -
polttoainekennoille, -latureille ja -lisälaitteille asetettuja
erityisvaatimuksia.

RAJOITETTU TAKUU

Bostitch Inc. antaa tämän tuotteen alkuperäiselle
vähittäismyynnistajalle takuun siitä, että tuotteessa ei ole
materiaali- ja valmistusvikoja, ja suostuu korjaamaan tai
vaihtamaan, Bostitchin valinnan mukaan, viallisen tuotteen
90 päivän kuluessa ostopäivästä. Tätä takuuta ei voida
siirtää. Se kattaa ainoastaan materiaali- tai
valmistusvicioista johtuvat vauriot, eikä se kata tilanteita tai
vikoja, jotka johtuvat normaalista kulumisesta,
läiminlyönnistä, väärinkäytöstä tai onnettomuudesta.

TÄMÄ TAKUU KORVAA KAIKKI MUUT ESITETYT TAKUUT.
KAIKKI MYYNTIKELPOISUUTTA TAI TIETTYÄ
TARKOITUSTA VARTEN SOPIVUUTTA KOSKEVAT TAKUUT
RAJOITUVAT TÄMÄN TAKUUN VOIMASSAOLAIKAAN.
BOSTITCH EI OLE VASTUUSSA MISTÄÄN OHEIS- TAI
SEURAAMUKSELLISISTA VAHINGOISTA.

Jotkin maat eivät salli ns. hiljaiselle takuun kestolle
annettuja rajoituksia, tai oheis- tai seuraamuksellisten
vahinkojen rajoituksia tai kieltoja, joten yllä mainitut
rajoitukset eivät ehkä koske sinua. Tämä takuu myöntää
sinulle tiettyjä laillisia oikeuksia, ja sinulla voi olla myös
muuta oikeuksia, jotka vaihtelevat maasta riippuen.
Saadaksesi takuuhoitoa, sinun tulee palauttaa tuote
omalla kustannuksellasi yhdessä ostotodistuksen kanssa
Bostitchin alueelliseen takuukorjauskeskukseen.

LISÄTARVIKKEET

Näiden työkalujen kanssa toimitetaan seuraavat
lisätarvikkeet:

- | | |
|---------------------------------|-----|
| 1) Laturi | x 1 |
| 2) Laukku | x 1 |
| 3) Kuusiokoloavain M5-ruuveille | x 1 |
| 4) Öljykannu | x 1 |
| 5) Akku | x 2 |

Valinnaisia lisätarvikkeita on saatavana ja myytävänä
erikseen.

- | |
|--|
| 1) Polttoainekennot tuotekoodi: FC80ML / FC80ML-HP |
| 2) Tankonaulaimen voiteluaine 250 cc tuotekoodi: SB-20CL |

YLEISET TURVALLISUUSOHJEET

Tämän työkalun kanssa tulee käyttää ainoastaan niitä
kiinnittimiä, akkuja, polttoainekennoja ja latureita, jotka on
mainittu näissä käyttöohjeissa. Tätä työkaluja siihen
kuuluvia kiinnittimiä tulee käsitellä yhtenä järjestelmänä
turvallisuustarkoituksia varten.

Korjauksia saavat suorittaa ainoastaan Bostitchin
edustajat tai muut asiantuntijat, jotka noudattavat tämän
käyttöoppaan ja työkalun teknisten tietojen turvallisuus-,
käyttö- ja huolto-ohjeita.

Huomautus: Asiantuntijoina pidetään henkilöitä, jotka ovat
ammattikoulutuksensa tai kokemuksensa perusteella
saaneet riittävän asiantuntemuksen naulaintyökaluista
pystyäkseen arvioimaan naulainlaitteen turvallisen
käyttökunnon.

**TÄSSÄ OPPAASSA MAINITTUIJEN MUIDEN
VAROITUSTEN LISÄKSI NOUDATA SEURAAVIA OHJEITA
TURVALLISEN KÄYTÖN TAKAAMISEKSI:**

**Älä hävitä sähkötyökaluja yhdessä talousjätteiden
kanssa!**



Sähkö- ja elektroniikkalaitteita koskevan Euroopan direktiivin 2002/96/EC & 2006/66/EC mukaisesti ja noudattaen sen toimeenpanoa kansallisten lakien määräämällä tavalla, käyttöikänsä loppuun tulleet sähkötyökalut/akku tulee kerätä erikseen ja palauttaa ympäristöllisesti asianmukaiseen kierrätyslaitokseen.

- Kunniolta Bostitch-työkaluasi työvälineenä. Se ei ole leikkikalua. Käytettävä asiallisesti.
- Käytä Bostitch-työkalua ainoastaan sen käyttötarkoitukseen, kuten: kehystys, koolaus, alalattiat ja puun naulaaminen betoniin (vain GNC40T). GF28VWV/GF33PT-työkaluja ei tule käyttää muuhun kuin puutyöhön.
- Älä iske naulaan toisella naulalla.
- Älä iske naulaa metalliosaan.
- Älä koskaan käytä työkalua tavalla, jonka vuoksi kiinnitin voisi ohjautua käyttäjää tai muita työalueella olevia henkilöitä kohti.
- Älä käytä työkalua vasarana.
- Kanna työkalua aina sen kahvasta. Älä koskaan kanna työkalua sen liipaisimen ollessa vedettynä.
- Älä muuta tai muokkaa tätä työkalua sen alkuperäisestä suunnittelusta tai toiminnasta ilman Stanley Bostitchin kirjallista lupaa.
- Tiedosta aina, että tämän työkalun väärä käyttö ja käsittely voivat aiheuttaa tapaturman sinulle tai muille.
- Älä koskaan purista tai teippaa liipaisinta tai turvakytkintä toiminta-asentoon.
- Älä koskaan jätä työkalua valvomatta polttoainekennon tai akun ollessa paikallaan.
- Älä käytä tätä työkalua, jos siinä ei ole selkeästi luettavaa VAROITUSMERKINTÄÄ.
- Älä jatka työkalun käyttämistä, jos se ei toimi oikein. Ilmoita lähimmälle Stanley Bostitch -jälleenmyyjällesi, jos työkalussa ilmenee jatkuvia toimintaongelmia.
- Käytön aikana pitele työkalua siten, ettei päähän tai kehoon kohdistuvaa tapaturmaa voi syntyä, mikäli työkalun rekyyli kasvaisi johtuen kaasunsyötöstä tai kovista kohdistista työkappaleesta.
- Älä työskentele lähellä kulmia tai työkappaleen reunassa. Kiinnitin voi lipsahtaa työkappaleesta ja aiheuttaa tapaturman.
- Työkalun kuljetuksen aikana poista polttoainekennon ja akku.
- Tarkista, että turvakytin (mikäli käytössä) ja liipaisin

molemmat toimivat oikein ennen käyttöä.

- Älä pura tai estä mitään työkalun osaa, erityisesti turvakytkintä.
- Älä koskaan suorita "hätkörjauksia" ilman oikeita työkaluja.
- Vältä heikentämästä työkalua lyömällä tai kaivertamalla.
- Tämän työkalun voimanlähde on polttomoottorilaite. Tätä voimatyökalua tulee käyttää ainoastaan näissä käyttöohjeissa mainittujen polttoakaasuäilöiden kanssa.
- Älä koskaan anna lasten tai kokemattomien henkilöiden käyttää työkalua.
- Pidä oikeat osat oikeilla paikoillaan. Älä poista mitään kansiä tai ruuveja. Pidä ne paikoillaan, sillä niillä kaikilla on tarkoituksensa. Älä myöskään koskaan tee muutoksia työkaluun tai käytä sitä muokkausten jäljiltä.
- Tarkista työkalu ennen sen käyttöä. Ennen työkalun käyttöä tarkista aina, ettei osia ole hajalla, että kaikki ruuvit ovat kireällä ja ettei mitään osia puutu tai ole ruosteessa.
- Liiallinen työ voi aiheuttaa onnettomuuksia. Älä yritä käyttää työkaluja tai lisätarvikkeita niiden kykyjen yli. Ylikäyttö voi vaurioittaa työkalua ja on myös vaarallista.
- Pysäytä käyttö välittömästi, mikäli havaitset jotain epänormaalista tai jos työkalu ei toimi oikein; anna työkalu tarkastettavaksi ja huollettavaksi.
- Pidä työkalusta hyvää huolta taatakseksi sen pitkän eliniän. Pidä aina hyvää huolta työkalusta ja pidä se puhtaana.
- Säännöllisin välein suoritettava tarkastus on välttämätöntä turvallisuuden vuoksi. Tarkasta työkalu säännöllisin välein, jotta sen käyttö on aina turvallista ja tehokasta.
- Vältä vaarallisia ympäristöjä. Älä altista voimatyökalua tai laturia sateelle, äläkä käytä sitä tai laturia kosteissa tai märissä oloissa. Pidä työalue hyvin valaistuna. Älä koskaan käytä voimatyökaluja ja laturia lähellä tulenarkoja tai räjähtäviä materiaaleja. Älä käytä työkalua ja laturia syttyvien nesteiden tai kaasujen läheisyydessä.
- Säilytä työkalua ja laturia lepotilassa. Kun laite ei ole käytössä, työkalua ja laturia tulee säilyttää kuivassa, riittävän korkealla tai lukitussa tilassa – poissa lasten ulottuvilta. Säilytä työkalua ja laturia paikassa, jonka lämpötila on alle 40°C.



Älä vaurioita virtajohtoa. Älä koskaan laturia sen johdosta tai vedä siitä irrottaaksesi sen verkkovirrasta. Pidä virtajohto poissa lämmönlähteistä, öljyistä ja terävistä reunoista.

● Kun laturi ei ole käytössä tai kun sitä huolletaan ja tarkastetaan, kytke laturin virtajohto irti verkkovirrasta.

● Vältä vaaratilanteet käyttämällä ainoastaan määritettyä laturia.

● Vältäaksesi tapaturman käytä ainoastaan näissä käyttöohjeissa tai Stanley Bostitchin luetteloissa suositeltuja lisätarvikkeita ja -osia.

● Tarkista virtajohtoa ja kotelo ja varmista, etteivät ne ole vaurioituneet ennen laturin käyttöä. Jos tämän laturin virtajohto tai kotelo ovat vaurioituneet, laturi tulee palauttaa Stanley Bostitchin valtuutettuun huoltokeskukseen, jotta virtajohto tai kotelo voidaan vaihtaa. Ainoastaan valtuutettu huoltokeskus saa tehdä nämä korjaukset. Stanley Bostitch ei ota vastuuta mistään vahingoista tai tapaturmista, joita ovat aiheuttaneet valtuuttamattomat henkilöt yrittäessään korjata työkalua tai väärinkäyttäessään sitä.

● Varmistaaksesi työkalun ja sen laturin oikean käyttöturvallisuuden, älä poista niihin asennettuja kansiä tai ruuveja.

● Käytä aina nimikilpeen merkittyä laturia ja jännitettä.

● Lataa akku aina ennen käyttöä.

● Älä koskaan käytä muuta kuin määritettyä akkua. Älä liitä työkaluun siihen sopimatonta kuivaparistoa tai muuta kuin määritettyä ladattavaa akkua tai autonakkua.

● Älä käytä muuntajaa, joka sisältää vahvistimen.

● Älä lataa akkua moottorista, sähkögeneraattorista tai tasavirtalähteestä.

LISÄTURVAVARUSTEET

SILMÄSUOJAINTA, joka suojaa lentäviltä kappaleilta sekä EDESTÄ että SIVUILTA, tulee käyttää työkalun käyttäjän ja muiden työalueella olevien toimesta tätä työkalua ladattaessa, käytettäessä tai huollettaessa. Silmäsuojaimen käyttö on välttämätöntä suojaamaan lentäviltä kiinnittimiltä ja roskilta, jota voivat aiheuttaa vakavan silmävamman. Työnantajan ja/tai käyttäjän tulee varmistaa, että oikeita silmäsuojaimia käytetään.



Käytössä tulee olla **89/686/EEC/EEC** mukaiset silmäsuojaimet ja standardissa EN166 määritetyn asteen mukaiset tai korkeammat suojaimet. Henkilösuojainten

valinnassa on kuitenkin huomioitava käyttäjän työ, ympäristö ja muut käytettävät laitteet.

Huomautus: Sivulta suojaamattomat silmälasit ja kasvosuojat eivät pelkäästään anna riittävää suojaa.



VAROITUS: LISÄSUOJAINTEn käyttö voi olla tarpeen tietyissä ympäristöissä. Työalue voi esimerkiksi altistaa melutasolle, joka saattaa johtaa kuulovaurioon. Työnantajan ja käyttäjän tulisi varmistaa, että kaikki tarvittavat kuulosuojaimet on jaettu ja otettu käyttöön käyttäjän ja muiden työalueella olevien henkilöiden toimesta. Jotkin ympäristöt edellyttävät suojakypärän käyttöä. Työnantajan ja käyttäjän tulee varmistaa asianmukainen suojakypärän käyttö.

TURVAVAROTOIMET – KAASUTYÖKALUT

● **Varo aiheuttamasta syttymistä ja räjähdystä.**



Tätä työkalua ei saa käyttää palonaroissa ympäristöissä tai syttyvien nesteiden tai kaasujen läheisyydessä. Tämä työkalu tuottaa kuumia pakokaasuja, jotka saattavat sytyttää tulenarkoja materiaaleja ja tuottaa kipinöitä. Koska kipinöitä voi lentää naulauksen aikana, on vaarallista käyttää tätä työkalua lakkojen, maalien, bensiinin, tinnerin, polttoaineen, kaasun, liimojen ja muiden vastaavien aineiden läheisyydessä, koska ne voivat syttyä tai räjähtää. Tätä työkalua ei missään tapauksessa saa käyttää tällaisten tulenarkojen materiaalien läheisyydessä.

● **Räjähdyks- ja palovaara.**



Polttoainekeno on aerosolisäiliö, jonka sisältö on tulenarkaa. Se on paineistettu säiliö ja sen ponneaine jää polttoainekennoon. Ohjeiden noudattamatta jättäminen voi johtaa räjähdykseen tai tulipaloon. Pidä työkalu, polttoainekennot ja akku poissa auringonvalosta ja yli 50°C (120°F) lämpötilasta. Polttoainekeno ja/tai akku voivat revetä, vapauttaen syttyviä kaasuja. Älä tee reikää tai polta säiliötä edes käytön jälkeen. Älä hävitä polttamalla, täytä uudelleen tai kierrätä polttoainekennoa. Älä sinhkuta avoliikkiin tai hehkuvaan materiaaliin.



Pidä poissa tulenlähteistä – **tupakointi kielletty**. Pidä poissa lasten ulottuvilta.

- Varmista, että luet yllä esitetyt Lisäturvavarusteet ja noudatat niiden ohjeita.



Käytä ainoastaan ulkona tai hyvin tuuletetuissa tiloissa.

Tämä työkalu tuottaa hiilimonoksidipakokaasua, joka on terveydelle vaarallista sisäänhengitettynä. Tätä työkalua ei saa käyttää suljetuissa tai huonosti tuuletetuissa tiloissa. Älä hengitä kaasuja.

- Ennen voimatyökalun käyttöä tarkista sen kontaktivarsi. Kontaktivarsi ja kammio toimivat yhdessä, jotta tämä laite toimisi. Ennen työkalun käyttöä, varmista että kontaktivarsi toimii oikein. Lataamatta nauloja, polttoainekennoa ja akku työkaluun tarkista seuraavaa:
 - Vedä lippaan syöttösalpa taakse vapauttaaksesi naulanlukituksen ja, laitteen osoittaessa eteenpäin, paina kontaktivarsi alas ja vahvista sitten, että se palaa turvallisesti alkuasentoonsa. Jos kontaktivarsi toimii epänormaalisti, älä käytä työkalua, ennen kuin se on tarkastettu ja korjattu. Kontaktivarsen käyttö on erityisen raskasta alhaisissa lämpötiloissa ja naulaaminen ei ehkä toimi. Vedettäessä syöttönuppia taaksepäin kontaktivarsen tulee toimia sujuvasti. Kontaktivartta ei myöskään saa koskaan muokata tai poistaa.



Älä kosketa pakoaukon ympäristöä.

Tämä työkalu tuottaa kuumia pakokaasuja, jotka saattavat sytyttää tulenarvoja materiaaleja.

Kontaktivarsi ja -pää kuumenevat käytössä, erityisesti pitkäaikaisen tai nopean käytön aikana. Älä kosketa paljain käsin.

- Irrota akku ja polttoainekenno, ja poista jäljellä olevat naulat lippaasta käytön jälkeen. Irrota akku ja polttoainekenno työkalusta ennen huoltotoimia, jumiutuneen kiinnittimen poistoa, poistuessasi työalueelta, siirtäessäsi työkalun toiseen työkohteeseen tai käytön jälkeen. Naulan laukaiseminen vahingossa on erittäin vaarallista.

- Tämän laitteen käyttöympäristö on 0–40°C (32–104°F), joten varmista että sitä käytetään tämän lämpötilavälän sisällä. Laitte voi lakata toimimasta alle 0°C (32°F) tai yli 40°C (104°F) lämpötilassa.

- Lataa akku aina ympäristössä, jonka lämpötila on 0–40°C.

- Alle 0°C lämpötila voi johtaa ylilataukseen, mikä on vaarallista. Akkua ei saa ladata yli 40°C lämpötilassa. Sopivin latauslämpötila on 20–25°C.

- Älä käytä laturia jatkuvasti. Kun lataus on valmis, jätä laturi rauhaan noin 15 minuutiksi, ennen kuin aloitat seuraavan latauksen.

- Älä salli vieraiden aineiden päästä aukkoon, johon ladattava akku asetetaan.

- Älä koskaan pura ladattavaa akkua tai sen laturia.



Älä koskaan aiheuta oikosulkuun ladattavassa akussa.

Akun saattaminen oikosulkuun aiheuttaa suuren virtamäärän ja akku ylikuumentuu. Tämä johtaa akun palamiseen tai vaurioitumiseen.

- Älä hävitä akkua polttamalla. Jos akku poltetaan, se voi räjähtää.

- Loppuun käytetyn akun käyttö vaurioittaa laturia.

- Kun ladatun akun kesto on riittämätön käytännön työhön, kierrätä se paikallisen lainsäädännön edellyttämällä tavalla.

- Älä aseta esineitä laturin tuuletusaukkoihin. Metallitai syttyvien esineiden asettaminen laturin tuuletusaukkoihin johtaa sähköiskun vaaraan tai laturin vaurioitumiseen.

- **Älä sisäänhengitä sen sisältöä.**



Mikäli kaasuja joutuu henkeen, henkilö tulee viedä ulkoilmaan ja asettaa mukavaan asentoon.

- Laajentuvat kaasut aiheuttavat alhaisia lämpötiloja. Nestemäiset kaasut voivat aiheuttaa vammaa, joutuessaan kontaktiin ihon tai silmien kanssa. Ilohokontaktin tapauksessa huuhtelee kontaktialue huolellisesti lämpimällä vedellä ja saippualla, ja levitä ihovoidetta ihon kuivuttua. Silmäkontaktissa huuhtelee avoimet silmät juoksevassa vedessä. Käänny tarvittaessa lääkäriin puoleen.

- **Säilytä polttoainekennot hyvin tuuletetussa tilassa.** Älä säilytä yli 50°C (120°F) (esimerkiksi suorassa auringonvalossa tai ajoneuvossa). Älä altista avotulelle tai kipinöille. Älä puhkaise tai avaa polttoainesäiliötä. Älä täytä uudelleen tai kierrätä polttoainekennoa. Hävitä aerosoleja koskevien paikallismääräysten mukaan. Älä hävitä polttoainekennoja muiden roskien kanssa kierrätettäväksi. Pidä poissa lasten ulottuvilta.

© Stan...
GR...
comp...
● R...
rien...
DE V...
die C...
NL M...
zeggen dat de producten voldoen aan de CE-vereisten...
DK M...
prod...
FI E...
yhde...
GR A...
εγγ...
IT Vi...
conf...
NO S...
merk...
ES R...
conform...
SE P...
conform...
PL N...
stanc...
CZ N...
stand...
SK R...
vyrôb...
HU A...
RO R...
conformitate CE pentru produse.

KULJETUS

- Postikuljetus ei ole sallittua.
- Pienten määrien kuljetus omaan käyttöön yksityisellä autolla on sallittua ilman rahtipapereita ja turvaohjekorttia.
- Noudata 50°C (120°F) lämpötilarajoitusta.

SÄILYTYS

- Älä säilytä käytävissä, eteisissä, lähellä ovia ja uloskäyntejä tai ulakoilla.
- Varmista, että työkalua, kaasukennoa ja akkua säilytetään paikallisten paloturvallisuusmääräysten mukaisesti.
- Noudata aerosolituotteiden varastointia, käsittelyä ja kuljetusta koskevia paikallismääräyksiä ja määräystä TRG300(D). Kansainväliset määräykset on asetettu ADR/RID:n, IATA-DGR:n ja IMDG Coden mukaisesti.

- **Polttoainekennon kuljetus ja säilytys.** GGVS-SDR:n mukaan erikoislupaa ei vaadita polttoainekentöjen kuljetukseen.

Maantie/rautatie: Katso GGVS-ADR/RID Cl.2/ITEM 10B2

Merirahdi: katso IMDG Cl.9/P.9022/EmS Nrot 2-13

Ilima/IATA-DGR: katso Cl.2/Risk Gr.3/Packinstr. 203 / maksimipaino per lähetys 75 kg / lasti 150 kg

Huomautus: Tavaroiden mukana tulee toimittaa turvaohjekortti tiekuljetusta varten UN Nro 1950 (Emergency Cl.2 GGVS/ADR, Rn.. No. 2201, Item IB02) Pienten määrien kuljetus omaan käyttöön yksityisellä autolla on sallittua ilman rahtipapereita ja turvaohjekorttia.

- Myyntihyllöjen ei tule olla lähellä uloskäyntejä.
- 6 kg vaahtosammutin, luokka A, B tai C, tulee olla käsinllä.
- Pakkaukset tulee pinota turvallisesti, niin etteivät ne kaadu maahan.
- Varastohuoneet eivät saa viedä yli 20 m2 lattiapinta-alaa.
- Älä varastoi yhdessä pyroteknisten tuotteiden kanssa.
- Myyntitiloissa säilytettöjen määrien ei tulisi ylittää päivittäistä myyntimäärää.
- Avolieikkiä tai korkeita lämpötiloja käyttäviä työkaluja ei tule käyttää lähellä polttoainekentöja.
- Polttoainekentöja ei saa pitää näytekkunöissa.

AKUN LATAAMINEN

Ennen työkalun käyttöä lataa akku seuraavasti:

1. Aseta akku laturiin:

Aseta akku lujasti lipkaan takaosaan, varmistaen että se on oikein päin. Älä käytä voimaa akkuun - tarkista sen kiertosuunta (Kuva 2).

VAROITUS

9B12073R-E-laturi on suunniteltu erityisesti näitä akkuja varten, eikä sitä pidä käyttää muun tyyppisten akkujen lataamiseen. On mahdollista, että muut kuin määritetyt akut sopivat laturiin ja jotkin niistä voivat jopa syyttää latausvalon.

Tämä voi kuitenkin vahingoittaa pysyvästi sekä laturia että akkua.

2. Kytke virtajohto verkkovirtaan. Virtajohton kytkeminen kytkee laturin päälle (latauksen merkkivalo tulee näkyviin).

VAROITUS

Jos latauksen merkkivalo ei syty, vedä virtajohto irti ja tarkista, että akku on oikein kiinni laturissa.

Akun lataaminen täyteen kestää noin 60 minuuttia 20°C lämpötilassa. Latausvalo sammuu merkinä siitä, että akku on ladattu täyteen.

Akun latausaika pitenee, kun lämpötila on alhainen tai jos virtalähteen jännite on liian matala.

Jos latauksen merkkivalo ei sammuu, vaikka aikaa on kulunut yli 120 minuuttia, keskeytä lataus ja ota yhteyttä BOSTITCHIN VALTUUTTAMAAN HUOLTOKESKUKSEEN.

VAROITUS

Jos akku kuumenee esim. suorassa auringonvalossa juuri käytön jälkeen, latauksen merkkivalo ei ehkä syty. Jos näin käy, anna akku ensin jäähtyä ja aloita lataus sitten uudelleen.

Latausaika: Taulukko 1 esittää vaadittavan latausajan akkutyypin mukaisesti.

Taulukko 1: Latausaika (noin min.) 20°C lämpötilassa

Akku Jännite (V)	Akun kapasiteetti (Ah)	
	1.4 Ah	
7.2V	9B12072R-EU	60 mins.

HUOMAUTUS: Latausaika voi vaihdella ympäristön lämpötilasta riippuen.

3. Irrota laturin virtajohto.

4. Pitele laturista kiinni lujasti ja vedä akku irti.

HUOMAUTUS: Lataamisen jälkeen vedä akut irti laturista ja säilytä niitä oikein. Älä säilytä akkuja laturissa.

VIRRANSÄÄSTÖTILA

Jos työkalua ei ole käytetty noin tuntiin akun ollessa yhä kiinni, virransäästötila kytkeytyy päälle minimoimaan tarpeettoman akkuvirran kulutusta. Virransäästötila aktivoituu myös, kun akkuvirta on erittäin alhainen tai kun koneessa on vika, joten kiinnitä huomiota akun merkkivaloon, kun olet aktivoinut työkalun uudelleen. Tämä tehdään poistamalla akku ja asentamalla se uudelleen takaisin).

2. Aseta polttoainekenno työkaluun

i. Vedä salvasta ja avaa kennon kansi (Kuva 6).

ii. Aseta polttoainekenno työkaluun (Kuva 7).

iii. Aseta polttoainekenno tyvi sovittimen reikään (Kuva 8). Ei saa jäljentää ilman lupaa. Tämän asiakirjan ilman valtuutusta ei saa jäljentää.

iv. Sulje kennon kansi.

3. Lataa naulat (katso osa 5 alla)

TYÖKALUN KÄYTÖN VALMISTELU

Varmista, että olet lukenut ja ymmärtänyt kaikki tässä oppaassa luetellut varoitukset, ennen kuin käytät työkalua

- Kytkiessäsi polttoainetta tai akkuja työkaluun, työkalun naulainpään tulisi osoittaa pois päin käyttäjältä ja muista työalueella olevista henkilöistä. Aseta työkalun naulainpää kiinnittimelle riittävän paksun koepalan päälle. Käsiön ollessa poissa liipaisimelta ja laukaisumekanismita ja raajojen ja kehon ollessa poissa laukaisualueelta, polttoainekenno ja akku voidaan nyt kiinnittää paikoilleen.
- Älä vedä liipaisimesta tai paina turvakytkintä kytkiessäsi polttoainekennoa ja akkuja. Työkalu saattaisi toimia, aiheuttaen mahdollisen loukkaantumisen.

TYÖKALUN LATAAMISEN TURVAOHJEET

Kun työkalua ladataan:

1. Älä koskaan aseta kättä tai muuta kehon osaa työkalun naulainpään alueelle;
2. Älä koskaan osoita työkalua itseäsi tai muita kohti.
3. Älä vedä liipaisimesta tai paina turvakytkintä, sillä tämä voi aiheuttaa tahattoman toiminnan ja aiheuttaa tapaturman.

Huomautus: Katso tämä oppaan etuosan teknisistä tiedoista suositeltujen kiinnittimien latausohjeet ja mitat.

TYÖKALUN KÄYTÖN TURVAOHJEET

Käsittele työkalua aina varoen:

- Älä koskaan leiki laitteella;
- Älä koskaan vedä liipaisimesta, ellei laite ole osoitettu työkohteeseen.
- Pidä muut turvallisen etäisyyden päässä työkalusta, kun sitä käytetään, sillä mahdollinen tahaton aktivoituminen voi aiheuttaa tapaturman.
- Käyttäjä ei saa pitää liipaisinta pohjassa turvakytkimellä varustetuissa työkaluissa muutoin kun naulatessa, sillä turvakytkimen kiinni tarttumisen aiheuttama aktivoituminen voi aiheuttaa vakavan tapaturman.
- Pidä kädet ja keho poissa työkalun naulauspäästä. Turvakytkimellä varustettu työkalu voi kimmota naulauksen aiheuttaman rekylin voimasta ja toinen tahattomasti laukaistu naula voi aiheuttaa tapaturman.
- Tarkista turvakytkinmekanismin toiminta säännöllisesti. Älä käytä työkalua, jos kontaktivarsi ei toimi oikein, sillä tämä voi aiheuttaa tahattoman kiinnittimen laukaisun. Älä puutu turvakytkinmekanismin oikeaan toimintaan.
- Älä naulaa kiinnittimiä toisten kiinnittimien päälle, sillä tämä voi aiheuttaa kiinnittimen kimpoamisen ja tapaturman.
- Älä naulaa kiinnittimiä liian lähelle työkappaleen reunaa, sillä puu voi haljeta ja aiheuttaa kiinnittimen kimpoamisen ja mahdollisen tapaturman.

TYÖKALUN KUNNOSSAPIDON TURVAOHJEET

Kaasutoimisilla työkaluilla työskenneltäessä huomioi tämän oppaan varoitukset sekä työkalun varoitusmerkinnot, ja arvioi ongelmallisia työkaluja erityisen varovasti.

Estääksesi tahattoman aktivoitumisen ja mahdollisen tapaturman kytke aina akku ja polttoainekenno irti:

1. Ennen kuin teet säätöjä.
2. Huoltaessasi työkalua.
3. Poistaessasi tukosta.
4. Kun työkalu ei ole käytössä.
5. Siirtyessäsi toiselle työkohteelle, koska tämä voi aiheuttaa tahattoman aktivoitumisen ja mahdollisen tapaturman.

Tarkasta, että työkalu toimii oikein painamalla naulainpää palaan jätepuuta ja painaen liipaisinta kerran tai kaksi.

TYÖKALUN KÄYTTÖ

VALMISTELU ENNEN KÄYTTÖÄ

Älä säilytä työkalua, polttoainekennoa ja akkua kylmässä ympäristössä. Pidä työkalu, polttoainekeno ja akku lämpimässä työn alkuun asti.

- Jos työkalu, polttoainekeno ja akku ovat jo valmiiksi kylmiä, tuo ne lämpimään ja anna niiden lämmetä ennen käyttöä.
- Noudata 50°C (120°F) lämpötilarajoitusta.

- Älä altista avotulelle tai kipinöille.
- Tämä työkalu ei ehkä naulaa täysin, kun; - alhaisessa lämpötilassa polttoainekeno menettää ponneainevoimansa, -korkea lämpötila voi vaikuttaa työkalun suorituskykyyn.

- Älä käytä työkalua sateessa tai liiallisen kosteissa oloissa.

- Tämän työkalun käyttöä ei suositella yli 1500 m (5000 jalan) korkeudessa merenpinnasta tai alle 0°C (30°F) lämpötilassa.

1. POLTTOAINEKENNO

Liitä annosteluventtiili polttoainekennoon:

1. Erotta annosteluventtiili ja korkki kaasupanoksesta (Kuva 3a).

2. Paina eteenpäin (tyvipuoli) ja sitten alaspäin annosteluventtiilin etupolelta (Kuva 3b).

3. Paina alaspäin annosteluventtiili takaa, kunnes se asetettu tiiviisti (Kuva 3c).

Tarkista, onko annosteluventtiili oikein paikallaan:

Paina annosteluventtiilin tyveä polttoainekennossa pari kolme kertaa liikkumatonta esinettä vasten ja päästä irti. Jos kaasua ei vapaudu, polttoainekeno on tyhjä ja pitää vaihtaa.

NOUDATA TURVAMÄÄRÄYKSIÄ

VAROITUS: Jos kaasua vuotaa annosteluventtiilistä tai kaasupatruunasta kiinnitetystä annosteluventtiiliin, vaihda se uuteen annosteluventtiiliin.

Älä yritä käyttää annosteluventtiiliä uudelleen – vaihda se kunkin käytetyn polttoainekennon kanssa.

2. AKKU

Sinun pitää ladata akku ennen käyttöä – katso edellinen kappale 'AKUN LATAAMINEN'.

3. TURVATARKASTUS

- Asiattomat henkilöt (lapset mukaan luettuina) on pidettävä poissa laitteelta.

- Käytä silmäsuojaimia.

- Tarkista päällyskannen kiinnitysruuvien jne. kireys. Tarkista työkalu viallisten tai ruosteisten osien varalta.

- Tarkista, toimiiko kontaktivarsi oikein sovitamatta nauloja, polttoainekennoa ja akkua työkaluun. Tarkista myös, onko kontaktivarren liikkuviin osiin tarttunut likaa.

- Varmista, että olet lukenut kaikki tämän oppaan asiaankuuluvat turvaohjeet ja ymmärtänyt ne ennen käytön jatkamista.

4. TYÖKALUN TOIMINTA: ENNEN KÄYTTÖÄ

1. Aseta akku työkalun kahvaosaan (Kuva 4)

Huomautus: Älä käytä kontaktivartta tai liipaisinta asentaessasi akkua.

- Varmista, että akun merkivalo välkkyi VIHREÄNÄ (Kuva 5).

-Jos akun merkivalo välkkyi PUNAISENÄ, akussa ei ole riittävästi virtaa ja se pitää ladata.

AKUN MERKKIVALO

- Välkkyvä VIHREÄ: Virtaa on riittävästi (Valo muuttuu vakaaksi käytön aikana).

- Välkkyvä PUNAINEN: Virtaa ei ole riittävästi

- POIS PÄÄLTÄ (Ei mitään valoja): Akku on täysin tyhjä. Lataa se.

2. Aseta polttoainekeno työkaluun

i. Vedä salvasta ja avaa polttoainekennon kansi (Kuva 6).

ii. Aseta polttoainekeno työkaluun (Kuva 7), varmistaen, että polttoainekennon tyvi vastaa oikein sovitimen reikää (Kuva 8).

iii. Sulje kansi (Kuva 9).

5. TYÖKALUN LATAAMINEN

VAROITUS: Ladatessasi nauloja työkaluun:

- Älä paina liipaisinta

- Älä paina kontaktivartta

- Pidä naulainpäästä poissa kasvojesi, käsiesi, jalkojesi ja muiden kehonosiesi suunnasta samoin kuin pois päin muista henkilöistä välttääksesi mahdollisen tapaturman lataamisen aikana.

1. Aseta naulakampa lippaan takaosaan (Kuva 9).
2. Liu'uta naulakampaa eteenpäin lippaassa (Kuva 10).
3. Vedä naulansyöttäjä (B) taakse virittäaksesi syöttönupin naulakampaan (kuva 11).

HUOMAA Käytä yli 10 naulan kampoja.

Naulojen poisto:

1. Vedä syöttönuppia taakse (Kuva 12).
2. Palauta syöttönuppi eteenpäin hitaasti työntäen samalla naulansyöttäjä (B).
3. Vedä nauulat ulos lippaan takaosasta (Kuva 13).

VAROITUS: Estääksesi tahattoman toiminnan älä koskaan kosketa liipaisinta ja aseta kontaktivarren päätä työpöydälle tai lattialle. Älä koskaan myöskään osoita naulainpäätä ketään kohti.

NAULAN VALINTA: GCN40T-E

Varmistaaksesi, että käytössä on oikea kiinniketyyppi nauलाттаessa puuta tai ohutta terästä betoniin, käytä seuraavan taulukon osoittamia kiinnikepituuksia:

Puun nauलाus betoniin valitse naula, jonka nauलाussyvyys betoniin on 15–20 mm.

Puun pakkuus	Sopiva nauलाpituus	Nauलाussyvyys betoniin
10 mm	30 mm	noin 20 mm
15 mm	35 mm	noin 20 mm
20 mm	40 mm	noin 20 mm

Ohuen teräksen nauलाus betoniin: valitse kiinnitettävä naula, jonka nauलाussyvyys betoniin on 12–20 mm.

6. NAULAIMEN KÄYTTÖ

VAROITUS

- Purista kontaktivartta lyödessäsi nauलाn, muutoin mäntä ei pysty palautumaan oikein.
- Työkalun käyttö pitkäaikaisesti voi johtaa öljyn vuotamiseen poistoaukosta tai kärjestä, aiheuttaen roiskumista.
- Varmistaaksesi, että nauलाttava materiaali pysyy puhtaana, pyyhi työkaluun pääsevä öljy pois.

KIERROSNOPEUDET

Nämä työkalut on suunniteltu toimimaan seuraavilla kierrosnopeuksilla:

Ajoittainen käyttö – 2–3 nauलाa sekunnissa

Jatkuva käyttö – 1000 nauलाa tunnissa

Näiden määrien ylittäminen voi aiheuttaa työkalun ylikuumentumista, johtaa suorituskyvyn menetykseen tai työkalun osien vaurioihin. Käyttämällä nauलाinta sen suositellulla kierrosluvulla pystyt nauलाamaan useita tuhansia nauलाja tyyppillisen työpäivän aikana.

TURVAKYTKIN:

Nämä työkalut toimitetaan sovitettuna jaksottaisella turvakytkimellä ja ne on merkitty kärjellään seisovalla tasasivuisella kolmiolla (▼). **Älä yritä käyttää näin merkittyä työkalua, jos sen turvakytkin puuttuu tai vaikuttaa vaurioituneelta.**

Jaksottainen turvakytkin edellyttää käyttäjän painavan työkalua työkappaleeseen turvakytkimen ollessa alaspainettuna ennen liipaisimen painamista. Lisäkiinnikkeiden nauलाamiseksi liipaisimesta tulee päästää ja työkalu nostaa irti työkappaleesta ennen toistoa.

Tämä tekee tarkasta kiinnittimen sijoittamisesta helpompaa, esimerkiksi kehystettäessä, vinonauलाuksessa ja käsityösovelluksissa. Jaksottainen laukaisu sallii täsmällisen kiinnittimen sijoituksen ilman rekylyn aiheuttaman toisen kiinnittimen nauलाutumista. Jaksottaista laukaisua käytettävällä työkalulla on positiivinen turvaetu, koska se ei vahingossa aja nauलाa, jos työkalu osuu työhön tai johonkin muuhun esineeseen käyttäjä pitäessä liipaisinta.

KIINNITTIMEN LUKITUS (GF33PT / GF28WW))

Nämä työkalut käyttävät mekanisme estämään työkalun kuivalaukaisun.

Kun lippaaseen ei ole ladattu nauलाja tai kun nauलाjen määrä on alle 10 kpl, kontaktivarsi ei pysty toimimaan eikä työkalu laukaista.

TYÖKALUN TOIMINTATARKASTUS

JAKSOTTAISEN LAUKAISUN TOIMINTA

A) Koskettamatta liipaisinta, paina kontaktivarsi työpintaa vasten.

TYÖKALU EI SAA LAUKAISTA.

B) Pidä työkalu irti työpinnasta ja välttää osoittamasta itseesi tai muihin, paina liipaisinta.

TYÖKALU EI SAA LAUKAISTA.

C) Työkalun ollessa irti työpinnasta, paina liipaisinta. Paina turvakytkin työpintaa vasten.

TYÖKALU EI SAA LAUKAISTA.

D) Koskettamatta liipaisinta paina turvakytkin työpintaa vasten ja paina sitten liipaisinta.

TYÖKALUN PITÄÄ LAUKAISTA.

TYÖKALUN KÄYTTÖ

Tarkastettuasi, että työkalu toimii oikein, paina sen nokka työkappaletta vasten ja paina liipaisinta.. Tarkista, onko kiinnitin nautattu kuten pitää (Kuva 14).

NAULAUSVYVYDEN SÄÄTÖ

Varmistaaksesi, että jokainen naulaa iskeytyy samaan syyvyteen, pidä aina työkalua tukevasti työkappaletta vasten. Jos naulat iskeytyvät liian syväälle tai liian ylös työkappaleessa, säädä nauлаusta seuraavassa järjestyksessä:

1. Poista polttoainekenno ja akku työkalusta (Kuva 15).
2. Jos naulat iskeytyvät liian syväälle, siirrä kontaktivartta eteenpäin (Kuva 16). Jos naulat iskeytyvät liian ylös, siirrä kontaktivartta taaksepäin (Kuva 17).
3. Lopeta kontaktivarren liikuttaminen, kun sopiva sijainti on saavutettu nauлаustestiä varten.
4. Kytke polttoainekenno ja akku työkaluun.

KÄYTÄ AINA NÄKÖSUOJAIMIA.

Suorita nauлаustesti.

5. Poista polttoainekenno ja akku työkalusta.
6. Tee lisäsäätöjä, kunnes nauлаussyvyys on oikea, testaten kunkin säädön jälkeen.

7. APUKOUKKU (GF28WW / GF33PT)

Näissä työkaluissa on asennettuna apukoukku, joka voidaan taittaa taakse työkalun käytön helpottamiseksi. Säätääksesi koukkua, kierrä se vain haluttuun asentoon.

8. NAARMUTTAMATTOMAN KÄRKIOSAN KÄYTTÖ (GNC40T)

Jos sinun pitää suojata työkappaleen pinta naarmuilta tai merkeiltä, jotka kontaktivarsi tekee, naarmuttamaton kärkiosa voidaan sovittaa työkaluun.

1. Poista ensin polttoainekenno ja akku nauлаimesta.
2. Aseta naarmuttamaton kärkiosa kuva 18 osoittamalla tavalla työkalusi mallista riippuen.
3. Kärkiosa on merkitty osoittamaan naulan ulostulopiste, mikä tekee kohdistamisesta helpompaa.

Poistaaksesi kärkiosan vedä se pois kiinnitysjärjestykseen nähdén käänteisesti (Kuva 19).

KUNNOSSAPITO JA VIANMÄÄRITYS

Poista polttoainekenno ja akku työkalusta ja tyhjennä lipas kokonaan ennen huoltotoimia tai korjauksia. Lue tämän käyttöoppaan, työkalun teknisten tietojen ja itse työkalun varoitukset ja ymmärrä ne, ja ole erityisen varovainen arvioidesiasi ongelmallisia työkaluja.

Suosittellemme Bostitchin varaosia. Älä käytä muuteltuja osia tai osia, jotka eivät tarjoa samaa suorituskykyä kuin alkuperäistavikkeet.

VAROITUS: Muista poistaa akku ja polttoainekenno, kun syvaat tukoksia, tarkastat, huollat ja puhdistat työkalua.

TUKOSTEN AVAAMINEN

Jos naulat tukkeutuvat naulainpäässä, poista se ja säädä nauлаinta seuraavassa järjestyksessä. **GF28WW / GF33PT**

1. Poista polttoainekenno ja akku nauлаimesta.
2. Lukitse seuraaja taakse lippaassa ja poista kiinnittimet.
3. GF28WW / GFD33PT: Poista pultit jakoavaimen avulla (Kuva 20).
3. GNC 40T: Avaa lippaan salpa (Kuva 21).
4. Vedä lipas pois naulainpäästä ja selvitä tukos (Kuva 22 & 23).
5. Kytke polttoainekenno ja akku nauлаimeen.

LIPPAAN TARKASTUS

1. Poista ensin polttoainekenno ja akku nauлаimesta.
2. Puhdista lipas. Poista paperikappaleet tai puutikut, joita saattaa olla kertynyt lippaaseen. Voitele se Bostitchin kaasutoimisen viimeistelynaulaimen voiteluaineella (Kuva 24).

KIINNITYSRUVIEN TARKISTAMINEN

Tarkista säännöllisin väliajoin jokainen osa löystyneiden kiinnitysruvien varalta ja kiristä ne. Työkalun käyttö sen ruvién ollessa löysällä voi olla vaarallista.

KONTAKTIVARREN TARKASTAMINEN

Tarkista liikkeuko kontaktivarsi sujuvasti. Puhdista kontaktivarren liukumisalue ja käytä mukana toimitettua öljyä sen voitelemiseen ajoittain. Tämä varmistaa sujuvan toiminnan ja auttaa samalla estämään ruosteen kertymistä.

SÄILYTYKSEN VALMISTELU

- Kun laitetta ei käytetä pitkään aikaan, levitä ohut kerros voiteluainetta teräsosejen päälle estääksesi ruostumista.

- Älä säilytä naulainta kylmissä oloissa. Kun laitetta ei käytetä, se tulisi varastoida lämpimässä ja kuivassa paikassa.
- Pidä poissa lasten ulottuvilta.
- Tutustu tämän käyttöoppaan edellisen kappaleen 'Säilytys' kaikkiin kohtiin.

HUOLTO-OSIEN LISTA

VAROITUS: Bostitch -työkalujen korjaukset, muutokset ja tarkastukset tulee suorittaa Bostitchin valtuuttaman huoltokeskuksen toimesta.

Tämän työkalun mukana toimitettu osalista on hyödyllinen, jos se esitetään työkalun mukana Bostitchin valtuuttamalle huoltokeskukselle pyydettäessä korjauksia tai muita huoltotoimia.

Voimatyökalujen käytössä ja kunnossapidossa tulee noudattaa kyseisen maan turvamääräyksiä ja standardeja.

MUUTOSTYÖT

Stanley Bostitch -työkaluja parannellaan ja muokataan jatkuvasti hyödyntämään viimeisimmät teknologiset edistysaskeleet. Joitakin osia voidaan siten muuttaa ilman ennakoilmoitusta.

SUOSITELTAVAT VOITELUAINEET

Käytä BOSTITCHIN kaasutoimisen naulaimen voiteluainetta.

Älä käytä luottavia öljyjä tai lisäaineita: nämä voiteluaineet vahingoittavat O-renkaita ja muita kumiosia ja aiheuttavat toimintavien työkaluun.

MELU- JA TÄRINÄTIEDOT

MELUPÄÄSTÖT (katso työkalun tekniset tiedot)

Työkalulle ominaiset meluarvot on määritetty standardissa EN 12549, "Akustiiikka. Naulainten melunmittausmenetelmä. Tekninen menetelmä."

Nämä arvot ovat työkaluun liittyvät ominaisarvot, eivätkä ne edusta melun kehittymistä käyttöpisteessä. Melun kehittyminen käyttöpisteessä riippuu esimerkiksi työympäristöstä, työkappaleesta, työkappaleen tuesta ja naulauskertojen määrästä jne.

Riippuen työpaikan olosuhteista ja työkappaleen muodosta, yksittäisiä melunvaimennusmittauksia tulee suorittaa, kuten asettamalla työkappaleita ääntä vaimentavien tukien varaan, estämällä työkappaleen tärinä vaimentimilla tai peitteillä, säätämällä pienin tarvittava ilmanpaine työtä varten jne.

TÄRINÄÄ KOSKEVIA TIETOJA (katso työkalun tekniset tiedot)

Työkalulle ominaiset tärinäarvot on määritetty standardissa ISO/WD 8662-11, "Tärinän mittausta käsikäyttöisissä sähkötyökaluissa - Osa 11, naulaintyökalut".

Tämä arvo on työkaluun liittyvä ominaisuus eikä edusta sen vaikutusta käsivarsijärjestelmään käytettäessä työkalua. Vaikutus käsivarsijärjestelmään käytettäessä työkalua riippuu esimerkiksi tarttumivoimasta, kontaktivoimasta, työskentelysuunnasta, paineilman säädöistä, työkappaleesta, työkappaleen tuesta, jne.

HUOLTOVÄLIT

Työkalujen huoltovälit voivat vaihdella riippuen työkalun käyttöympäristöstä, käyttötarkeoituksesta sekä naulattujen naulojen määrästä. Jos työkalua käytetään esimerkiksi liikkeissä ja pölyisissä oloissa suureen määrään naulauksia, huoltotoimia pitää suorittaa säännöllisemmin kuin puhtaissa olosuhteissa vähäisillä naulamäärillä.

Seuraava kaavio on laadittu oppaaksi auttamaan sinua määrittämään työkalujen huoltovälit. Mikäli havaitset liiallista liian kerääntymistä työkalussa puhdistusten välillä, lyhennä huoltoväliä. Jos työkalu ei kaipaa puhdistusta niin usein kuin olet määrittänyt, voit pidentää huoltoväliä. Mikäli sinulla on kysyttävää yllä mainitusta aiheesta, ota yhteys paikalliseen jälleenmyyjäsi saadaksesi apua ja neuvoja.

Huoltovälit GF33PT-E / GF28WW-E / GCN40T-E:

		Päiväväli Huoltotoimet				
Käyttöympäristö	Hyvin likainen ja pölyinen	3-4	3-4	3-4	3-4	3-4
	Pölyinen	10-14	10-14	10-14	3-4	3-4
	Kohtuullinen	30-45	30-45	30-45	10-14	10-14
	Puhdas	45-60	45-60	45-60	30-45	30-45
		1	2	4	6	8+
Viikoittainen naulankäyttö [x1000]						

SUODATTIMEN PUHDISTUS

Kuvaohjeet tätä toimintoa varten toimitettu helposti luettavassa erillisessä lehtisessä 'Suodattimen puhdistus / työkalun puhdistus- ja voiteluopas'.

Työskennellessäsi työkalujen parissa älä hukkaa puretun työkalun osia ja käytä ainoastaan aitoja Stanley Bostitch -osia varmistaaksesi työkalun oikean toiminnan ja turvallisuuden.

1. Ennen puhdistusta tarkista, että työkalu on jäähtynyt täysin, ja poista sitten kaikki naulat, polttoaineen jätin ja akku työkalusta. (Kuva 25)
2. Käyttäen 4 mm kuusiokoloavainta poista ja pidä tallessa kuusiokolopultti. (Kuva 26) (M5 x 14)
3. Kallista päällyksiansi taakse (Kuva 27)

4. Poista suodatin päällyskannen sisäpuolelta (Kuva 28)

5. Poista pöly ja roskat suodattimesta Bostitch -puhdistusaineen avulla [SB-TC1]. Varmista, että suodatin on kuiva ja puhdas liasta. Vaihda suodatin ja suodatinkansi (Kuva 29)

6. Aseta sytytystulpan ja moottorin johdot takaisin paikoilleen (Kuva 30)

A) Tarkista, että johdot ovat kylkiosan sisällä.

B) Tarkista, etteivät johdot ole jääneet kannen väliin.

C) Tarkista virtajohdon asetusasento.

7. Tarkista, ettei suodatin ole vaurioitunut. Jos se on vaurioitunut, vaihda se uuteen (osanro 192103), varmistaen, etteivät johdot jää sen väliin (Kuva 31).

8. Aseta päällyskansi takaisin paikalleen, varmistaen etteivät johdot jää sen väliin (Kuva 32).

9. Palauta kolopääpultti paikalleen (Kuva 33).

10. Suorita aina 5-10 testisykliä puunpalaan, ennen kuin käytät työkalua viimeistelyyn pintaan, jotta puhdistusaineet tulevat varmasti ulos [SB-TC1] (Kuva 34).

PUHDISTUS JA VOITELU

Varmista, että olet lukenut kaikki turvavaroitukset ja puhdistusohjeet ja ymmärtänyt ne, ennen kuin yrität käyttää tai puhdistaa tätä työkalua. Mikäli et tee niin, seurauksena voi olla vakava tapaturma.

VAROITUS: Varmista, että 4 kuusiokolopulttia ovat lujasti kiinni sylinteripäässä ennen tämän työkalun käyttöä. Löystyneet tai puuttuvat pultit voivat aiheuttaa palavien kaasujen vapautumisen ja aiheuttaa vammaan käyttäjälle, sekä vaurioittaa työkalua ja omaisuutta.

1. Ennen puhdistusta tarkista, että työkalu on jäähtynyt täysin, ja poista sitten kaikki naulat, polttoainekanno ja akku työkalusta. (Kuva 35)

2. Käyttäen 4 mm kuusiokoloavainta poista ja pidä tallessa kuusiokolopultti. (Kuva 36) (M5 x 14)

3. Kallista päällyskansi taakse (Kuva 37)

4. Poista suodatinkokonaisuus sylinteripäästä (Kuva 38).

5. Irrota sytytystulppaliitäntä sytytystulpasta (Kuva 39) ja kytke moottorijohto varovasti irti (Kuva 40).

6. Käyttäen 4 mm kuusiokoloavainta, poista ja säilytä 4 kuusiokolopulttia sylinteripäästä (kuva 41 (M54 x 20, 4 kpl)).

7. Nosta sylinteripää varovasti pois polttokammioista (Kuva 42).

8. Varoen vahingoittamasta tuulettimeä, poista varovasti

o-renkas tuulettimesta. (Kuvat 43 ja 44)

9. Käyttäen kuivaa kangasta puhdista o-renkaasta kaikki likakertymät. Tarkasta O-renkas vaurioiden varalta ja vaihda se tarpeen vaatiessa (osanro 192114) (kuva 45).

10. Puhdista sylinterinpää käyttäen jarrujen puhdistusainetta, kiinnittäen erityistä huomiota sytytystulppaan. (Kuva 46)

11. Pieni harja tai sivellin voi olla kätevä lian irrottamiseen. Sinun pitää ehkä toistaa tämä 2 tai 3 kertaa, kunnes puhdas (Kuva 47).

12. Palauta o-renkas sylinteripäähän (Kuva 48).

13. Voitele o-renkas käyttäen Bostitchin kaasutoimisen naulaimen voiteluainetta (osanro SB-20CL) (Kuva 49).

14. Suihkuta jarrujen puhdistusainetta kammioon irrottaaksesi likakertymät (Kuva 50).

15. Käyttäen tylppää esinettä (esim. ruuviavaimen kahva), työnnä mäntä alas (Kuva 51).

16. Pidellen työkalua ylösalaisin, suihkuta jarrujen puhdistusainetta palokammioon ja kammion päähän, varmistaen että kaikki likakertymät putoavat pois työkalusta. Sinun pitää ehkä toistaa tämä toiminto 2 tai 3 kertaa, käyttäen pientä harjaa tai pensseliä irrottamaan kaikkein itsepäisin lika (Kuva 52).

17. Käyttäen ruuviavainta tai vastaavaa esinettä, paina naulainterä takaisin työkaluun. (Kuva 53)

18. Vedä naulojensyöttäjä taakse irrottaaksesi työkalun lukituksen ja paina kontaktivarsi alas kovalla pinnalla. Käyttäen Bostitchin voiteluainetta (osanro SB-20CL), öljyä polttokammiossa ulkouran ympäristö, jossa alempi o-renkas sijaitsee. (Kuva 54)

19. Varmistaen, että O-renkas istuu tasan sylinteripäässä, sijoita sylinteripää varovasti takaisin työkalun yläosaan, varoen vaurioittamasta tuulettimeä terää (Kuva 55).

20. Painaen rungon alas, kokoa sylinterinpää ja vahvista, ettei o-renkas ole jumissa. Aseta 4 kuusiokolopulttia takaisin paikoilleen. (Kuva 56)

21. Aseta 4 kolopulttia niiden alkuperäiseen paikkaan käyttäen 4 mm kuusiokoloavainta (laita yksi 4 pultista läpi johtolevyn). Kiristä pultit kiinnittäen samalla kaapelin johtolevyyn (Kuvat 57 ja 58).

22. Tarkista, että o-renkas istuu oikein paikallaan, vetämällä naukansyöttäjä taakse ja painamalla kontaktivartta. (Kuva 59)

23. Aseta sytytystulpan ja moottorin johdot takaisin paikoilleen (Kuva 60 ja 61).

24. Aseta sytytystulpan ja moottorin johdot takaisin paikoilleen (Kuva 62)

A) Tarkista, että johdot ovat kylkiosan sisällä.

B) Tarkista, etteivät johdot ole jääneet kannen väliin.

27. Palauta kolopääpultti paikalleen (Kuva 65).

C) Tarkista virtajohdon asetusasento.

28. Varmista, että kaikkien 4 kolopulttien kärjet pistävät ulos rungosta (Kuva 66).

25. Aseta suodatinkokonaisuus takaisin paikalleen, varmistaen etteivät johdot jää sen väliin (Kuva 63).

29. Suorita aina 5-10 testisykliä puunpalaan, ennen kuin käytät työkalua viimeistelyyn pintaan, jotta puhdistusaineet tulevat varmasti ulos (Kuva 67).

26. Aseta päällyskansi takaisin paikalleen, varmistaen etteivät johdot jää sen väliin (Kuva 64).

DE Vervielfältigung nicht ohne Genehmigung gestattet. Unzulässig erstellte Kopien dieses Dokuments erfüllen nicht die CE-Anforderungen für Produkte.

Huoltokaavio

TOIMINTA	MIKSI	KUINKA
Puhdista lipas ja syöttömekanismi.	Estä tukos.	Puhalla puhtaaksi päivittäin.
Pidä kontaktivarsi toiminnassa	Edistä käyttöturvallisuutta ja tehokasta naulaimen käyttöä.	Puhalla puhtaaksi päivittäin.

Käyttäjän viannääritys

ONGELMA	TARKISTUSTAPA	KORJAAVA TOIMI
Naulain toimii mutta naula ei iskeydy puuhun.	Tarkista tukos. Tarkista naulansyöttäjän toiminta.	Avaa tukos. Puhdista ja voitele tarpeen mukaan.
	Nauhajousi heikentynyt tai vaurioitunut?	Vaihda nauhajousi.
	Tarkista, että käytössä ovat oikeat naulat.	Käytä vain suositeltuja nauloja.
	Tarkista, eikö naulainterän mäntä ole palautunut yläasentoon	Poista akku, polttoainekenno ja naulat työkalusta ja käytäen ohutta 100 mm pitkästä ruuviavainta (ei kuulu mukaan toimitukseen), aseta kontaktivarsi (kuva 58) ja työnnä tanko yläasentoon.
Jättää nauloja väliin. Satunnainen syöttö.	Tarkista, ovatko naulat oikeita. Tarkista naulansyöttäjän toiminta.	Käytä vain suositeltuja nauloja. Puhdista ja voitele.
	Nauhajousi heikentynyt tai vaurioitunut?	Vaihda nauhajousi.
	Naulansyöttäjä kulunut tai vaurioitunut?	Vaihda naulansyöttäjä.
	Tarkista männän palautuminen.	Paina liipaisimesta lujasti ja noin 0,5 sekuntia palamisen jälkeen.
	Tarkista, liikkuko mäntä vaivattomasti.	Liian alhainen lämpötila, lämmitä Polttoainekenno alle 50°C (120°F).
Naulat jumituvat.	Tarkista, ovatko naulat oikeita.	Käytä vain suositeltuja nauloja.
Lyöty naula on vääntynyt.	Ajoterä kulunut?	Ota yhteys Bostitchiin saadaksesi varaosan.
	Naulansyöttäjä kulunut tai vaurioitunut?	Vaihda naulansyöttäjä.
Kontaktivarren toiminta ei ole pehmeää.	Kontaktivarsi kulunut?	Ota yhteys Bostitchiin saadaksesi varaosan.
	Tarkista kontaktivarren liikkumisura roskien varalta.	Ota yhteys Bostitchiin saadaksesi varaosan.
Tuuletin toimii, merkkivalo on VIHREÄ, mutta ei lyö naulaa tai toiminta epävakaata.	Tarkista männän palautuminen. Tarkista polttoainekenno, onko lopussa?	Työnnä kontaktivarsi kokonaan taakse. Liian alhainen lämpötila, lämmitä polttoainekenno alle 50°C (120°F).
	Tarkista sytytystulpan johto, onko kulunut?	Vaihda uuteen polttoainekennoon.
	Tarkista sytytystulppa, onko siinä rasvaa tai roskaa?	Ota yhteys Bostitchiin saadaksesi varaosan.
	Tarkista suodatin, onko se tukossa?	Ota yhteys Bostitchiin saadaksesi varaosan.
		Puhdista noudattaen huoltokaaviota.
Tuuletin ei toimi, kun työntövipua painetaan.	Lipas on tyhjä. Huomaa merkkivalon väri.	Lataa lisää nauloja lippaseen. Jos se on punainen: lataa akku.
		Jos se on vihreä: Ota yhteys Bostitchiin saadaksesi varaosan.
Akun lataaminen ei onnistu.		Tarkista sähköjohto.

RO Reproducerea neautorizată este interzisă. Copiile neautorizate ale acestui document nu reprezintă conformitatea CE pentru produse.

Teknisten tietojen taulukon selitykset (Katso sivu 2)

A	Pituus mm.	K	Lippaan kapasiteetti
B	Korkeus mm.	L	Ympäristön työlämpötila
C	Leveys mm.	M	Laturin numero
D	Paino kg.	N	Syöttövirtalähde
E	Melu-LPA 1 s d	O	Latausaika minuutteina 20 °C (70f)
F	Melu LWA 1 s d	P	Latausjännite
G	Tärinä m/s ²	Q	Latausvirta
H	Kiinnittimen nimi	R	Paino kg. (Lataus)
I(a)	Mitat mm.	S	Akkutyyppi
I(b)	Mitat mm.	T	Paino kg. (Akku)
J	Pää/kruunu	U	Polttoainekemmo - nestemäinen hiilivety: propaani/butaani

NL Mag niet worden vermenigvuldigd zonder toestemming. Onrechtmatige kopieën van dit document willen niet zeggen dat de producten voldoen aan de CE-vereisten.

DK Må ikke gengives uden tilladelse. Uautoriserede kopier af dette dokument udgør ikke CE overholdelse for produkterne.

FI Ei saa jäljentää ilman lupaa. Tämän asiakirjan ilman valtuutusta tehdyt kopiot eivät muodosta tuotteille CE-yhdenmukaisuutta.

GR Απαγορεύεται η αναπαραγωγή χωρίς προηγούμενη άδεια. Τα μη εξουσιοδοτημένα αντίγραφα του παρόντος εγγράφου δεν αποτελούν συμμόρφωση CE για τα προϊόντα.

IT Vietata la riproduzione senza permesso. Le copie non autorizzate di questo documento non garantiscono la conformità CE per i relativi prodotti.

NO Skal ikke reproduseres uten tillatelse. Ikke godkjente kopier av dette dokumentet oppfyller ikke kravene for CE-merking for produktet.

PT Reprodução proibida sem autorização prévia. As cópias não autorizadas deste documento não estão em conformidade com a CE para os produtos.

ES Prohibida la reproducción sin permiso. Las copias no autorizadas de este documento no suponen la conformidad con las normas CE de los productos.

SE Prohibida la reproducción sin permiso. Las copias no autorizadas de este documento no suponen la conformidad con las normas CE de los productos.

PL Niniejszy dokument nie może być kopiowany bez pozwolenia. Nieautoryzowane kopie niniejszego dokumentu nie stanowią deklaracji zgodności CE prezentowanych produktów.

CZ Niniejszy dokument nie może być kopiowany bez pozwolenia. Nieautoryzowane kopie niniejszego dokumentu nie stanowią deklaracji zgodności CE prezentowanych produktów.

SK Rozmnožovanie bez povolenia je zakázané. Neoprávnené kópie tohto dokumentu nie sú v súlade s CE pre dané výrobky.

HU A dokumentum engedély nélkül nem sokszorosítható. Az engedély nélkül sokszorosított dokumentum nem jelenti a termék CE-megfelelőségét.

RO Reproducerea neautorizată este interzisă. Copiile neautorizate ale acestui document nu reprezintă conformitatea CE pentru produse.

ΟΔΗΓΙΕΣ ΑΣΦΑΛΕΙΑΣ ΚΑΙ ΧΡΗΣΗΣ ΕΡΓΑΛΕΙΟΥ

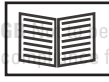

ΤΟ ΕΡΓΑΛΕΙΟ ΑΥΤΟ ΤΡΟΦΟΔΟΤΕΙΤΑΙ ΜΕΣΩ ΣΥΣΚΕΥΗΣ ΕΣΩΤΕΡΙΚΗΣ ΚΑΥΣΗΣ ΚΑΙ ΘΑ ΠΡΕΠΕΙ ΝΑ ΧΡΗΣΙΜΟΠΟΙΕΙΤΑΙ ΜΟΝΟ ΜΕ ΤΙΣ ΣΥΣΚΕΥΕΣ ΑΕΡΟΛΥΜΑΤΩΝ ΚΑΥΣΙΜΟΥ ΑΕΡΙΟΥ ΠΟΥ ΑΝΑΦΕΡΟΝΤΑΙ ΣΤΟ ΠΑΡΟΝ ΕΓΧΕΙΡΙΔΙΟ.

ΠΡΙΝ ΤΗ ΧΡΗΣΗ ΤΟΥ ΕΡΓΑΛΕΙΟΥ, ΟΙ ΧΕΙΡΙΣΤΕΣ ΘΑ ΠΡΕΠΕΙ ΝΑ ΜΕΛΕΤΗΣΟΥΝ ΤΙΣ ΟΔΗΓΙΕΣ ΚΑΙ ΤΑ ΤΕΧΝΙΚΑ ΧΑΡΑΚΤΗΡΙΣΤΙΚΑ ΤΟΥ ΕΡΓΑΛΕΙΟΥ ΟΥΤΩΣ ΩΣΤΕ ΝΑ ΚΑΤΑΝΟΗΣΟΥΝ ΚΑΙ ΝΑ ΜΠΟΡΟΥΝ ΝΑ ΑΚΟΛΟΥΘΗΣΟΥΝ ΤΙΣ ΠΡΟΕΙΔΟΠΟΙΗΣΕΙΣ ΚΑΙ ΟΔΗΓΙΕΣ ΑΣΦΑΛΕΙΑΣ. ΦΥΛΑΞΤΕ ΑΥΤΕΣ ΤΙΣ ΟΔΗΓΙΕΣ ΜΑΖΙ ΜΕ ΤΟ ΕΡΓΑΛΕΙΟ ΓΙΑ ΜΕΛΛΟΝΤΙΚΗ ΑΝΑΦΟΡΑ.

ΕΑΝ ΕΧΕΤΕ ΟΠΟΙΕΣΔΗΠΟΤΕ ΑΠΟΡΙΕΣ, ΕΠΙΚΟΙΝΩΝΗΣΤΕ ΜΕ ΤΟΝ ΠΙΟ ΚΟΝΤΙΝΟ ΑΝΤΙΠΡΟΣΩΠΟ Η ΔΙΑΝΟΜΕΑ ΤΗΣ BOSTITCH.

Τα εργαλεία της Bostitch έχουν σχεδιαστεί με τέτοιο τρόπο ώστε να παρέχουν εξαιρετική ικανοποίηση του πελάτη και να προσφέρουν την καλύτερη δυνατή απόδοση κατά τη χρήση με τους συνδετήρες ακρίβειας της Bostitch, οι οποίοι έχουν κατασκευαστεί με τα ίδια αυστηρά πρότυπα. Με σωστή χρήση και την πρέπουσα προσοχή, προσφέρουν αποτελεσματικές, αξιόπιστες υπηρεσίες. Όπως όλα τα μηχανικά εργαλεία, θα πρέπει να ακολουθούνται οι οδηγίες του κατασκευαστή για την επίτευξη των καλύτερων δυνατών αποτελεσμάτων.

Σημείωση: Η χρήση του εργαλείου πιθανόν να απαιτεί πρόσθετα μέτρα ασφαλείας. Επικοινωνήστε με τον πιο κοντινό αντιπρόσωπο ή διανομέα της Bostitch εάν έχετε οποιοδήποτε απορίες σχετικά με το εργαλείο και τη χρήση του.

Σημείωση: Η Bostitch δεν μπορεί να αναλάβει οποιαδήποτε ευθύνη σε σχέση με την απόδοση του προϊόντος σε περίπτωση που κάποιο από τα εργαλεία μας χρησιμοποιείται με συνδετήρες ή άλλα εξαρτήματα τα οποία δεν πληρούν τις ειδικές απαιτήσεις που έχουν καθοριστεί όσον αφορά τα αυθεντικά προϊόντα της Bostitch (π.χ. καρφιά, συνδετήρες, μπαταρίες, κυψέλες καυσίμου, φροστιά και εξαρτήματα).

ΠΕΡΙΟΡΙΣΜΕΝΗ ΕΓΓΥΗΣΗ

Η Bostitch Inc. εγγυάται στον αρχικό αγοραστή λιανικής πωλήσεως ότι το προϊόν αυτό δεν έχει οποιαδήποτε ελαττώματα σε σχέση με τα υλικά και την κατασκευή του, και συμφωνεί να επιδιορθώσει ή να αντικαταστήσει οποιοδήποτε ελαττωματικό προϊόν εντός 90 ημερών από την ημερομηνία αγοράς. Η παρούσα εγγύηση δεν είναι μεταβιβάσιμη. Καλύπτει μόνο ζημιές που προκύπτουν από ελαττωματικά υλικά ή κατασκευή, και δεν καλύπτει συνθήκες ή δυσλειτουργίες που προκύπτουν ως αποτέλεσμα φυσιολογικής φθοράς, παραμέλησης, κακοποίησης, ή ατυχήματος.

Η ΠΑΡΟΥΣΑ ΕΓΓΥΗΣΗ ΑΝΤΙΚΑΘΙΣΤΑ ΟΠΟΙΕΣΔΗΠΟΤΕ ΑΛΛΕΣ ΡΗΤΕΣ ΕΓΓΥΗΣΗΣ.

ΟΠΟΙΑΔΗΠΟΤΕ ΕΓΓΥΗΣΗ ΕΜΠΟΡΕΥΣΙΜΟΤΗΤΑΣ Η ΚΑΤΑΜΗΛΟΤΗΤΑΣ ΠΑ ΣΥΓΚΕΚΡΙΜΕΝΟ ΣΚΟΠΟ ΠΕΡΙΟΡΙΖΕΤΑΙ ΓΙΑ ΤΗΝ ΠΕΡΙΟΔΟ ΔΙΑΡΚΕΙΑΣ ΤΗΣ ΠΑΡΟΥΣΑΣ ΕΓΓΥΗΣΗΣ. Η BOSTITCH ΔΕΝ ΦΕΡΕΙ ΚΑΜΙΑ ΕΥΘΥΝΗ ΓΙΑ ΟΠΟΙΕΣΔΗΠΟΤΕ ΣΥΜΠΤΩΜΑΤΙΚΕΣ Ή ΑΓΙΘΟΕΤΙΚΕΣ ΖΗΜΙΕΣ.

Ορισμένες χώρες δεν επιτρέπουν οποιοσδήποτε περιορισμούς σε σχέση με την καθορισμένη διάρκεια κάποιας εγγύησης, τον αποκλεισμό ή περιορισμό συμπτωματικών ή επακόλουθων ζημιών, οπότε είναι πιθανόν οι παραπάνω περιορισμοί και εξαιρέσεις να μην ισχύουν στην περίπτωση σας. Η παρούσα εγγύηση σας παρέχει συγκεκριμένα νομικά δικαιώματα. Μπορεί επίσης να έχετε επιπρόσθετα δικαιώματα τα οποία διαφέρουν από πολιτεία σε πολιτεία και από χώρα σε χώρα. Για υπηρεσίες βάσει εγγύησης, θα πρέπει να επιστρέψετε το προϊόν, με δικά σας έξοδα και μαζί με την απόδειξη αγοράς, στο πιο κοντινό σας κέντρο επισκευών της Bostitch.

ΞΕΡΤΗΜΑΤΑ

Τα εργαλεία αυτά παρέχονται με τα παρακάτω εξαρτήματα:

- | | |
|--|-----|
| 1) Φορτιστής | x 1 |
| 2) Θήκη | x 1 |
| 3) Εξαγωνικό κλειδί για βίδες τύπου M5 | x 1 |
| 4) Λιπαντήρας | x 1 |
| 5) Μπαταρία | x 2 |

Υπάρχουν επίσης προαιρετικά εξαρτήματα τα οποία πωλούνται ξεχωριστά:

- | | |
|---------------------|--------------------------|
| 1) Κυψέλες καυσίμου | Κωδ.: FC80ML / FC80ML-HP |
| 2) Λιπαντικό 250cc | Κωδ.: SB-20CL |

ΓΕΝΙΚΕΣ ΟΔΗΓΙΕΣ ΑΣΦΑΛΕΙΑΣ

Μόνο οι συνδετήρες, μπαταρίες, κυψέλες καυσίμου και φορτιστές που ορίζονται στις οδηγίες χρήσης μπορούν να χρησιμοποιούνται με το εργαλείο. Για λόγους ασφαλείας, το εργαλείο και οι συγκεκριμένοι συνδετήρες πρέπει να θεωρούνται ως ένα ενιαίο σύστημα.

Οποιοσδήποτε επισκευές πρέπει να γίνονται μόνο από εντεταλμένους υπαλλήλους της Bostitch ή άλλους εμπειρογνώμονες, λαμβάνοντας υπόψη τα διάφορα θέματα ασφαλείας, λειτουργίας και συντήρησης που περιλαμβάνονται σε αυτό το χειρίδιο, καθώς επίσης και τα τεχνικά χαρακτηριστικά του εργαλείου.

Σημείωση: Εμπειρογνώμονες θεωρούνται τα άτομα τα οποία έχουν, λόγω επαγγελματικής κατάρτισης ή προϋπηρεσίας, αποκτήσει επαρκή πείρα στον τομέα των εργαλείων οδήγησης συνδετήρων, ώστε να είναι σε θέση να εκτιμήσουν την ασφαλή κατάσταση των εργαλείων αυτών.

ΠΕΡΑΝ ΤΩΝ ΠΡΟΕΙΔΟΠΟΙΗΣΕΩΝ ΠΟΥ ΠΕΡΙΛΑΜΒΑΝΟΝΤΑΙ ΣΤΟ ΕΓΧΕΙΡΙΔΙΟ ΑΥΤΟ, ΤΗΡΗΣΤΕ ΤΙΣ ΑΚΟΛΟΥΘΕΣ ΟΔΗΓΙΕΣ ΓΙΑ ΤΗΝ ΑΣΦΑΛΗ ΛΕΙΤΟΥΡΓΙΑ ΤΟΥ ΕΡΓΑΛΕΙΟΥ:

Μην πετάτε τα ηλεκτρικά εργαλεία μαζί με οποιαδήποτε οικιακά απόβλητα!

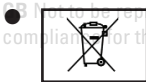

Με βάση την οδηγία 2002/96/EC & 2006/66/EC του Ευρωπαϊκού Κοινοβουλίου σχετικά με τα απόβλητα ηλεκτρικού/μπαταρίες και ηλεκτρονικού εξοπλισμού και την εφαρμογή της σύμφωνα με το εθνικό δίκαιο, οποιαδήποτε ηλεκτρικά/μπαταρίες εργαλεία έχουν φτάσει στο τέλος του κύκλου ζωής τους θα πρέπει να συλλέγονται ξεχωριστά και να επιστρέφονται σε εγκαταστάσεις ανακύκλωσης φιλικές προς το περιβάλλον.

● Δείτε την πρόπευσα κατανόηση για το γεγονός ότι το εργαλείο Bostitch είναι εργαλείο και όχι παιχνίδι.

● Αυτό το εργαλείο της Bostitch θα πρέπει να χρησιμοποιείται αποκλειστικά και μόνο για το σκοπό για τον οποίο έχει σχεδιαστεί, για παράδειγμα: κορνίζες, τοίχους με δικτυωτούς σκελετούς, δάπεδα και το κάρφωμα ξύλου σε σκυρόδεμα (μόνο GNC40T). Τα εργαλεία GF28WW/GF33PT πρέπει να χρησιμοποιούνται σε ξύλινες επιφάνειες μόνο.

● Μην καρφώνετε καρφιά πάνω σε άλλα καρφιά.

● Μην καρφώνετε καρφιά σε επιφάνειες από μέταλλο.

● Μην χρησιμοποιείτε το εργαλείο κατά τρόπο που θα μπορούσε να κατευθύνει το συνδετήρα προς τον χειριστή ή άλλα άτομα που βρίσκονται στο χώρο εργασίας.

● Μην χρησιμοποιείτε το εργαλείο ως σφυρί.

● Κατά τη μεταφορά, να κρατάτε πάντα το εργαλείο από τη χειρολαβή. Μην μεταφέρετε το εργαλείο ενώ η σκανδάλη είναι τραβηγμένη.

● Μην τροποποιείτε τον αρχικό σχεδιασμό και λειτουργία του εργαλείου χωρίς την γραπτή συγκατάθεση της Stanley Bostitch.

● Να έχετε υπόψη σας ότι η κατοχή και η κακή διαχείριση του εργαλείου αυτού μπορεί να προκαλέσει τραυματισμούς σε εσάς τους ίδιους και στους γύρω σας.

● Μην σφίγγετε και μην τυλίγετε τη σκανδάλη ενώ βρίσκεται σε ενεργή κατάσταση.

● Μην αφήνετε το εργαλείο ανεπιβλέπτο κοντά σε κυψέλη καυσίμου ή μπαταρία.

● Μην χρησιμοποιήσετε αυτό το εργαλείο εάν δεν περιλαμβάνει ευανάγνωστη ΕΤΙΚΕΤΑ ΠΡΟΕΙΔΟΠΟΙΗΣΗΣ.

● Μην συνεχίσετε τη χρήση του εργαλείου εάν δεν λειτουργεί κανονικά. Ειδοποιήστε τον πλησιέστερο αντιπρόσωπο της Stanley Bostitch εάν το εργαλείο εξακολουθεί να παρουσιάζει λειτουργικά προβλήματα.

● Κατά τη λειτουργία, κρατήστε το εργαλείο με τρόπο που να μην μπορεί να προκαλέσει τραυματισμούς στο κεφάλι ή στο σώμα σε περίπτωση που αυξηθεί η κατάσταση επαναφοράς του εργαλείου λόγω διακυμάνσεων της διαδικασίας εφοδιασμού με καθαρό φυσικό αέριο ή λόγω ύπαρξης σκληρών σημείων εντός της επιφάνειας εργασίας.

● Μην εργάζεστε κοντά σε γωνίες ή στο τέλος της επιφάνειας εργασίας. Ο συνδετήρας πιθάνει να γλιστρήσει από την επιφάνεια εργασίας, ενδεχομένως προκαλώντας τραυματισμούς.

● Κατά τη μεταφορά του εργαλείου, αφαιρέστε την κυψέλη καυσίμου και την μπαταρία.

● Πριν τη χρήση, βεβαιωθείτε ότι η διάταξη ασφαλείας (εάν υπάρχει) και η σκανδάλη λειτουργούν κανονικά.

● Μην αποσυναρμολογείτε ή μπλοκάρτε οποιοδήποτε μέρος του εργαλείου, ειδικά τη διάταξη ασφαλείας.

● Μην κάνετε οποιοδήποτε «επισκευές έκτακτης ανάγκης» χωρίς τον κατάλληλο εξοπλισμό.

● Μην αποδυναμώνετε το εργαλείο με πράξεις διάτμησης ή χάραξης.

● Το εργαλείο αυτό τροφοδοτείται μέσω συσκευής εσωτερικής καύσης και θα πρέπει να χρησιμοποιείται μόνο με τις συσκευές αερολυμάτων καυσίμου αερίου που αναφέρονται στο παρόν χειρίδιο.

● Μην επιτρέπετε τη χρήση του εργαλείου από παιδιά ή άτομα που δεν γνωρίζουν αρκετά ώστε να είναι σε θέση να το χειριστούν σωστά.

● Κρατήστε το κάθε εξάρτημα στο σωστό μέρος. Μην αφαιρείτε τα καλύμματα ή τις βίδες. Κρατήστε τα στη θέση τους για να γίνεται σωστή λειτουργία του εργαλείου. Επίσης, μην κάνετε οποιοδήποτε τροποποιήσεις στο εργαλείο και μην το χρησιμοποιείτε μετά από τροποποιήσεις.

● Ελέγξτε το εργαλείο πριν τη χρήση. Πριν χρησιμοποιήσετε το εργαλείο βεβαιωθείτε ότι δεν υπάρχουν σπασμένα μέρη, ότι όλες οι βίδες είναι καλά σφιγμένες και ότι δεν υπάρχουν οποιαδήποτε μέρη που λείπουν ή έχουν σκουριάσει.

● Η υπερβολική εργασία θα μπορούσε να προκαλέσει ατυχήματα. Μην επιτρέπετε στα εργαλεία και εξάρτημα να εργάζονται πέραν των δυνατοτήτων τους. Η υπερβολική εργασία προκαλεί ζημιές στο εργαλείο και μπορεί να καταστεί επικίνδυνη.

● Εάν παρατηρήσετε οποιοδήποτε ανωμαλίες ή το εργαλείο δεν δουλεύει κανονικά, σταματήστε αμέσως τη λειτουργία. Προχωρήστε στην επιθεώρηση και συντήρηση του εργαλείου.

● Φροντίστε το εργαλείο για να εξασφαλίσετε το μακρύ κύκλο ζωής του. Να φροντίζετε πάντα το εργαλείο και να το διατηρείτε καθαρό.

- Για λόγους ασφαλείας, θα πρέπει να γίνεται τακτική επιθεώρηση του εργαλείου. Επιθεωρήστε το εργαλείο κατά τακτά διαστήματα για την ασφαλή και αποτελεσματική λειτουργία του.

- Αποφύγετε οποιαδήποτε επικίνδυνα περιβάλλοντα. Μην εκθέτετε τα ηλεκτρικά εργαλεία στη βροχή και μην χρησιμοποιείτε το εργαλείο και το φορτιστή του σε υγρά περιβάλλοντα. Βεβαιωθείτε ότι ο χώρος εργασίας είναι καλά φωτισμένος. Αποφύγετε τη χρήση του εργαλείου και του φορτιστή κοντά σε εύφλεκτα ή εκρηκτικά υλικά. Μην χρησιμοποιείτε το εργαλείο και το φορτιστή του στην παρουσία εύφλεκτων υγρών ή αερίων.

- Φυλάξτε το εργαλείο και το φορτιστή σε κατάσταση αδράνειας. Όταν δεν χρησιμοποιούνται, το εργαλείο και ο φορτιστής θα πρέπει να φυλάγονται σε ξηρό, ψηλό, ή κλειδωμένο μέρος - μακριά από παιδιά και ευπαθή άτομα. Φυλάξτε το εργαλείο και το φορτιστή σε χώρο με θερμοκρασία χαμηλότερη των 40°C.

-  Μην καταχράστε το καλώδιο. Μην μεταφέρετε τον φορτιστή κρατώντας τον από το καλώδιο, και μην τραβάτε το καλώδιο για να το αποσυνδέσετε από το ηλεκτρικό δίκτυο. Κρατήστε το καλώδιο μακριά από φωτιά, πετρέλαιο και αιχμηρά άκρα.

- Όταν δεν χρησιμοποιείτε το φορτιστή, καθώς και κατά την συντήρηση και επιθεώρησή του, αποσυνδέστε το καλώδιο ρεύματος του φορτιστή από το ηλεκτρικό δίκτυο.

- Για να αποφύγετε πιθανούς κινδύνους, να χρησιμοποιείτε μόνο τον συγκεκριμένο φορτιστή.

- Προς αποφυγή οποιασδήποτε σωματικής βλάβης, να χρησιμοποιείτε μόνο τα εξαρτήματά και συνημμένα που συνίστανται στο παρόν εγχειρίδιο ή στον κατάλογο της Stanley Bostitch.

- Ελέγξτε και βεβαιωθείτε ότι το καλώδιο τροφοδοσίας και η θήκη δεν έχουν υποστεί ζημιές πριν χρησιμοποιήσετε το φορτιστή. Εάν το καλώδιο τροφοδοσίας του φορτιστή ή η θήκη έχουν υποστεί ζημιές, επιστρέψτε τον φορτιστή στο εξουσιοδοτημένο κέντρο υπηρεσιών της Stanley Bostitch για αντικατάσταση. Οι επισκευές αυτές θα πρέπει να γίνονται αποκλειστικά από το εξουσιοδοτημένο κέντρο υπηρεσιών. Η Stanley Bostitch δεν φέρει καμία ευθύνη για τυχόν βλάβες ή τραυματισμούς που προκαλούνται από μη εξουσιοδοτημένα άτομα στην προσπάθειά τους να επιδιορθώσουν το εργαλείο, ή και λόγω λανθασμένου χειρισμού του εργαλείου.

- Για τη λειτουργική ακεραιότητα του ηλεκτρικού εργαλείου και του φορτιστή, μην αφαιρείτε καλύμματα ή βίδες.

- Πάντοτε να χρησιμοποιείτε το φορτιστή με την τάση που καθορίζεται στην ετικέτα του προϊόντος.

- Να φορτίζετε πάντα την μπαταρία πριν τη χρήση.

- Μην χρησιμοποιείτε άλλες μπαταρίες. Μην χρησιμοποιείτε μπαταρίες ξηρού στοιχείου, επαναφορτιζόμενη μπαταρία εκτός αυτών που αναφέρονται ή οποιαδήποτε μπαταρία αυτοκινήτου για τη λειτουργία του ηλεκτρικού εργαλείου.

- Μην χρησιμοποιείτε μετασχηματιστές που περιέχουν συσκευές ενίσχυσης.

- Μην φορτίζετε την μπαταρία από κινητήρα, ηλεκτρική γεννήτρια ή τροποδοτικό DC.

ΕΠΙΠΛΕΟΝ ΕΞΟΠΛΙΣΜΟΣ ΑΣΦΑΛΕΙΑΣ

Ο χειριστής του εργαλείου καθώς και οποιαδήποτε άτομα βρίσκονται στο χώρο εργασίας θα πρέπει να χρησιμοποιούν ΣΥΣΚΕΥΕΣ ΠΡΟΣΤΑΣΙΑΣ ΜΑΤΙΩΝ κατά τη φόρτωση, λειτουργία και συντήρηση του εργαλείου αυτού. Οι συσκευές αυτές παρέχουν προστασία από σωματίδια τόσο στη μπροστινή πλευρά όσο και στα πλάγια. Οι συσκευές προστασίας ματιών προστατεύουν από συνδετήρες και απορρίμματα, τα οποία θα μπορούσαν να προκαλέσουν σοβαρούς τραυματισμούς στα μάτια. Ο εργοδότης ή/και ο χειριστής θα πρέπει να διασφαλίζει τη χρήση κατάλληλης συσκευής προστασίας ματιών.



Σύμφωνα με το άρθρο 89/686/EEC/EEC, θα πρέπει να χρησιμοποιούνται συσκευές προστασίας ματιών στον ίδιο ή μεγαλύτερο βαθμό από αυτόν που καθορίζεται με βάση το EN166. Εντούτοις,

όλες οι πτυχές του ίδιου του έργου, καθώς και του περιβάλλοντος και άλλων μηχανημάτων που χρησιμοποιούνται, θα πρέπει να λαμβάνονται υπόψη κατά την επιλογή οποιουδήποτε προσωπικού εξοπλισμού προστασίας.

Σημείωση: Τα γυαλιά που δεν παρέχουν προστασία στα πλάγια καθώς και τα προστατευτικά καλύμματα προσώπου δεν παρέχουν από μόνα τους ικανοποιητική προστασία.



ΠΡΟΣΟΧΗ: Κάποια περιβάλλοντα πιθανόν να απαιτούν

ΠΡΟΣΘΕΤΑ ΜΕΤΡΑ ΑΣΦΑΛΕΙΑΣ. Για παράδειγμα, πιθανόν στο χώρο εργασίας να γίνεται έκθεση σε ψηλά επίπεδα

θορύβου, πράγμα που μπορεί να προκαλέσει προβλήματα ακοής. Ο εργοδότης και ο χρήστης θα πρέπει να διασφαλίζουν την παροχή όλων των μέτρων προστασίας της ακοής τόσο για τον ίδιο το χειριστή όσο και για άλλα άτομα που βρίσκονται στο χώρο εργασίας. Κάποια περιβάλλοντα απαιτούν τη χρήση προστατευτικών κεφαλής. Ο εργοδότης και ο χρήστης πρέπει να βεβαιώνονται ότι γίνεται χρήση προστατευτικών κεφαλής όποτε αυτό κρίνεται αναγκαίο.

ΟΔΗΓΙΕΣ ΑΣΦΑΛΕΙΑΣ - ΕΡΓΑΛΕΙΑ ΑΕΡΙΟΥ

-  **Να είστε προσεκτικοί για την αποφυγή ανάφλεξης και εκρήξεων.**

Το εργαλείο αυτό δεν πρέπει να χρησιμοποιείται σε εύφλεκτα περιβάλλοντα ή στην παρουσία εύφλεκτων υγρών ή αερίων. Το εργαλείο αυτό παράγει ζεστά καυσάερια τα οποία μπορούν να προκαλέσουν ανάφλεξη εύφλεκτων υλικών και να παράξουν σπινθήκες. Δεδομένου ότι οι σπινθήκες πετούν προς όλες τις κατευθύνσεις κατά το κάρφωμα, η χρήση του εργαλείου αυτού κοντά σε βερνίκια, βαφές, βενζίνη, αραιωτικά, αέρια, κόλλες και παρόμοια εύφλεκτα υλικά είναι επικίνδυνη, καθώς μπορεί να αναφλεχθούν ή να εκραγούν. Σε καμία περίπτωση δεν πρέπει να γίνεται χρήση του εργαλείου αυτού κοντά σε παρόμοια εύφλεκτα υλικά.

-  **Κίνδυνος πρόκλησης εκρήξης και πυρκαγιάς**

Η κυψέλη καυσίμου είναι μια συσκευή αερολύματος με εύφλεκτα συστατικά. Είναι ένα δοχείο υπό πίεση και το προωθητικό θα παραμείνει στην κυψέλη καυσίμου. Εάν δεν ακολουθήσετε τις οδηγίες υπάρχει κίνδυνος πρόκλησης εκρήξης ή πυρκαγιάς. Κρατήστε το εργαλείο, τις κυψέλες καυσίμου και την μπαταρία μακριά από την άμεση ηλιακή ακτινοβολία και από θερμοκρασίες άνω των 50°C (120°F). Η κυψέλη καυσίμου και/ή η μπαταρία μπορεί να εκραγούν, απελευθερώνοντας εύφλεκτο αέριο. Μην τρυπάτε ή καίτε το δοχείο, ακόμη και μετά τη χρήση. Μην αποστεφρώνετε, ξαναγαμίζετε, ανακτάτε και ανακυκλώνετε τις κυψέλες καυσίμου. Μην ψεκάζετε προς την κατεύθυνση της φλόγας ή οποιοδήποτε υλικού πυρακτώσεως.

-  Κρατήστε το μακριά από πηγές ανάφλεξης - **μην καπνίζετε**. Κρατήστε το μακριά από τα παιδιά.

- Βεβαιωθείτε ότι έχετε διαβάσει και ακολουθείτε τις οδηγίες «Συμπληρωματικού Εξοπλισμού Ασφαλείας» που αναφέρονται πιο πάνω.

-  **Να χρησιμοποιείται μόνο σε εξωτερικούς ή καλά αεριζόμενους χώρους.**

Το εργαλείο αυτό αποβάλλει μονοξείδιο του άνθρακα, που αποτελεί κίνδυνο για την υγεία σε περίπτωση εισπνοής. Αυτό το εργαλείο δεν πρέπει να χρησιμοποιείται σε κλειστούς ή ανεπαρκώς αεριζόμενους χώρους. Αποφύγετε την εισπνοή των αερίων.

- Πριν τη χρήση του εργαλείου, ελέγξτε το ράουλο διανομέα. Το ράουλο διανομέα και ο κλίβανος δουλεύουν μαζί για τη λειτουργία της συσκευής. Πριν τη χρήση του εργαλείου, βεβαιωθείτε ότι το ράουλο διανομέα λειτουργεί σωστά. Χωρίς οι βελόνες, η κυψέλη καυσίμου και η μπαταρία να

βρίσκονται στο εργαλείο, ελέγξτε τα παρακάτω - τραβήξτε το τροφοδοτικό μάνδαλο του πλαισίου(θηκών), και ενώ η συσκευή βλέπει προς τα πάνω, πιέστε το ράουλο διανομέα προς τα κάτω και σιγουρευτείτε ότι επιστρέφει με ασφάλεια στην αρχική του θέση. Εάν το ράουλο διανομέα δεν λειτουργεί κανονικά, μην χρησιμοποιήσετε το εργαλείο μέχρι να διορθωθεί. Η λειτουργία του ράουλου διανομέα γίνεται ιδιαίτερα δύσκολη σε χαμηλές θερμοκρασίες και οι λειτουργίες οδήγησης πιθανόν να μην λειτουργούν. Κατά την ώθηση του κομπιού τροφοδοσίας προς τα πίσω, το ράουλο διανομέα πρέπει να κινείται ομαλά. Επιπλέον, το ράουλο διανομέα δεν πρέπει να τροποποιείται ή να αφαιρείται.

-  **Μην αγγίζετε την περιοχή γύρω από το στόμιο εξάτμισης.**

Το εργαλείο αυτό παράγει ζεστά καυσάερια που μπορεί να προκαλέσουν ανάφλεξη εύφλεκτων υλικών. Το ράουλο διανομέα και ο θόλος ομφαλού έλικα ζεσταίνονται κατά τη χρήση. Ζεσταίνονται ακόμα περισσότερο μετά από παρατεταμένη ή γρήγορη χρήση. Μην αγγίζετε με γυμνά χέρια.

- Αποσυνδέστε την μπαταρία και την κυψέλη καυσίμου και αφαιρέστε οποιοσδήποτε βελόνες έχουν μείνει στο πλαίσιο θηκών μετά τη χρήση. Αποσυνδέστε την μπαταρία και την κυψέλη καυσίμου από το εργαλείο πριν από οποιοσδήποτε διαδικασίες συντήρησης και καθαρισμού του εργαλείου, σε περίπτωση που θα εγκαταλείψετε το χώρο εργασίας, θα μετακινήσετε το εργαλείο σε άλλη τοποθεσία, και μετά τη χρήση. Η λανθασμένη τροφοδότηση βελόνας μπορεί να προβεί πολύ επικίνδυνη.

- Το λειτουργικό περιβάλλον για τη συγκεκριμένη συσκευή είναι μεταξύ 0° (32° F) και 40°C (104° F), οπότε βεβαιωθείτε ότι η χρήση γίνεται σε αυτές τις θερμοκρασίες. Η συσκευή πιθανόν να μην λειτουργεί σε θερμοκρασίες κάτω των 0°C (32°F) ή άνω των 40°C (104°F).

- Να φορτίζετε την μπαταρία σε θερμοκρασίες μεταξύ 0-40°C.

- Οι θερμοκρασίες κάτω των 0°C οδηγούν σε υπερφόρτωση, πράγμα επικίνδυνο. Η μπαταρία δεν πρέπει να φορτίζεται σε θερμοκρασίες άνω των 40°C. Η πιο κατάλληλη θερμοκρασία για τη διαδικασία φόρτισης είναι μεταξύ 20-25°C.

- Μην χρησιμοποιείτε συνέχεια το φορτιστή. Αφού τελειώσει η διαδικασία φόρτισης, περιμένετε για περίπου 15 λεπτά προτού προχωρήσετε στην επόμενη διαδικασία φόρτισης.

- Μην αφήνετε ξένα σώματα να εισέλθουν στη θέση της επαναφορτιζόμενης μπαταρίας.

- Μην αποσυναρμολογείτε την επαναφορτιζόμενη μπαταρία και το φορτιστή.



Μην βραχυκυκλώνετε την επαναφορτιζόμενη μπαταρία.

Το βραχυκύκλωμα της μπαταρίας προκαλεί μεγάλο ηλεκτρικό ρεύμα με αποτέλεσμα η μπαταρία να υπερθερμαίνεται. Αυτό θα προκαλέσει βλάβες στην μπαταρία.

- Μην πετάτε την μπαταρία στη φωτιά. Εάν η μπαταρία καεί, μπορεί να εκραγεί.
- Η χρήση εξαντλημένης μπαταρίας μπορεί να προκαλέσει ζημιά στο φορτιστή.
- Όταν η διάρκεια ζωής της μπαταρίας γίνει πολύ μικρή για πρακτική χρήση, ανακυκλώστε την σύμφωνα με την τοπική νομοθεσία.
- Μην τοποθετείτε αντικείμενα στις υποδοχές αερισμού του φορτιστή. Η τοποθέτηση μεταλλικών ή εύφλεκτων αντικειμένων στις εγχοπές αερισμού του φορτιστή μπορεί να προκαλέσει ηλεκτροπληξία ή βλάβη στο φορτιστή.



Μην εισπνέετε τα περιεχόμενά του.

Σε περίπτωση εισπνοής, το άτομο θα πρέπει να μεταφέρεται στο ύπαιθρο και να τοποθετείται σε άνετη στάση.

- Η επέκταση των αερίων προκαλεί χαμηλές θερμοκρασίες. Η ροή αερίων μπορεί να προκαλέσει τραυματισμούς, αν έρθει σε επαφή με το δέρμα ή τα μάτια. Σε περίπτωση επαφής με το δέρμα, πλύνετε την επιφάνεια προσεκτικά με ζεστό νερό και σαπούνι και εφαρμόστε κρέμα. Σε περίπτωση επαφής με τα μάτια, ξεπλύνετε τα μάτια κάτω με νερό. Επικοινωνήστε με κάποιον γιατρό, εάν είναι απαραίτητο.

- Οι κυψέλες καυσίμου να αποθηκεύονται σε αεριζόμενο χώρο. Μην αποθηκεύετε σε θερμοκρασίες άνω των 50°C (120°F) (για παράδειγμα υπό άμεση ηλιακή ακτινοβολία ή μέσα σε κάποιο όχημα). Δεν πρέπει να γίνεται έκθεση του προϊόντος σε φλόγες και σπινθήκες. Μην τρυπάτε ή ανοίγετε την κυψέλη καυσίμου. Μην ξαναγεμίζετε, ανακτάτε ή ανακυκλώνετε την κυψέλη καυσίμου. Πετάξτε οποιαδήποτε προϊόντα αεροζόλ σύμφωνα με τους τοπικούς κανονισμούς. Μην πετάτε την κυψέλη καυσίμου μαζί με άλλα ανακυκλώσιμα απορρίμματα. Να φυλάσσεται μακριά από παιδιά.

ΜΕΤΑΦΟΡΑ

- Απαγορεύεται η αποστολή μέσω ταχυδρομείου.
- Απαγορεύεται η μεταφορά μικρών ποσοτήτων για προσωπική χρήση σε ιδιωτικά οχήματα χωρίς τα σχετικά έγγραφα και την κάρτα έκτακτης ανάγκης.
- Διώςε προσοχή στο όριο θερμοκρασίας των 50°C (120°F).

ΑΠΟΘΗΚΕΥΣΗ

- Μην αποθηκεύετε σε διαδρόμους, εισόδους, κοντά σε πόρτες και εξόδους ή σε σοφίτες.
- Βεβαιωθείτε ότι το εργαλείο, το στοιχείο αερίου και η μπαταρία έχουν αποθηκευθεί με βάση του τοπικούς κανονισμούς πυρασφάλειας.
- Να τηρείτε τους τοπικούς κανονισμούς αποθήκευσης, χειρισμού και μεταφοράς προϊόντων αεροζόλ σύμφωνα με τους διεθνείς κανονισμούς TRG300(D). Οι διεθνείς κανονισμοί καθορίζονται σύμφωνα με το ADR/RID; IATA-DGR; IMDG Code
- **Μεταφορά και αποθήκευση κυψέλης καυσίμου** Σύμφωνα με το CGVS-ADR, δεν χρειάζεται ειδική άδεια για την μεταφορά κυψελών καυσίμου.
- **Οδική/ Σιδηροδρομική μεταφορά:** βλέπε CGVS-ADR/RID Cl.2/ITEM 10B2
- **Αεροπολική μεταφορά:** βλέπε IMDG Cl.9/P.9022/EmS No. 2-13

Αεροπορική μεταφορά/ IATA-DGR: βλέπε Cl.2/Risk Gr.3/Packinstr. 203 / μέγιστο βάρος ανά αποστολή 75kg / φορτίο 150 kg

Σημείωση: Τα εμπορεύματα πρέπει να φέρουν την κάρτα οδικής μεταφοράς έκτακτου ανάγκης UN No. 1950 (Emergency Cl.2 CGVS/ADR, Rn.: No. 2201, Item 10B2). Απαγορεύεται η μεταφορά μικρών ποσοτήτων για προσωπική χρήση σε ιδιωτικά όχημα χωρίς τα σχετικά έγγραφα και την κάρτα έκτακτης ανάγκης.

- Τα σημεία πώλησης δεν πρέπει να βρίσκονται κοντά σε εξόδους.
- Πρέπει να υπάρχει πυροσβεστήρας βάρους 6 kg, κατηγορίας A, B, ή Γ.
- Τα πακέτα θα πρέπει να τοποθετούνται με ασφαλή τρόπο, ούτως ώστε να μην υπάρχει κίνδυνος να πέσουν στο έδαφος.
- Το μέγεθος του χώρου αποθήκευσης δεν πρέπει να υπερβαίνει τα 20 m².
- Μην αποθηκεύετε μαζί με πυροτεχνικά προϊόντα.
- Η ποσότητα που αποθηκεύεται σε χώρους πώλησης δεν πρέπει να υπερβαίνει τις ημερήσιες πωλήσεις.
- Οποιαδήποτε εργαλεία διαθέτουν γυμνή φλόγα ή λειτουργούν σε ψηλή θερμοκρασία δεν πρέπει να βρίσκονται σε λειτουργία κοντά στις κυψέλες καυσίμου.
- Οι κυψέλες καυσίμου δεν πρέπει να παρουσιάζονται στις βτρίνες καταστημάτων.

ΦΟΡΤΙΣΗ ΤΗΣ ΜΠΑΤΑΡΙΑΣ

Πριν τη χρήση του εργαλείου, φορτίστε τη μπαταρία ως ακολούθως:

1. Τοποθετήστε τη μπαταρία στο φορτιστή:

Τοποθετήστε τη μπαταρία στο πίσω μέρος του πλαισίου (θήκης), αφού βεβαιωθείτε ότι βρίσκεται στη σωστή μεριά. Μην πιέζετε τη μπαταρία – ελέγξτε την περιτροπή. (Εικ. 2)

ΠΡΟΣΟΧΗ

Ο φορτιστής 9B12073R-Ε έχει σχεδιαστεί για αυτές τις μπαταρίες και δεν πρέπει να χρησιμοποιείται για τη φόρτιση άλλων ειδών.

Κάποιες από αυτές τις μπαταρίες ίσως να ταιριάζουν με το φορτιστή, με αποτέλεσμα να ανάβει ο φωτεινός δείκτης.

Παρόλα αυτά, αυτό μπορεί να προκαλέσει μόνιμη βλάβη τόσο στον φορτιστή όσο και στη μπαταρία.

2. Συνδέστε το καλώδιο τροφοδοσίας στην προχρή ρεύματος. Με τη σύνδεση του καλωδίου τροφοδοσίας, ο φορτιστής θα ανάψει (ο φωτεινός δείκτης φόρτισης θα ανάψει).

ΠΡΟΣΟΧΗ

Σε περίπτωση που ο φωτεινός δείκτης φόρτισης δεν ανάψει, αποσυνδέστε το καλώδιο τροφοδοσίας και ελέγξτε ότι η μπαταρία έχει τοποθετηθεί σωστά στο φορτιστή.

Ο χρόνος φόρτισης της μπαταρίας ανέρχεται στα 60 λεπτά σε θερμοκρασία 20°C. Ο φωτεινός δείκτης φόρτισης θα σβήσει όταν η μπαταρία έχει φορτίσει πλήρως.

Ο χρόνος φόρτισης της μπαταρίας μεγαλώνει σε χαμηλές θερμοκρασίες ή σε περίπτωση που η τάση της πηγής ενέργειας είναι υπερβολικά χαμηλή.

Εάν ο φωτεινός δείκτης δε σβήσει μετά από πάνω από 120 λεπτά, σταματήστε τη διαδικασία φόρτισης και επικοινωνήστε με το πιο κοντινό ΕΞΟΥΣΙΟΔΟΤΗΜΕΝΟ ΚΕΝΤΡΟ ΕΞΥΠΗΡΕΤΗΣΗΣ ΤΗΣ BOSTITCH.

ΠΡΟΣΟΧΗ

Εάν άμεσα μετά τη λειτουργία της η μπαταρία θερμανθεί λόγω άμεσης ηλιακής ακτινοβολίας κτλ., ο φωτεινός δείκτης ίσως να μην ανάψει. Σε αυτή την περίπτωση, αφήστε τη μπαταρία να κρυσώσει πριν ξεκινήσετε και πάλι τη διαδικασία φόρτισης.

Χρόνος επαναφόρτισης: Ο πίνακας 1 δείχνει τον χρόνο επαναφόρτισης που χρειάζεται ανάλογα με το είδος της μπαταρίας.

Πίνακας 1: Χρόνος επαναφόρτισης (περίπου, σε λεπτά) στους 20°C

Μπαταρία τάση (V)	Χωρητικότητα μπαταρίας (Ah)	
	1.4 Ah	
7.2V	9B12072R-EU	60 mins.

ΣΗΜΕΙΩΣΗ: Ο χρόνος επαναφόρτισης ποικίλει ανάλογα με τη θερμοκρασία δωματίου.

3. Αποσυνδέστε το καλώδιο τροφοδοσίας του φορτιστή.

4. Κρατήστε καλά το φορτιστή και αφαιρέστε τη μπαταρία.

ΣΗΜΕΙΩΣΗ: Μετά τη φόρτιση, αφαιρέστε πρώτα τις μπαταρίες από το φορτιστή και στη συνέχεια προχωρήστε στην κατάλληλη αποθήκευση. Μην αποθηκεύετε τις μπαταρίες μέσα στο φορτιστή.

ΜΕΘΟΔΟΣ ΕΞΟΙΚΟΝΟΜΗΣΗΣ ΕΝΕΡΓΕΙΑΣ

Εάν το εργαλείο δεν έχει χρησιμοποιηθεί για μια ώρα περίπου, και ενώ η μπαταρία συνεχίζει να βρίσκεται στο φορτιστή, ενεργοποιείται αυτόματα η Μέθοδος Εξοικονόμησης Ενέργειας για την ελαχιστοποίηση της περιττής κατανάλωσης ισχύος της μπαταρίας. Η Μέθοδος Εξοικονόμησης Ενέργειας ενεργοποιείται επίσης όταν η ισχύ της μπαταρίας βρίσκεται σε πολύ χαμηλά επίπεδα ή όταν υπάρχει οποιοδήποτε πρόβλημα με το μηχάνημα, γι' αυτό σας παρακαλούμε να δίνετε προσοχή στο φωτεινό δείκτη της μπαταρίας μετά την επανενεργοποίηση του εργαλείου. Αυτό μπορεί να γίνει με την αφαίρεση και επανεγκατάσταση της μπαταρίας).

2. Τοποθετήστε την κυψέλη καυσίμου μέσα στο εργαλείο

i. Τραβώντας το μάνταλο, ανοίξτε το κάλυμμα της κυψέλης (Εικ. 6) και

ii. Τοποθετήστε την κυψέλη καυσίμου μέσα στο εργαλείο (Εικ. 7).

iii. Τοποθετήστε το μπροστινό μέρος της κυψέλης καυσίμου στην τρύπα του προσαρμοστή. (Εικ. 8).

iv. Κλείστε το κάλυμμα της κυψέλης.

3. Φόρτωμα καρφιών (βλέπε μέρος 5 παρακάτω)

ΠΡΟΕΤΟΙΜΑΣΙΑ ΧΡΗΣΗΣ ΕΡΓΑΛΕΙΟΥ

Βεβαιωθείτε ότι έχετε διαβάσει και κατανοήσει όλες τις προειδοποιήσεις που περιλαμβάνονται στο παρόν εγχειρίδιο προτού προχωρήσετε στη χρήση του εργαλείου.

● Κατά την τοποθέτηση καυσίμων ή μπαταριών στο εργαλείο, η περιοχή εκφόρτισης του εργαλείου θα πρέπει να βρίσκεται μακριά από τον χρήστη και άλλα άτομα που τυχόν να βρίσκονται στο χώρο εργασίας. Τοποθετήστε την περιοχή εκφόρτισης του εργαλείου πάνω από ένα δοκίμιο του υλικού το οποίο να είναι αρκετά παχύ ώστε να καλύπτει πλήρως τις διαστάσεις του συνδετήρα που θα χρησιμοποιηθεί. Με τα χέρια μακριά από τη σκανδάλη και το μηχανισμό ενεργοποίησης και τα άκρα και το σώμα μακριά από την

© Starperiοχή εκφόρτισης, μπορείτε να συνδέσετε την κυψέλη καυσίμου με τη μπαταρία.

- Συνδέοντας την κυψέλη καυσίμου με την μπαταρία προσέξτε να μην τραβήξετε τη σκανδάλη. Το εργαλείο μπορεί να κληθεί, προκαλώντας τραυματισμούς.

ΟΔΗΓΙΕΣ ΑΣΦΑΛΕΙΑΣ ΠΑ ΤΗ ΦΩΡΤΩΣΗ ΤΟΥ ΕΡΓΑΛΕΙΟΥ

Κατά τη φόρτωση του εργαλείου:

1. Μην τοποθετείτε το χέρι ή οποιοδήποτε άλλο μέρος του σώματος στην περιοχή εκφόρτισης του εργαλείου.
2. Μην χρησιμοποιήσετε το εργαλείο για να σημαδέψετε τον εαυτό σας ή οποιοδήποτε άλλο άτομο.
3. Μην τραβήξετε τη σκανδάλη, για να αποφύγετε την πρόκληση τυχόν ατυχημάτων και επακόλουθων τραυματισμών.

Σημείωση: Βλέπε τεχνικές προδιαγραφές στην αρχή του εγχειριδίου για συγκεκριμένες οδηγίες φόρτωσης και τις διαστάσεις των συνισταμένων συνδετήρων.

ΟΔΗΓΙΕΣ ΑΣΦΑΛΕΙΑΣ ΠΑ ΤΗ ΛΕΙΤΟΥΡΓΙΑ ΤΟΥ ΕΡΓΑΛΕΙΟΥ

Να χειρίζεστε το εργαλείο με προσοχή:

- Μην λαμβάνετε μέρος σε απρόσεκτα παιχνίδια (horseplay).
- Μην τραβήξετε τη σκανδάλη εκτός και αν η μύτη δείχνει προς την επιφάνεια εργασίας.
- Ενώ το εργαλείο βρίσκεται σε λειτουργία, κρατήστε οποιαδήποτε άλλα άτομα σε απόσταση ασφαλείας, για την αποφυγή τυχόν ατυχημάτων και τραυματισμών.
- Ο χειριστής δεν πρέπει να τραβήξει τη σκανδάλη προς οποιαδήποτε εργαλεία ασφαλείας, παρά μόνο κατά τη διαδικασία στερέωσης, καθώς μπορεί να προκληθούν σοβαροί τραυματισμοί σε περίπτωση που ο μηχανισμός έρθει κατά λάθος σε επαφή με κάποιο άτομο ή αντικείμενο, κάνοντας το εργαλείο να κληθεί.
- Κρατήστε τα χέρια και άλλα μέρη του σώματός σας μακριά από την περιοχή εκφόρτισης του εργαλείου για να αποφύγετε τυχόν τραυματισμούς.
- Κάντε τακτικό έλεγχο της λειτουργίας του μηχανισμού ασφαλείας. Μην χρησιμοποιήσετε το εργαλείο εάν το ράουλο διανομέα δεν λειτουργεί κανονικά, καθώς μπορεί να προκληθούν ατυχήματα. Μην εμποδίζετε την ομαλή λειτουργία του μηχανισμού ασφαλείας.
- Μην κατευθύνετε τους συνδετήρες πάνω από άλλους συνδετήρες καθώς αυτό μπορεί να προκαλέσει την παραμόρφωση του συνδετήρα, η οποία θα μπορούσε να προκαλέσει τραυματισμούς.

- Μην κατευθύνετε τους συνδετήρες στις άκρες του σημείου στο οποίο εργάζεστε γιατί έτσι μπορεί να κοπεί το ξύλο, παραμορφώνοντας το συνδετήρα και προκαλώντας πιθανούς τραυματισμούς.

ΟΔΗΓΙΕΣ ΑΣΦΑΛΕΙΑΣ ΓΙΑ ΤΗ ΣΥΝΤΗΡΗΣΗ ΤΟΥ ΕΡΓΑΛΕΙΟΥ

Εάν εργάζεστε με εργαλεία φυσικού αερίου, δώστε προσοχή στις προειδοποιήσεις που περιλαμβάνονται στο εγχειρίδιο αυτό αλλά και στο ίδιο το εργαλείο και να είστε ιδιαίτερα προσεκτικοί κατά την αξιολόγηση προβληματικών εργαλείων.

Για να αποφύγετε την κατά λάθος ενεργοποίηση και πιθανούς τραυματισμούς, αποσυνδέστε τη μπαταρία και την κυψέλη καυσίμου:

1. Πριν προχωρήσετε σε οποιοδήποτε προσαρμογές.
 2. Κατά τη συντήρηση του εργαλείου.
 3. Ενώ καθαρίζετε οποιοσδήποτε εμπλοκές.
 4. Ενώ δε χρησιμοποιείτε το εργαλείο.
 5. Εάν σκοπεύετε να μετακινηθείτε σε κάποιο άλλο χώρο εργασίας, για να αποφύγετε την κατά λάθος ενεργοποίηση και την πρόκληση πιθανών τραυματισμών.
- Βεβαιωθείτε ότι το εργαλείο λειτουργεί κανονικά εφαρμόζοντας τη μύτη του σε ένα κομμάτι ξύλου και τραβώντας τη σκανδάλη μία ή δύο φορές.

ΛΕΙΤΟΥΡΓΙΑ ΕΡΓΑΛΕΙΟΥ

ΠΡΟΕΤΟΙΜΑΣΙΑ ΠΡΙΝ ΤΗ ΛΕΙΤΟΥΡΓΙΑ

Μην αποθηκεύετε το εργαλείο, την κυψέλη καυσίμου και τη μπαταρία σε ψυχρά περιβάλλοντα. Βεβαιωθείτε ότι το εργαλείο, η κυψέλη καυσίμου και η μπαταρία έχουν αποθηκευτεί σε ζεστό περιβάλλον μέχρι την έναρξη των εργασιών.

- Εάν το εργαλείο, η κυψέλη καυσίμου και η μπαταρία έχουν ήδη κρυώσει, μετακινήστε τα σε ένα πιο ζεστό περιβάλλον και αφήστε τα να ζεσταθούν πριν τη χρήση.
- Μην υπερβείτε τους 50°C (120°F).
- Να μην εκτίθεται σε γυμνή φλόγα και σπίθες.
- Το εργαλείο αυτό πιθανόν να μην βρίσκεται σε πλήρη λειτουργία όταν:
 - σε χαμηλές θερμοκρασίες, η κυψέλη καυσίμου χάνει την απαιτούμενη προωθητική δύναμη,
 - σε ψηλές θερμοκρασίες, καθώς αυτές επηρεάζουν την απόδοση του εργαλείου.
- Μην χρησιμοποιείτε το εργαλείο στη βροχή ή σε ιδιαίτερα υγρά περιβάλλοντα.

- Δεν συνιστάται η χρήση του εργαλείου σε υψόμετρα άνω των 1500m (5000ft), και θερμοκρασίες κάτω των 0°C (30°F).

1. ΚΥΦΕΛΗ ΚΑΥΣΙΜΟΥ

Για να επισυνάψετε τη βαλβίδα δοσμετρικής ρύθμισης στην κυψέλη καυσίμου:

1. Χωρίστε τη βαλβίδα δοσμετρικής ρύθμισης και το καπάκι από το φυσίγιο αερίου (Εικ. 3α).
2. Πιέστε προς τα εμπρός (πλευρά κάλυκα) και μετά προς τα πίσω στην μπροστινή πλευρά της βαλβίδας δοσμετρικής ρύθμισης (Εικ. 3β).
3. Πιέστε προς τα κάτω στο πίσω μέρος της βαλβίδας δοσμετρικής ρύθμισης μέχρι να κλείσει (Εικ. 3γ).

Για να βεβαιωθείτε ότι η βαλβίδα δοσμετρικής ρύθμισης έχει τοποθετηθεί σωστά:

Πιέστε τον κάλυκα της βαλβίδας δοσμετρικής ρύθμισης στην κυψέλη καυσίμου δύο ή τρεις φορές πάνω σε ένα στάσιμο αντικείμενο και απελευθερώστε το. Εάν δεν γίνει διασκόρπιση του αερίου, η κυψέλη καυσίμου είναι άδεια και πρέπει να αντικατασταθεί.

ΤΗΡΕΙΤΕ ΤΟΥΣ ΚΑΝΟΝΙΣΜΟΥΣ ΑΣΦΑΛΕΙΑΣ

ΠΡΟΣΟΧΗ: Εάν αφού έχετε επισυνάψει τη βαλβίδα δοσμετρικής ρύθμισης, υπάρχει διαρροή αερίου από τη βαλβίδα δοσμετρικής ρύθμισης ή το φυσίγιο αερίου, προχωρήστε στην αντικατάστασή της με άλλη βαλβίδα δοσμετρικής ρύθμισης.

Μην επιχειρήσετε να ξαναχρησιμοποιήσετε τη βαλβίδα δοσμετρικής ρύθμισης - προχωρήστε στην αντικατάστασή της για την κάθε κυψέλη καυσίμου που χρησιμοποιείτε.

2. ΜΠΑΤΑΡΙΑ

Η μπαταρία πρέπει να φορτίζεται πριν τη χρήση - βλέπε προηγούμενη ενότητα με θέμα τη «ΦΟΡΤΙΣΗ ΤΗΣ ΜΠΑΤΑΡΙΑΣ».

3. ΕΛΕΓΧΟΣ ΑΣΦΑΛΕΙΑΣ

- Κρατήστε οποιαδήποτε μη εξουσιοδοτημένα άτομα (συμπεριλαμβανομένων των παιδιών) μακριά από τον εξοπλισμό.
- Χρησιμοποιείστε συσκευές προστασίας ματιών.
- Βεβαιωθείτε ότι οι βίδες στήριξης (του πάνω καλύμματος κ.α.) είναι καλά σφιγμένες. Ελέγξτε το εργαλείο για τυχόν ελαττωματικά ή σκουριασμένα μέρη.
- Ελέγξτε αν το ράουλο διανομέα λειτουργεί κανονικά χωρίς βίδες, την κυψέλη καυσίμου και τη μπαταρία του εργαλείου. Ελέγξτε επίσης αν υπάρχει σκόνη στα κινητά μέρη του ράουλου διανομέα.
- Προτού προχωρήσετε, βεβαιωθείτε ότι έχετε διαβάσει και κατανοήσει πλήρως όλες τις σχετικές οδηγίες ασφαλείας που περιλαμβάνονται στο εγχειρίδιο αυτό.

4. ΛΕΙΤΟΥΡΓΙΑ ΕΡΓΑΛΕΙΟΥ: ΠΡΙΝ ΤΗ ΧΡΗΣΗ

1. Τοποθετήστε τη μπαταρία στο χερούλι του εργαλείου (Εικ. 4).

Σημείωση: Μην θέσετε το ράουλο διανομέα σε λειτουργία και μην τραβήξετε τη σκανδάλη ενώ τοποθετείτε τη μπαταρία.

– Βεβαιωθείτε ότι ο φωτεινός δείκτης αναβοσβήνει σε ΠΡΑΣΙΝΟ χρώμα (Εικ. 5)

– Εάν ο φωτεινός δείκτης αναβοσβήνει σε ΚΟΚΚΙΝΟ χρώμα, θα πρέπει να φορτίσετε τη μπαταρία.

ΦΩΤΕΙΝΟΣ ΔΕΙΚΤΗΣ ΜΠΑΤΑΡΙΑΣ

● Αναβοσβήνει σε ΠΡΑΣΙΝΟ χρώμα: Ψηλή ισχύς μπαταρίας

(το φως σταθεροποιείται κατά τη λειτουργία).

● Αναβοσβήνει σε ΚΟΚΚΙΝΟ χρώμα: Χαμηλή ισχύς μπαταρίας.

● Ένδειξη OFF (ο φωτεινός δείκτης δεν είναι ορατός): Η μπαταρία είναι άδεια. Φορτίστε τη μπαταρία.

2. Τοποθετήστε την κυψέλη καυσίμου στο εσωτερικό του εργαλείου.

i. Τραβήξτε το μντάλο και ανοίξτε το κάλυμμα της κυψέλης (Εικ. 6).

ii. Τοποθετήστε την κυψέλη καυσίμου στο εσωτερικό του εργαλείου (Εικ. 7), και βεβαιωθείτε ότι το μπροστινό μέρος της κυψέλης καυσίμου έχει ευθυγραμμιστεί με την τρύπα στον προσαρμοστή. (Εικ. 8).

iii. Κλείστε το κάλυμμα (Εικ. 9).

5. ΦΟΡΤΩΣΗ ΕΡΓΑΛΕΙΟΥ

ΠΡΟΣΟΧΗ: Κατά τη φόρτωση καρφιών στο εργαλείο:

- Μην ασκήσετε πίεση στη σκανδάλη
- Μην ασκήσετε πίεση στο ράουλο διανομέα
- Φροντίστε ώστε το πρόσωπο, τα χέρια, τα πόδια και άλλα μέρη του δικού σας σώματος καθώς και άλλων ατόμων που βρίσκονται στην περιοχή, να βρίσκονται σε απόσταση από τη μύτη του εργαλείου για την αποφυγή τραυματισμών κατά τη φόρτωση.

1. Τοποθετήστε την ταινία καρφιών στο πίσω μέρος του πλαισίου (θήκης) (Εικ. 9).

2. Σύρετε την ταινία στο μπροστινό μέρος του πλαισίου (θήκης) (Εικ. 10).

3. Τραβήξτε τον τροφοδότη καρφιών (B) προς τα πίσω για να ενώσετε το κουμπί τροφοδοσίας στην ταινία (Εικ. 11).

ΣΗΜΕΙΩΣΗ: Να χρησιμοποιείτε ταινία με περισσότερα από 10 καρφιά.

Αφαίρεση καρφιών:

1. Τραβήξτε το κουμπί τροφοδοσίας προς τα πίσω (Εικ. 12).
2. Επαναφέρετε το κουμπί τροφοδοσίας προς τα μπρος ήσυχα ενώ σπρώχνετε τον τροφοδότη καρφιών (B).
3. Αφαιρέστε τα καρφιά από το πίσω μέρος του πλαισίου (θήκη) (Εικ. 13).

ΠΡΟΣΟΧΗ: Για να αποφύγετε την ακούσια λειτουργία του εργαλείου, μην αγγίζετε τη σκανδάλη και μην τοποθετείτε το πάνω μέρος του ραούλου διανομέα σε πάγκο εργασίας στο πάτωμα. Επίσης, τα καρφιά να μην βλέπουν στην κατεύθυνση οποιαδήποτε ατόμου.

ΕΠΙΛΟΓΗ ΚΑΡΦΙΩΝ: GCN40T-E

Για να βεβαιωθείτε ότι γίνεται ακριβής τοποθέτηση κατά το κάρφωμα ξύλου σε επιφάνεια σκυροδέματος ή κατά το κάρφωμα λεπτού στρώματος χάλυβα σε επιφάνεια σκυροδέματος, παρακαλούμε όπως χρησιμοποιείτε το μήκος του συνδετήρα σύμφωνα με τις παρακάτω ενδείξεις:

Κάρφωμα ξύλου σε επιφάνεια σκυροδέματος: επιλέξτε καρφιά κατάλληλα για βάθος διείσδυσης σε επιφάνεια σκυροδέματος της τάξεως των 15-20mm.

Πάχος Ξύλου	Κατάλληλο Μήκος Καρφιών	Βάθος Διείσδυσης σε Επιφάνεια Σκυροδέματος
10mm	30mm	20mm περίπου
15mm	35mm	20mm περίπου
20mm	40mm	20mm περίπου

Λεπτό στρώμα χάλυβα σε επιφάνεια σκυροδέματος: επιλέξτε καρφιά κατάλληλα για βάθος διείσδυσης σε επιφάνεια σκυροδέματος της τάξεως των 12-20mm.

6. ΧΡΗΣΗ ΚΑΡΦΩΤΗ

ΠΡΟΣΟΧΗ

- Πιέστε το ραούλο διανομέα, διαφορετικά το έμβολο δε θα μπορέσει να επιστρέψει κανονικά.
- Η παρατεταμένη χρήση του εργαλείου πιθανόν να προκαλέσει εκροές λαδιού γύρω από το στόμιο εξάτμισης, πράγμα που μπορεί να δημιουργήσει εκτοξεύσεις.
- Σκουπίστε το λάδι που βρίσκεται στην επιφάνεια του εργαλείου, έτσι ώστε το υλικό που σκοπεύετε να καρφώσετε να παραμείνει καθαρό.

ΤΑΧΥΤΗΤΑ ΚΥΚΛΙΚΗΣ ΚΙΝΗΣΗΣ

Τα εργαλεία αυτά έχουν σχεδιαστεί ώστε να λειτουργούν στις παρακάτω ταχύτητες κυκλικής κίνησης:

Διακοπόμενη λειτουργία - 2 με 3 καρφιά ανά δευτερόλεπτο

Συνεχής λειτουργία - 1000 καρφιά ανά ώρα

Εάν υπερβείτε τις ταχύτητες αυτές ίσως προκαλέσετε υπερθέρμανση του εργαλείου, πράγμα που θα έχει ως αποτέλεσμα τη μείωση της απόδοσης του, και πιθανόν να προκαλέσει ζημιές. Κάνοντας χρήση του καρφωτή εντός των ορίων της προτεινόμενης ταχύτητας κυκλικής κίνησης, θα έχετε τη δυνατότητα να οδηγήσετε πολλές χιλιάδες καρφιά κατά τη διάρκεια μιας εργασιακής μέρας.

ΣΤΑΜΑΤΗΜΑ ΑΣΦΑΛΕΙΑΣ

Με τα εργαλεία αυτά παρέχεται διαδοχικό σταμάτημα ασφαλείας. Φέρουν την ένδειξη (▼). Μην επιχειρήσετε να χρησιμοποιήσετε ένα εργαλείο με αυτή την ένδειξη εάν το σταμάτημα ασφαλείας λείπει ή φαίνεται να έχει υποστεί οποιαδήποτε ζημία.

Με το διαδοχικό σταμάτημα ασφαλείας, ο χειριστής θα πρέπει να τοποθετήσει το εργαλείο πάνω στο αντικείμενο στο οποίο εργάζεται πριν τραβήξει τη σκανδάλη. Για επιπρόσθετους συνδετήρες, θα πρέπει να τραβήξει τη σκανδάλη και να μετακινήσει το εργαλείο από το πλαίσιο στο οποίο εργάζεται, πριν επαναλάβει.

Με αυτό τον τρόπο η ακριβής τοποθέτηση συνδετήρων γίνεται με μεγαλύτερη ευκολία, για παράδειγμα σε κορνίζες κτλ. Με το διαδοχικό σταμάτημα ασφαλείας οι συνδετήρες τοποθετούνται στην ακριβή του θέση και δεν υπάρχει πιθανότητα τοποθέτησης δεύτερου συνδετήρα στο ίδιο σημείο. Το εργαλείο αυτό παρέχει μεγαλύτερη ασφάλεια λόγω του ότι δε μπορεί να οδηγήσει το συνδετήρα σε συγκεκριμένο σημείο σε περίπτωση που το εργαλείο έρθει κατά λάθος σε επαφή με συγκεκριμένο σημείο του έργου, ενώ ο χειριστής έχει τραβήξει τη σκανδάλη.

ΔΙΑΚΟΠΤΗΣ ΠΡΟΣΤΑΣΙΑΣ ΣΥΝΔΕΤΗΡΑ (GF33PT / GF28WW)

Τα εργαλεία αυτά χρησιμοποιούν συγκεκριμένο μηχανισμό για την αποτροπή εκपुरσοκρότησης του εργαλείου.

Εάν το πλαίσιο(θήκη) δεν περιέχει καρφιά, ή σε περίπτωση που παραμείνουν λιγότερα από 10 καρφιά στο πλαίσιο, το ραούλο διανομέα δε μπορεί να λειτουργήσει και ως εκ τούτου το εργαλείο δεν θα εκपुरσοκροτήσει.

ΕΛΓΧΟΣ ΛΕΙΤΟΥΡΓΙΑΣ ΕΡΓΑΛΕΙΟΥ

ΛΕΙΤΟΥΡΓΙΑ ΣΥΣΤΗΜΑΤΟΣ ΓΙΑ ΔΙΑΔΟΧΙΚΟ ΣΤΑΜΑΤΗΜΑ

A) Χωρίς να αγγίζετε τη σκανδάλη, φέρτε το ραούλο διανομέα σε επαφή με την επιφάνεια στην οποία εργάζεστε.

ΤΟ ΕΡΓΑΛΕΙΟ ΔΕΝ ΠΡΕΠΕΙ ΝΑ ΚΥΛΗΞΕΙ.

B) Κρατήστε το εργαλείο μακριά από την επιφάνεια στην οποία εργάζεστε, χωρίς το εργαλείο να είναι στραμμένο προς την πλευρά σας ή την πλευρά άλλων, και τραβήξτε τη σκανδάλη.

ΤΟ ΕΡΓΑΛΕΙΟ ΔΕΝ ΠΡΕΠΕΙ ΝΑ ΚΥΛΗΞΕΙ.

Γ) Κρατώντας το εργαλείο μακριά από την επιφάνεια στην οποία εργάζεστε, τραβήξτε τη σκανδάλη. Το σταμάτημα ασφαλείας να έρθει σε επαφή με την επιφάνεια στην οποία εργάζεστε.

ΤΟ ΕΡΓΑΛΕΙΟ ΔΕΝ ΠΡΕΠΕΙ ΝΑ ΚΥΛΗΞΕΙ.

Δ) Χωρίς να αγγίζετε τη σκανδάλη, φέρτε το σταμάτημα ασφαλείας σε επαφή με την επιφάνεια στην οποία εργάζεστε και τραβήξτε τη σκανδάλη.

ΤΟ ΕΡΓΑΛΕΙΟ ΠΡΕΠΕΙ ΝΑ ΚΥΛΗΞΕΙ.

ΧΡΗΣΗ ΕΡΓΑΛΕΙΟΥ

Αφού ελέγξετε ότι το εργαλείο λειτουργεί κανονικά, πιέστε τη μύτη του πάνω στην επιφάνεια εργασίας και τραβήξτε τη σκανδάλη. Βεβαιωθείτε ότι ο συνδετήρας έχει κατευθυνθεί σωστά. (Εικ. 14).

ΠΡΟΣΑΡΜΟΓΗ ΤΟΥ ΒΑΘΟΥΣ ΚΑΡΦΩΜΑΤΟΣ

Για να μπορούν τα καρφιά να διεισδύουν στο ίδιο βάθος, βεβαιωθείτε ότι το εργαλείο βρίσκεται σε σταθερή θέση έναντι του τεμαχίου.

Σε περίπτωση που κάποιο καρφί έχει διεισδύσει πολύ βαθιά ή δεν έχει διεισδύσει αρκετά στην επιφάνεια εργασίας, προσαρμόστε τη διαδικασία καρφώματος με την ακόλουθη σειρά:

1. Αφαιρέστε την κυψέλη καυσίμου και τη μπαταρία από τον καρφωτή. (Εικ. 15).
2. Σε περίπτωση που τα καρφιά εισχωρήσουν πολύ βαθιά, μετακινήστε το ράουλο διανομέα προς τα μπρος. (Εικ. 16). Σε περίπτωση που το βάθος είναι πολύ μικρό, μετακινήστε το ράουλο διανομέα προς τα πίσω. (Εικ. 17).
3. Σταματήστε να μετακινείτε το ράουλο διανομέα όταν βρεθεί η κατάλληλη θέση, και κάντε μια δοκιμή.
4. Συνδέστε την κυψέλη καυσίμου και τη μπαταρία με το εργαλείο.

ΝΑ ΦΕΡΕΤΕ ΠΑΝΤΑ ΠΡΟΣΤΑΤΕΥΤΙΚΑ ΟΦΘΑΛΜΩΝ.

Προχωρήστε σε μια δοκιμή καρφώματος.

5. Αφαιρέστε την κυψέλη καυσίμου και τη μπαταρία από το εργαλείο.
6. Προχωρήστε σε περαιτέρω προσαρμογές μέχρι να φτάσετε στο κατάλληλο βάθος, κάνοντας δοκιμές μετά από την κάθε προσαρμογή.

7. ΒΟΗΘΗΤΙΚΟΣ ΓΑΝΤΖΟΣ (GF28WW / GF33PT)

Τα εργαλεία αυτά περιέχουν διακόπτη προστασίας του συνδετήρα στο πλαίσιο (θήκη), ο οποίος μπορεί να αναδιπλωθεί παρέχοντας μεγαλύτερη ευκολία όσον αφορά τη χρήση του εργαλείου. Για την προσαρμογή του, απλά περιστρέψτε στην επιθυμητή θέση.

8. ΧΡΗΣΗ ΚΑΡΦΩΤΗ (No-Mar Tip) (GNC40T)

Για την προστασία της επιφάνειας του τεμαχίου στο οποίο εργάζεστε από τυχόν γρατσουνιές ή σημάδια από το ράουλο διανομέα, εφαρμόστε καρφωτή (No-Mar Tip) στο εργαλείο.

1. Αφαιρέστε πρώτα την κυψέλη καυσίμου και τη μπαταρία.
2. Εφαρμόστε τον καρφωτή (No-Mar Tip) σύμφωνα με τις εικόνες 18 ανάλογα με το μοντέλο του εργαλείου σας.
3. Η άκρη δείχνει το σημείο εξόδου της βελόνας, καθιστώντας ευκολότερη την ευθυγράμμιση.
Για να αφαιρέσετε την άκρη, τραβήξτε την στην αντίθετη πλευρά. (Εικ. 19)

ΣΥΝΤΗΡΗΣΗ & ΑΝΤΙΜΕΤΩΠΙΣΗ ΠΡΟΒΛΗΜΑΤΩΝ

Αφαιρέστε την κυψέλη καυσίμου και τη μπαταρία από το εργαλείο και αδειάστε εντελώς το πλαίσιο (θήκη) πριν τη συντήρηση και οποιοδήποτε επισκευές. Διαβάστε και φροντίστε να έχετε κατανοήσει τις προειδοποιήσεις αυτού του εγχειριδίου, των Τεχνικών Χαρακτηριστικών του Εργαλείου καθώς και του ίδιου του εργαλείου. Να είστε ιδιαίτερα προσεκτικοί κατά την αξιολόγηση προβληματικών εργαλείων.

Συνίστανται τα ανταλλακτικά της Bostitch. Μην χρησιμοποιείτε τροποποιημένα εξαρτήματα ή εξαρτήματα τα οποία δεν παρέχουν την ίδια απόδοση με τον αρχικό εξοπλισμό.

ΠΡΟΣΟΧΗ: Αφαιρέστε τη μπαταρία και την κυψέλη καυσίμου πριν αφαιρέσετε οποιοδήποτε παρεμβολές, καθώς και κατά την επιθεώρηση, συντήρηση και καθαρισμό.

ΦΑΙΡΕΣΗ ΠΑΡΕΜΒΟΛΩΝ

Εάν υπάρχουν μπλοκαρισμένα καρφιά στο κεφάλι, αφαιρέστε το και κάντε τις παρακάτω προσαρμογές: **GF28WW / GF33PT**

1. Αφαιρέστε την κυψέλη καυσίμου και τη μπαταρία από τον καρφωτή.
2. Κλειδώστε τον ακόλουθο στο πλαίσιο (θήκη) και αφαιρέστε τους συνδετήρες.
3. GF28WW / GFD33PT: Αφαιρέστε τους κοχλίες με κλειδί. (Εικ. 20)
3. GNC 40T: Αφαιρέστε τη συσκευή απομανδάλωσης του πλαισίου (θήκης). (Εικ. 21)
4. Τραβήξτε το πλαίσιο (θήκη) μακριά από το κεφάλι και αφαιρέστε τις παρεμβολές. (Εικ. 22 & 23)

5. Συνδέστε την κυψέλη καυσίμου και τη μπαταρία με τον καρφωτή.

ΕΠΙΘΕΩΡΗΣΗ ΤΟΥ ΠΛΑΙΣΙΟΥ (ΘΗΚΗΣ)

1. Αφαιρέστε πρώτα την κυψέλη καυσίμου και τη μπαταρία από τον καρφωτή.

2. Καθαρίστε το πλαίσιο (θήκη). Αφαιρέστε τα χάρτινα ή ξύλινα τσιπ που πιθανόν να έχουν μαζευτεί στο πλαίσιο (θήκη). Λιπάνετε το με το λιπαντικό για φινιρίσμα του καρφωτή της Bostitch. (Εικ. 24).

ΕΛΕΓΧΟΣ ΒΙΔΩΝ ΣΤΕΡΕΩΣΗΣ

Ανά τακτά διαστήματα, ελέγξτε όλα τα μέρη του εργαλείου για χαλαρές βίδες στερέωσης και σφίξτε τις οποιαδήποτε χαλαρές βίδες. Η λειτουργία του εργαλείου με χαλαρές βίδες πιθανόν να είναι επικίνδυνη.

ΕΠΙΘΕΩΡΗΣΗ ΡΑΟΥΛΟΥ ΔΙΑΝΟΜΕΑ

Ελέγξτε εάν το ράουλο διανομέα μπορεί να ολισθήσει ομαλά. Καθαρίστε την περιοχή ολίσθησης του ράουλου διανομέα και χρησιμοποιήστε το λάδι που περιέχεται στη συσκευασία για λίπανση σε τακτά διαστήματα. Αυτό θα επιτρέψει την ομαλή λειτουργία του εργαλείου και θα αποτρέψει την δημιουργία σκουριάς.

ΠΡΟΕΤΟΙΜΑΣΙΑ ΓΙΑ ΤΗΝ ΑΠΟΘΗΚΕΥΣΗ

- Εάν δεν έχετε σκοπό να χρησιμοποιήσετε το εργαλείο για μεγάλο διάστημα, εφαρμόστε μια λεπτή στρώση λιπαντικού στα μεταλλικά σημεία για να αποφευχεται η σκουριά.
- Μην αποθηκεύετε τον καρφωτή σε κρύο περιβάλλον. Όταν δεν γίνεται χρήση του εργαλείου, θα πρέπει να αποθηκεύεται σε ζεστό και ξηρό μέρος.
- Κρατήστε το εργαλείο μακριά από τα παιδιά.
- Ανατρέξτε στις οδηγίες της προηγούμενης ενότητας του εγχειριδίου αυτού με θέμα την «Αποθήκευση».

ΚΑΤΑΛΟΓΟΣ ΕΞΑΡΤΗΜΑΤΩΝ ΣΥΝΤΗΡΗΣΗΣ

ΠΡΟΣΟΧΗ:

Η επισκευή, τροποποίηση και επιθεώρηση των Ηλεκτρικών Εργαλείων της Bostitch θα πρέπει να γίνεται στα Εξουσιοδοτημένα Κέντρα Εξυπηρέτησης.

Ο Κατάλογος Εξαρτημάτων που παρέχεται με το εργαλείο αυτό θα είναι χρήσιμος εάν παρουσιαστεί μαζί με το εργαλείο στο Εξουσιοδοτημένο Κέντρο Εξυπηρέτησης της Bostitch πριν την επισκευή ή οποιοδήποτε άλλο είδος συντήρησης.

Για τη λειτουργία και συντήρηση ηλεκτρικών εργαλείων, θα πρέπει να μελετούνται οι κανονισμοί και τα πρότυπα ασφαλείας της κάθε χώρας.

ΤΡΟΠΟΠΟΙΗΣΕΙΣ

Τα εργαλεία της Stanley Bostitch βελτιώνονται και τροποποιούνται διαρκώς για να μπορούν να συμπεριλάβουν τις τελευταίες τεχνολογικές εξελίξεις. Έτσι, πιθανόν να υπάρξουν αλλαγές σε συγκεκριμένα μέρη, χωρίς προειδοποίηση.

ΕΦΑΡΜΟΣΤΕΑ ΛΙΠΑΝΤΙΚΑ

Να χρησιμοποιείτε το λιπαντικό Gas Nailer της BOSTITCH.

Μην χρησιμοποιείτε απορρυπαντικό λάδι ή προσθετες υλές: τα λιπαντικά αυτά θα βλάψουν τους δακτυλίους κυκλικής διατομής (O-rings) καθώς και άλλα μέρη από ελαστικό υλικό και θα προκαλέσουν τη δυσλειτουργία του εργαλείου.

ΣΤΟΙΧΕΙΑ ΣΧΕΤΙΚΑ ΜΕ ΤΟ ΘΟΥΡΒΟ ΚΑΙ ΤΗ ΔΟΝΗΣΗ

ΕΚΠΟΜΠΗ ΘΟΥΡΒΟΥ (βλέπε Τεχνικά Χαρακτηριστικά εργαλείου)

Τα χαρακτηριστικά επίπεδα θορύβου για το εργαλείο έχουν καθοριστεί σύμφωνα με το EN 12549 - «Κώδικας δοκιμής Ακουστικής - Θορύβου στερεωτικών εργαλείων - Τεχνική Μέθοδος».

Τα επίπεδα αυτά είναι χαρακτηριστικά του εργαλείου και δεν αντιπροσωπεύουν την ανάπτυξη θορύβου στο σημείο εφαρμογής. Η ανάπτυξη θορύβου στο σημείο εφαρμογής θα εξαρτηθεί από παράδειγμα από το περιβάλλον εργασίας, το αντικείμενο εργασίας, την υποστήριξη στο αντικείμενο εργασίας, τον αριθμό λειτουργιών κατεύθυνσης κτλ.

Ανάλογα με τις συνθήκες στο χώρο εργασίας και τη μορφή του αντικείμενου εργασίας, ίσως χρειαστούν επιπρόσθετα μέτρα για την εξασθένιση του ήχου, όπως η τοποθέτηση των αντικειμένων εργασίας σε υποστηρικτικές εξασθένισης ήχου, η αποτροπή δόνησης στο αντικείμενο εργασίας μέσω σύσφιξης ή κάλυψης, η προσαρμογή στην ελάχιστη πίεση του αέρα που χρειάζεται για τη δουλειά, κτλ.

ΠΛΗΡΟΦΟΡΙΕΣ ΓΙΑ ΤΗ ΔΟΝΗΣΗ (βλέπε Τεχνικά Χαρακτηριστικά Εργαλείου)

Το χαρακτηριστικό επίπεδο δόνησης για το εργαλείο έχει προσδιοριστεί με βάση το ISO/WD 8662-11 «Μέτρηση δονήσεων σε χειροκίνητα ηλεκτρικά εργαλεία - Μέρος 11 Στερεωτικά Εργαλεία».

Τα επίπεδα αυτά είναι χαρακτηριστικά του εργαλείου και δεν αντιπροσωπεύουν την επίδραση στο σύστημα χειρός-βραχίονα κατά τη χρήση του εργαλείου. Η επίδραση στο σύστημα χειρός-βραχίονα κατά τη χρήση του εργαλείου θα εξαρτηθεί για παράδειγμα από τη λαβή δύναμης, τη δύναμη επαφής, τον προσανατολισμό εργασίας, την προσαρμογή της παροχής πεπιεσμένου αέρα, το τεμάχιο εργασίας, την υποστήριξη του τεμαχίου εργασίας, κτλ.

ΔΙΑΣΤΗΜΑΤΑ ΣΥΝΤΗΡΗΣΗΣ

Τα διαστήματα συντήρησης των εργαλείων ποικίλουν ανάλογα με το περιβάλλον λειτουργίας του εργαλείου, τη χρήση του και τον όγκο των καρφιών των οποίων γίνεται χρήση. Για παράδειγμα,

εάν η χρήση του θα γίνει σε βρώμικες συνθήκες και περιβάλλοντα με σκόνη, η συντήρηση θα πρέπει να γίνεται πιο τακτικά σε σχέση με πιο καθαρά περιβάλλοντα με χαμηλό όγκο καρκινών.

Ο παρακάτω πίνακας έχει δημιουργηθεί σαν οδηγός που θα σας βοηθήσει να καθορίσετε το χρονικό διάστημα συντήρησης του εργαλείου. Εάν έχετε προσέξει ότι μαζεύεται υπερβολική ποσότητα απορριμμάτων στο διάστημα που περνά μεταξύ κάθε διαδικασίας καθαρισμού, μειώστε το διάστημα αυτό. Εάν διαπιστώσετε ότι το εργαλείο δε χρειάζεται καθαρίσιμα εντός του καθορισμένου διαστήματος, τότε μπορείτε να αυξήσετε τα διαστήματα συντήρησης. Εάν έχετε οποιοσδήποτε απορίες σχετικά με τα παραπάνω, επικοινωνήστε με τον πιο κοντινό διανομέα για βοήθεια και συμβουλές.

Διαστήματα συντήρησης GF33PT-E / GF28WW-E / GCN40T-E

		Αριθμός μερών μεταξύ διαδικασιών συντήρησης				
		3-4	3-4	3-4	3-4	3-4
Λειτουργικό περιβάλλον	Πολύ βρώμικο & σκοτεινό	3-4	3-4	3-4	3-4	3-4
	Σκοτισμένο	10-14	10-14	10-14	3-4	3-4
	Μέτριο	30-45	30-45	30-45	10-14	10-14
	Καθαρό	45-60	45-60	45-60	30-45	30-45
		1	2	4	6	8+
Εβδομαδιαία χρήση καρκινών [x1000]						

IT Vietata la ristampa o l'uso non autorizzato di questo documento non garantiscono la conformità CE per i relativi prodotti.

ΚΑΘΑΡΙΣΜΟΣ ΦΙΛΤΡΩΝ

Οι σχετικές αναφορές συμπεριλαμβάνονται στο ξεχωριστό έντυπο «Καθαρισμός Φίλτρων/ Οδηγός Καθαρισμού & Λίπανσης Εργαλείου», για πιο εύκολη αναφορά.

Κατά τη χρήση των εργαλείων, φροντίστε να μη χάνετε οποιαδήποτε μέρη του αποσυναρμολογημένου εργαλείου και φροντίστε να χρησιμοποιείτε μόνο τα αυθεντικά εξαρτήματα της Stanley Bostitch για τη σωστή λειτουργία του εργαλείου και για μεγαλύτερη ασφάλεια.

1. Πριν τον καθαρισμό, βεβαιωθείτε ότι το εργαλείο έχει κρυώσει εντελώς και στη συνέχεια αφαιρέστε από το εργαλείο όλα τα καρφιά, την κυψέλη καυσίμου και τη μπαταρία. (Εικ. 25)

2. Χρησιμοποιήστε εξαγωνικό κλειδί 4mm, για την αφαίρεση και διατήρηση των πριζών για του 4 κοχλίες εξαγωνικής κεφαλής. (Εικ. 26) (M5 x 14)

3. Μετακινήστε το πάνω κάλυμμα προς τα πίσω (Εικ. 27)

4. Αφαιρέστε το φίλτρο από το εσωτερικού του πάνω καλύμματος. (Εικ. 28).

5. Αφαιρέστε τη σκόνη και οποιαδήποτε σκουπίδια από το φίλτρο χρησιμοποιώντας τον καθαριστή της Bostitch [SB-TC1]. Βεβαιωθείτε ότι το φίλτρο είναι στεγνό και δεν έχει υποστεί ρύπανση. Προχωρήστε στην αντικατάσταση του φίλτρου και του καλύμματος του. (Εικ. 29)

6. Ενώστε το κύριο καλώδιο του κινητήρα και το κύριο καλώδιο του βύσματος του σπινθηριστή. (Εικ. 30)

A) Ελέγξτε ότι τα κύρια καλώδια βρίσκονται εντός του ενισχυτή.

B) Ελέγξτε ότι τα κύρια καλώδια δεν έχουν παγιδευτεί από το κάλυμμα.

Γ) Ελέγξτε τη θέση του κύριου καλωδίου.

7. Ελέγξτε ότι το φίλτρο δεν έχει υποστεί βλάβη. Εάν έχει υποστεί βλάβη, προχωρήστε στην αντικατάσταση του φίλτρου με καινούριο φίλτρο (Αρ. τεμαχίου 192103), αφού βεβαιωθείτε ότι δεν έχει παγιδευτεί κάποιο από τα κύρια καλώδια. (Εικ. 31)

8. Προχωρήστε στην αντικατάσταση του πάνω καλύμματος, αφού βεβαιωθείτε ότι δεν έχει παγιδευτεί κάποιο καλώδιο. (Εικ. 32)

9. Προχωρήστε στην αντικατάσταση της κεφαλής κοχλιά της υποδοχής του βύσματος. (Εικ. 33)

10. Να κάνετε πάντα 5-10 δοκιμές του κύκλου του εργαλείου σε κάποιο άχρηστο αντικείμενο πριν τη χρήση στην τελική επιφάνεια, για να αφαιρέσετε οποιαδήποτε καθαριστικά υπολείμματα. [SB-TC1] (Εικ. 34).

ΚΑΘΑΡΙΣΜΟΣ & ΛΙΠΑΝΣΗ

Βεβαιωθείτε ότι έχετε διαβάσει και κατανοήσει όλες τις προειδοποιήσεις ασφαλείας και διαδικασίες καθαρισμού πριν επιχειρήσετε τη λειτουργία ή τον καθαρισμό του εργαλείου. Σε αντίθετη περίπτωση μπορεί να προκληθούν σοβαροί τραυματισμοί.

ΠΡΟΕΙΔΟΠΟΙΗΣΗ: Βεβαιωθείτε ότι οι 4 κοχλίες εξαγωνικής κεφαλής έχουν στερεωθεί με ασφάλεια στο πώμα του κυλίνδρου πριν τη λειτουργία του εργαλείου. Εάν οποιοδήποτε κοχλίες είναι χαλαροί ή λείπουν, μπορεί να προκληθεί διαρροή αερίων καύσης, η οποία με τη σειρά της θα προκαλέσει τον τραυματισμό του χρήστη και πιθανώς ζημιές στο εργαλείο και στο ίδιο το ακίνητο.

1. Πριν τον καθαρισμό, βεβαιωθείτε ότι το εργαλείο έχει κρυώσει εντελώς και στη συνέχεια αφαιρέστε όλα τα καρφιά, την κυψέλη καυσίμου και τη μπαταρία. (Εικ. 35)

2. Χρησιμοποιώντας εξαγωνικά κλειδιά, αφαιρέστε και κρατήστε τους κοχλίες εξαγωνικής κεφαλής. (Εικ. 36) (M5 x 14)

3. Μετακινήστε το πάνω κάλυμμα προς τα πίσω. (Εικ. 37)

4. Αφαιρέστε το συγκρότημα φίλτρου από την κεφαλή του κυλίνδρου. (Εικ. 38)

5. Αποσυνδέστε την πρίζα σύνδεσης του σπινθηριστή από την πρίζα του σπινθηριστή (Εικ. 39) και αποσυνδέστε προσεκτικά τον κύριο κινητήρα. (Εικ. 40)

6. Χρησιμοποιώντας εξαγωνικό κλειδί 4mm, αφαιρέστε και κρατήστε τους 4 κοχλίες εξαγωνικής κεφαλής από την κεφαλή του κυλίνδρου. (Εικ. 41) (M54 x 20, 4 τεμάχια)

7. Απομακρύνετε το πώμα του κυλίνδρου από το θάλαμο καύσεως. (Εικ. 42)

8. Χωρίς να προκαλέσετε ζημιά στα πτερύγια του ανεμιστήρα, αφαιρέστε με προσοχή το δακτύλιο κυκλικής διατομής (o-ring) από τον ανεμιστήρα. (Εικ. 43 & 44)

9. Χρησιμοποιώντας ένα στεγνό ρούχο, καθαρίστε και αφαιρέστε οποιαδήποτε αποθέματα από το δακτύλιο κυκλικής διατομής (o-ring). Επιθεωρήστε το δακτύλιο για οποιοδήποτε ζημιές και, αν αυτό κριθεί αναγκαίο, προχωρήστε στην αντικατάστασή του. (Αρ. τεμαχίου 192114) (Εικ. 45)

10. Καθαρίστε την κεφαλή του κυλίνδρου με ένα καθαριστικό φρένων, δίνοντας ιδιαίτερη προσοχή στην πρίζα του σπινθηριστή. (Εικ. 46)

11. Με τη βοήθεια μιας μικρής βούρτσας θα μπορείτε να αφαιρέσετε κάποια απορρίμματα. Ίσως χρειαστεί να το επαναλάβετε 2 ή 3 φορές μέχρι να καθαρίσει. (Εικ. 47)

12. Προχωρήστε στην αντικατάσταση του δακτυλίου κυκλικής διατομής στην κεφαλή του κυλίνδρου. (Εικ. 48)

13. Χρησιμοποιήστε το λιπαντικό gas nailer της Bostitch για τη λίπανση του δακτυλίου κυκλικής διατομής. (Αρ. τεμαχίου SB=20CL) (Εικ. 49)

14. Ψεκάστε με το καθαριστικό φρένων εντός του θαλάμου για να ξεφορτωθείτε οποιαδήποτε υπολείμματα. (Εικ. 50)

15. Χρησιμοποιώντας ένα στρογγυλεμένο όργανο (π.χ. την κεφαλή του κατσαβιδιού, πιέστε το έμβολο προς τα κάτω. (Εικ. 51)

16. Κρατώντας το εργαλείο ανάποδα, ψεκάστε με το καθαριστικό φρένων στο θάλαμο καύσεως και την κεφαλή του θαλάμου και βεβαιωθείτε ότι οποιαδήποτε υπολείμματα έχουν αφαιρεθεί από το εργαλείο. Ίσως χρειαστεί να επαναλάβετε 2 ή 3 φορές χρησιμοποιώντας μια μικρή βούρτσα για τα πιο δύσκολα σημεία. (Εικ. 52)

17. Χρησιμοποιώντας κατσαβίδι ή παρόμοια εφαρμογή, σπρώξτε την κύρια λεπίδα μέσα στο εργαλείο. (Εικ. 53)

18. Αποσύρете τον τροφοδότη καρφιών για την απειμπλοκή της κλειδαριάς του εργαλείου και πιέστε το μοχλό προς τα κάτω σε σκληρή επιφάνεια. Χρησιμοποιώντας το λιπαντικό της Bostitch (αρ. τεμαχίου SB= 20CL), λαδώστε την περιοχή που βρίσκεται γύρω από την εξωτερική σχισμή του θαλάμου καύσεως, στον οποίο βρίσκεται ο δακτύλιος κυκλικής διατομής (o-ring). (Εικ. 54)

19. Αφού βεβαιωθείτε ότι ο δακτύλιος κυκλικής διατομής (O-ring) έχει τοποθετηθεί σωστά στην κεφαλή του κυλίνδρου, τοποθετήστε προσεκτικά την κεφαλή του

κυλίνδρου στο πάνω μέρος του εργαλείου. Προσέξτε να μην προκαλέσετε ζημιά στο πτερύγιο του ανεμιστήρα. (Εικ. 55)

20. Πιέζοντας τον κορμό, συναρμολογήστε την κεφαλή του κυλίνδρου και βεβαιωθείτε ότι ο δακτύλιος κυκλικής διατομής δεν έχει παγιδευτεί. Ετοιμάστε τις πρίζες για τους 4 κοχλίες εξαγωνικής κεφαλής. (Εικ. 56)

21. Χρησιμοποιήστε ένα εξαγωνικό κλειδί 4mm για την τοποθέτηση των πριζών για τους 4 κοχλίες εξαγωνικής κεφαλής στην αρχική τους θέση (περάστε μια από τις 4 πρίζες μέσα από την πλάκα καλωδίωσης). Σφίξτε τους κοχλίες εξαγωνικής κεφαλής, ασφαρίζοντας ταυτόχρονα το καλώδιο στην πλάκα καλωδίωσης. (Εικ. 57 & 58)

22. Για να βεβαιωθείτε ότι ο δακτύλιος κυκλικής διατομής έχει τοποθετηθεί σωστά στη θέση του, τραβήξτε τον τροφοδότη προς τα πίσω και πιέστε το ράουλο διανομέα. (Εικ. 59)

23. Επανασυνδέστε το κύριο καλώδιο του κινητήρα και στη συνέχεια το κύριο καλώδιο της πρίζας του σπινθηριστή. (Εικ. 60 & 61)

24. Ενώστε το κύριο καλώδιο του κινητήρα και το κύριο καλώδιο του σπινθηριστή. (Εικ. 62)

A) Βεβαιωθείτε ότι τα κύρια καλώδια βρίσκονται εντός του ενσωχτη.

B) Βεβαιωθείτε ότι τα κύρια καλώδια δεν έχουν παγιδευτεί από το κάλυμμα.

Γ) Επιβεβαιώστε τη θέση του καλωδίου του κύριου κινητήρα.

25. Αφού βεβαιωθείτε ότι δεν έχει παγιδευτεί κανένα καλώδιο, προχωρήστε στην αντικατάσταση του συγκροτήματος φίλτρου. (Εικ. 63)

26. Αφού βεβαιωθείτε ότι δεν έχει παγιδευτεί κανένα καλώδιο, προχωρήστε στην αντικατάσταση του πάνω καλύμματος. (Εικ. 64)

27. Προχωρήστε στην αντικατάσταση των πριζών για τους κοχλίες εξαγωνικής κεφαλής. (Εικ. 65)

28. Βεβαιωθείτε ότι οι άκρες των 4 πριζών για του κοχλίες εξαγωνικής κεφαλής εξέχουν της θήκης. (Εικ. 66)

29. Να κάνετε πάντα 5-10 δοκιμές του εργαλείου σε άχρηστο υλικό πριν τη χρήση στην τελική επιφάνεια καθώς μπορεί να υπάρχουν εκροές καθαριστικών υπολειμμάτων. (Εικ. 67)

Az engedély nélkül sokszorosított dokumentum nem jelenti

autorizate ale acestui document nu reprezintă

Πίνακας συντήρησης

ΕΝΕΡΓΕΙΑ	ΓΙΑΤΙ	ΠΩΣ
Καθαρίστε το πλαίσιο (θήκη) και το μηχανισμό του τροφοδότη.	Για την αποφυγή συμφόρησης.	Καθημερινό καθαρίσμα
Βεβαιωθείτε ότι το ράουλο διανομέα λειτουργεί κανονικά.	Πρωωθεί την ασφάλεια του χειριστή και την αποτελεσματική λειτουργία του καρφωτή.	Καθημερινό καθαρίσμα

Αντιμετώπιση προβλημάτων χειριστή

ΠΡΟΒΛΗΜΑ	ΜΕΘΟΔΟΣ ΕΛΕΓΧΟΥ	ΔΙΟΡΘΩΣΗ
Ο καρφωτής λειτουργεί, αλλά τα καρφιά δεν προχωρούν.	Ελέγξτε για τυχόν συμφόρηση	Καθαρίστε την περιοχή συμφόρησης.
	Ελέγξτε τη λειτουργία του τροφοδότη.	Καθαρίστε και προχωρήστε σε λίπανση εάν χρειάζεται.
	Το στρεπτικό ελατήριο έχει φθαρεί ή καταστραφεί;	Προχωρήστε στην αντικατάσταση του στρεπτικού ελατηρίου.
	Ελέγξτε ότι γίνεται χρήση των κατάλληλων καρφιών.	Να χρησιμοποιείτε μόνο τα συστασμένα καρφιά.
	Ελέγξτε κατά πόσο το κατευθυντήριο έμβολο έχει επιστρέψει στην ανώτερη θέση.	Αφαιρέστε από το εργαλείο τη μπαταρία, την κυψέλη καυσίμου και τα καρφιά και, χρησιμοποιώντας ένα λεπτό μεταλλικό κομμάτι του καταβιδιού, μήκους 100mm (δεν περιλαμβάνεται), τοποθετήστε το μέσα στο ράουλο διανομέα (Εικ. XX) και στρώστε τη μπάρα προς την πάνω θέση (Εικ. XX).
	Κάντε έλεγχο για κατάλληλα καρφιά.	Να χρησιμοποιείτε μόνο τα συστασμένα καρφιά
	Ελέγξτε τη λειτουργία του τροφοδότη καρφιών.	Καθαρίστε και προχωρήστε στη διαδικασία λίπανσης.
	Το στρεπτικό ελατήριο έχει φθαρεί ή καταστραφεί;	Προχωρήστε στην αντικατάσταση του στρεπτικού ελατηρίου.
	Ο τροφοδότης έχει φθαρεί ή καταστραφεί;	Προχωρήστε στην αντικατάσταση του τροφοδότη καρφιών.
	Ελέγξτε για την επιστροφή του εμβόλου.	Τραβήξτε τη σκανδάλη για περίπου 0.5 δευτερόλεπτα μετά την καύση.
Βεβαιωθείτε ότι γίνεται ομαλή κίνηση του εμβόλου.	Βεβαιωθείτε ότι γίνεται ομαλή κίνηση του εμβόλου.	Υπερβολικά χαμηλή θερμοκρασία, ζεστάνετε την κυψέλη καυσίμου σε θερμοκρασία κάτω των 50°C (120°F).
	Ελέγξτε ότι γίνεται χρήση των κατάλληλων καρφιών.	Να χρησιμοποιείτε μόνο τα συστασμένα καρφιά
	Η λεπίδα έχει αποδυναμωθεί;	Επικοινωνήστε με τη Bostitch για αντικατάσταση.
	Ο τροφοδότης έχει φθαρεί ή καταστραφεί;	Προχωρήστε στην αντικατάσταση του τροφοδότη καρφιών.
	Το ράουλο διανομέα έχει λυγίσει;	Επικοινωνήστε με τη Bostitch για αντικατάσταση.
	Ελέγξτε την πορεία του ράουλου διανομέα για απορρίμματα.	Επικοινωνήστε με τη Bostitch για αντικατάσταση.
	Ελέγξτε για την επιστροφή του εμβόλου.	Στρώξτε το ράουλο διανομέα.
	Ελέγξτε την κυψέλη καυσίμου, ανεπαρκής;	Υπερβολικά χαμηλή θερμοκρασία, ζεστάνετε την κυψέλη καυσίμου σε θερμοκρασία κάτω των 50°C (120°F).
	Ελέγξτε το καλώδιο του σπινθηριστή, έχει φθαρεί;	Ανταλλάξτε με καινούρια κυψέλη καυσίμου.
	Ελέγξτε το σπινθηριστή, υπάρχει γράσο ή άλλα απορρίμματα;	Επικοινωνήστε με τη Bostitch για αντικατάσταση.
Ο ανεμιστήρας εργάζεται και ο φωτεινός δείκτης έχει χρώμα ΠΡΑΣΙΝΟ, αλλά δεν καθοδηγεί το καρφί ή η λειτουργία παρουσιάζει αστάθειες.	Ελέγξτε το φίλτρο, είναι φραγμένο;	Καθαρίστε σύμφωνα με τον πίνακα συντήρησης.
	Πλαίσιο (θήκη) άδειο.	Φορτώστε περισσότερα καρφιά στο πλαίσιο (θήκη).
	Ελέγξτε το χρώμα του φωτεινού δείκτη	Εάν είναι κόκκινο: φορτίστε τη μπαταρία
		Εάν είναι πράσινο: Επικοινωνήστε με τη Bostitch για αντικατάσταση.
		Ελέγξτε το ηλεκτρικό καλώδιο.
Η μπαταρία δεν φορτίζει.		

a termék CE-megfelelőségét.

RO Reproducerea neautorizată este interzisă. Copiile neautorizate ale acestui document nu reprezintă conformitatea CE pentru produse.

Πίνακας Τεχνικών Χαρακτηριστικών - Υπόμνημα (Βλέπε σελίδα 2)

A	Μήκος (mm).	K	Χωρητικότητα Πλαισίου (Θήκης)
B	Ύψος (mm).	L	Θερμοκρασία Περιβάλλοντος Εργασίας
C	Πλάτος (mm).	M	Αναφορά Φορτιστή
D	Βάρος (Kg).	N	Πηγή Ισχύος Εισόδου
E	Θόρυβος LPA (1s d)	O	Χρόνος Φόρτισης σε Λεπτά στους 20°c (70f)
F	Θόρυβος LWA (1 s d)	P	Τάση Φόρτισης
G	Δόνηση (m/s ²)	Q	Ρεύμα Φόρτισης
H	Όνομα Συνδετήρα	R	Βάρος (Kg).
I(a)	Διαστάσεις (mm).	S	Τύπος Μπαταρίας
I(b)	Διαστάσεις (mm).	T	Τύπος (Kg).
J	Κεφαλή/ κορυφή	U	Κυψέλη Καυσίμου - Υγρό Υδρογονανθράκων: προπάνιο/ βουτάνιο

NL Mag niet worden vermenigvuldigd zonder toestemming. Onrechtmatige kopieën van dit document willen niet zeggen dat de producten voldoen aan de CE-vereisten.

DK Må ikke gengives uden tilladelse. Uautoriserede kopier af dette dokument udgør ikke CE overholdelse for produkterne.

FI Ei saa jäljentää ilman lupaa. Tämän asiakirjan ilman valtuutusta tehdyt kopiot eivät muodosta tuotteille CE-yhdenmukaisuutta.

GR Απαγορεύεται η αναπαραγωγή χωρίς προηγούμενη άδεια. Τα μη εξουσιοδοτημένα αντίγραφα του παρόντος εγγράφου δεν αποτελούν συμμόρφωση CE για τα προϊόντα.

IT Vietata la riproduzione senza permesso. Le copie non autorizzate di questo documento non garantiscono la conformità CE per i relativi prodotti.

NO Skal ikke reproduseres uten tillatelse. Ikke godkjente kopier av dette dokumentet oppfyller ikke kravene for CE-merking for produktet.

PT Reprodução proibida sem autorização prévia. As cópias não autorizadas deste documento não estão em conformidade com a CE para os produtos.

ES Prohibida la reproducción sin permiso. Las copias no autorizadas de este documento no suponen la conformidad con las normas CE de los productos.

SE Prohibida la reproducción sin permiso. Las copias no autorizadas de este documento no suponen la conformidad con las normas CE de los productos.

PL Niniejszy dokument nie może być kopiowany bez pozwolenia. Nieautoryzowane kopie niniejszego dokumentu nie stanowią deklaracji zgodności CE prezentowanych produktów.

CZ Niniejszy dokument nie może być kopiowany bez pozwolenia. Nieautoryzowane kopie niniejszego dokumentu nie stanowią deklaracji zgodności CE prezentowanych produktów.

SK Rozmnožovanie bez povolenia je zakázané. Neoprávnené kópie tohto dokumentu nie sú v súlade s CE pre dané výrobky.

HU A dokumentum engedély nélkül nem sokszorosítható. Az engedély nélkül sokszorosított dokumentum nem jelenti a termék CE-megfelelőségét.

RO Reproducerea neautorizată este interzisă. Copiile neautorizate ale acestui document nu reprezintă conformitatea CE pentru produse.

MANUALE DI SICUREZZA E ISTRUZIONI D'USO



QUESTO ELETTROUTENSILE È ALIMENTATO DA UN DISPOSITIVO DI COMBUSTIONE INTERNA E DEVE ESSERE UTILIZZATO SOLO CON GLI EROGATORI DI GAS COMBUSTIBILE INDICATI IN QUESTE ISTRUZIONI PER L'USO.

PRIMA DI ADOPERARE QUESTO UTENSILE, TUTTI GLI OPERATORI DEVONO STUDIARE QUESTO MANUALE E I DATI TECNICI DELL'UTENSILE PER COMPRENDERE E SEGUIRE LE AVVERTENZE DI SICUREZZA E LE ISTRUZIONI. CONSERVARE QUESTE ISTRUZIONI CON L'UTENSILE PER POTERLE CONSULTARE ALL'OCCORRENZA.

PER QUALSIASI DOMANDA, CONTATTARE IL PROPRIO RAPPRESENTANTE O DISTRIBUTORE BOSTITCH.

Gli utensili Bostitch sono stati progettati per offrire la massima soddisfazione dell'operatore e sono studiati per raggiungere prestazioni eccellenti quando vengono utilizzati con fissaggi di precisione Bostitch, realizzati con gli stessi esigenti standard. Essi offrono un servizio efficiente e affidabile quando vengono utilizzati correttamente e con cura. Come per qualsiasi utensile elettrico di precisione, per ottenere risultati ottimali devono essere seguite le istruzioni del produttore.

Nota: a seconda della particolare applicazione dell'utensile possono essere richieste misure di sicurezza supplementari. Per qualsiasi domanda relativa all'utensile e al suo utilizzo, contattare il proprio rappresentante o distributore Bostitch.

Nota: Bostitch declina ogni responsabilità per le prestazioni del prodotto in caso di utilizzo con fissaggi o accessori che non soddisfano i requisiti specifici stabiliti per chiodi, punti, batterie, pile a combustibile, caricatori e accessori originali Bostitch.

GARANZIA LIMITATA

Bostitch Inc. garantisce all'acquirente originale l'esenzione del prodotto da difetti dei materiali e di fabbricazione e accetta di riparare o sostituire, a propria discrezione, qualsiasi prodotto difettoso entro 90 giorni dalla data di acquisto. Questa garanzia non è trasferibile e copre esclusivamente i danni derivanti da difetti dei materiali o di fabbricazione. Non sono coperte condizioni o malfunzionamenti derivanti dalla normale usura, negligenza, uso errato o incidenti.

QUESTA GARANZIA SOSTITUISCE TUTTE LE ALTRE GARANZIE ESPRESSE. QUALSIASI GARANZIA DI COMMERCIALITÀ O IDONEITÀ PER UN PARTICOLARE UTILIZZO È LIMITATA ALLA DURATA DI QUESTA GARANZIA STESSA.

BOSTITCH NON POTRÀ ESSERE RITENUTA

RESPONSABILE PER DANNI INCIDENTALI O CONSEGUENZIALI.

Alcuni Paesi non ammettono limitazioni alla durata di una garanzia implicita, o l'esclusione o limitazione dei danni incidentali o consequenziali; pertanto le limitazioni di cui sopra possono non essere applicabili in determinati casi specifici. Questa garanzia comporta diritti legali specifici e sono possibili altri diritti che variano da Paese a Paese. Per ottenere assistenza in garanzia si deve recapitare il prodotto a proprie spese, unitamente alla prova d'acquisto, a un centro di riparazioni locale dei prodotti in garanzia Bostitch.

ACCESSORI

Questi utensili sono forniti con i seguenti accessori:

- | | |
|---------------------------------|----|
| 1) Caricabatteria | x1 |
| 2) Valigetta | x1 |
| 3) Chiave esagonale per viti M5 | x1 |
| 4) Oliatore | x1 |
| 5) Batteria | x2 |

Sono inoltre disponibili accessori opzionali venduti separatamente:

- | | |
|--|-------------------------------|
| 1) Pile a combustibile | Cod. rif.: FC80ML / FC80ML-HP |
| 2) Lubrificante per chiodatrice a stecca 250cc | Cod. rif.: SB-20CL |

ISTRUZIONI GENERALI DI SICUREZZA

Solo i fissaggi, le batterie, le pile a combustibile e i caricatori specificati in queste istruzioni d'uso devono essere utilizzati con l'utensile. L'utensile e i fissaggi specificati devono essere considerati un sistema unico ai fini della sicurezza.

Le riparazioni devono essere effettuate esclusivamente da agenti autorizzati Bostitch o da altri tecnici esperti, nel rispetto della sicurezza, delle istruzioni d'uso e di manutenzione contenute in questo manuale e dei dati tecnici dell'utensile.

Nota: tecnici esperti sono considerati coloro che, a seguito di addestramento o esperienza professionale, hanno acquisito competenze sufficienti nel campo degli utensili per l'inserimento di elementi di fissaggio che consentano loro di valutarne le condizioni di sicurezza.

IN AGGIUNTA ALLE ALTRE AVVERTENZE CONTENUTE IN QUESTO MANUALE, OSSERVARE QUANTO SEGUE PER UN UTILIZZO SICURO:

Non smaltire gli utensili elettrici con i rifiuti domestici!



In osservanza della direttiva europea 2002/96/EC & 2006/66/EC sui rifiuti di apparecchiature elettriche ed elettroniche/batterie e il suo

recepimento negli ordinamenti nazionali degli Stati membri, gli utensili elettrici/batterie che hanno raggiunto il fine vita devono essere raccolti separatamente e conferiti in un impianto di riciclaggio ecologicamente compatibile.

● Ricordare che l'utensile Bostitch è una macchina da lavoro, non un giocattolo. Non usarlo per giocare o fare scherzi.

● Usare l'utensile Bostitch esclusivamente per i fini per i quali è stato concepito, cioè intelaiature, pareti di assi di legno, sottopavimentazioni e chiodatura legno su calcestruzzo (solo GNC40T). Gli utensili GF28WW/GF33PT non devono essere utilizzati per scopi diversi dalle applicazioni legno su legno.

● Non inserire chiodi su altri chiodi.

● Non inserire chiodi su parti metalliche.

● Non utilizzare mai l'utensile in modo che gli elementi di fissaggio siano diretti verso l'utilizzatore o altre persone presenti nell'area di lavoro.

● Non usare l'utensile come martello.

● Trasportare sempre l'utensile tenendolo per l'impugnatura. Non trasportare mai l'utensile con il grilletto tirato.

● Non alterare o modificare l'utensile rispetto al design o alle funzioni originari senza previa autorizzazione scritta di Stanley Bostitch.

● Prestare sempre la massima **attenzione** perché un utilizzo errato o improprio dell'utensile può arrecare danno all'utilizzatore e agli altri.

● Non bloccare o nastrare mai il grilletto o l'interruttore di sicurezza in posizione attiva.

● Non lasciare mai gli utensili incustoditi con la pila a combustibile o la batteria inserite.

● Non utilizzare l'utensile se non contiene una **ETICHETTA DI AVVERTENZA** leggibile.

● Non continuare a utilizzare un utensile che non funziona adeguatamente. Rivolgersi al più vicino rappresentante Stanley Bostitch se l'utensile presenta costantemente problemi di funzionamento.

● Durante il funzionamento, tenere l'utensile in modo tale da scongiurare ferimenti alla testa o al corpo qualora il rinculo dell'utensile dovesse aumentare a causa di variazioni nell'alimentazione del gas o della presenza di superfici dure sul pezzo da lavorare.

● Non lavorare in prossimità di angoli o sui bordi del pezzo da lavorare. Il fissaggio potrebbe scivolare dal pezzo e provocare danni e lesioni.

● Quando si trasporta l'utensile, rimuovere la pila a combustibile e la batteria.

● Controllare che l'interruttore di sicurezza (laddove presente) e il grilletto funzionino entrambi correttamente prima dell'uso.

● Non smontare o bloccare alcuna parte dell'utensile, in particolare l'interruttore di sicurezza.

● Non eseguire mai "riparazioni d'emergenza" senza le apparecchiature adatte.

● Evitare di indebolire l'utensile con operazioni di punzonatura o incisione.

● Questo utensile è alimentato da un dispositivo a combustione interna e dovrebbe essere utilizzato esclusivamente con erogatori di gas combustibile elencati in queste istruzioni per l'uso.

● Non lasciare mai che l'utensile venga utilizzato da bambini o persone che non lo conoscono a sufficienza da essere in grado di maneggiarlo correttamente.

● Tenere l'utensile montato nel modo giusto. Non rimuovere coperchi o viti. Tenerli in sede dove hanno la loro funzione. Inoltre, non apportare mai modifiche all'utensile né utilizzarlo dopo aver apportato modifiche.

● Controllare l'utensile prima dell'uso. Prima di utilizzare l'utensile verificare sempre che non vi siano parti rotte, che tutte le viti siano ben strette e che non vi siano parti mancanti o arrugginite.

● Un uso eccessivo dell'utensile può provocare incidenti. Non adoperare gli utensili e gli accessori oltre la loro resistenza. Il funzionamento prolungato non solo danneggia l'elettroscopio ma è anche dannoso in sé.

● Cessare immediatamente di utilizzare l'utensile se si notano anomalie o se l'elettroscopio non funziona correttamente; far ispezionare e riparare l'utensile.

● Avere buona cura dell'utensile per garantirne una lunga durata. Avere sempre buona cura dell'utensile elettrico e tenerlo pulito.

● Un'ispezione regolare è essenziale per la sicurezza. Ispezionare l'elettroscopio a intervalli regolari in modo che possa essere utilizzata in sicurezza e con efficienza in ogni momento.

● Evitare gli ambienti pericolosi. Non esporre gli utensili elettrici o il caricatore alla pioggia e non usarli in

ambienti umidi o bagnati. Tenere l'area di lavoro ben illuminata. Non usare mai utensili elettrici e caricatori in prossimità di materiali infiammabili o esplosivi. Non utilizzare l'utensile e il caricatore in presenza di liquidi o gas infiammabili.

- Conservare l'utensile e il caricatore in stato di inattività. Quando non in uso, l'utensile e il caricatore devono essere conservati in un luogo asciutto, elevato o chiuso a chiave, lontano dalla portata di bambini e incapaci. Riporre l'utensile e il caricatore in un luogo in cui la temperatura sia inferiore a 40°C.

-  Utilizzare il cavo di alimentazione in modo appropriato. Non trasportare mai il caricatore tenendolo per il cavo e non tirarlo per scollegarlo dall'alimentazione. Tenere il cavo lontano da calore, olio e bordi taglienti.

- Quando il caricatore non è in uso, o quando è sottoposto a manutenzione e ispezione, scollegare il cavo dell'alimentazione del caricatore dalla presa elettrica.

- Per evitare pericoli, utilizzare solo il caricatore specificato.

- Per evitare ferimenti alle persone, usare solo gli accessori o i complementi raccomandati in queste istruzioni per l'uso o nel catalogo Stanley Bostitch.

- Verificare che il cavo di alimentazione e il rivestimento non siano danneggiati prima di utilizzare il caricatore. Se il cavo dell'alimentazione del caricatore è danneggiato, il caricatore deve essere restituito al centro servizi autorizzato Stanley Bostitch che provvederà a sostituire il cavo o il rivestimento. Queste riparazioni devono essere eseguite esclusivamente dal centro servizi autorizzato. Stanley Bostitch declina ogni responsabilità per danni o lesioni provocati da personale non autorizzato che cerca di riparare l'utensile o tratta l'utensile in modo errato.

- Per garantire l'integrità operativa di progettazione dell'utensile e del caricatore, non rimuovere i coperchi e le viti installati.

- Usare sempre il caricatore alla tensione specificata sulla targhetta dei dati.

- Caricare sempre la batteria prima dell'uso.

- Non utilizzare mai una batteria diversa da quella specificata. Non collegare una pila a secco non specifica per l'utensile o una batteria ricaricabile diversa da quella specificata o una batteria per auto all'elettrotensile.

- Non utilizzare un trasformatore contenente un amplificatore.

- Non caricare la batteria da un motore, un generatore elettrico o un'alimentazione di corrente CC.

DISPOSITIVI DI SICUREZZA AGGIUNTIVI

PROTEZIONE PER GLI OCCHI, che salvaguarda da particelle volanti sia **FRONTALMENTE** sia **LATERALMENTE**: dovrebbe sempre essere indossata dall'operatore dell'utensile e dalle altre persone presenti nell'area di lavoro, durante il caricamento, l'utilizzo o la manutenzione di questo utensile. Questo tipo di dispositivo è necessario per proteggere da elementi di fissaggio volanti e scorie, che potrebbero causare seri danni agli occhi. Il datore di lavoro e/o l'utilizzatore devono fare in modo che venga indossata una protezione per gli occhi adeguata.



La protezione per gli occhi da usare deve essere conforme alla direttiva **89/686/CEE/CEE** e di qualità uguale o superiore a quella definita nella norma **EN166**. Tuttavia, tutti gli aspetti del lavoro dell'operatore, l'ambiente e l'altro/gli altri tipo/i di macchinario/i utilizzato/i dovrebbero essere tenuti in considerazione quando si seleziona un dispositivo di protezione individuale.

Nota: occhiali senza schermatura laterale e mascherine facciali da sole non offrono una protezione adeguata.



ATTENZIONE: UNA PROTEZIONE DI SICUREZZA SUPPLEMENTARE

potrebbe essere necessaria in alcuni ambienti. Per esempio, l'area di lavoro potrebbe essere interessata da esposizione a livelli di rumorosità che possono provocare danni dell'udito. Il datore di lavoro e l'operatore devono assicurarsi che siano forniti tutti i dispositivi di protezione dell'udito necessari, che devono essere utilizzati dall'operatore e dalle altre persone presenti nell'area di lavoro. Alcuni ambienti richiedono l'uso di dispositivi di protezione per la testa. Laddove richiesto, il datore di lavoro e l'operatore devono fare in modo che siano adoperate protezioni per la testa.

PRECAUZIONI DI SICUREZZA – UTENSILI A GAS

-  **Fare attenzione a ignizioni ed esplosioni.**

Questo utensile non deve essere utilizzato in un ambiente ad alto grado di infiammabilità o in presenza di liquidi o gas infiammabili. Esso produce gas di scarico caldi che possono far prendere fuoco a materiali infiammabili e produce scintille. Dal momento che le scintille possono volare via durante le operazioni di chiodatura, è pericoloso utilizzare questo utensile in



prossimit  di lacche, vernici, benzine, diluenti, gasolina, gas, adesivi e simili sostanze infiammabili, dal momento che potrebbero prendere fuoco o esplodere. In nessuna circostanza questo utensile deve essere utilizzato in vicinanza di tali materiali infiammabili.



Pericolo di esplosione e incendio.

La pila a combustibile   un erogatore di aerosol con contenuto infiammabile. Si tratta di un contenitore sotto pressione e il propellente rimane nella pila a combustibile. Il mancato rispetto delle istruzioni pu  causare un'esplosione o un incendio. Tenere l'elettro utensile, le pile a combustibile e la batteria lontano dalla luce diretta del sole e dalle temperature superiori a 50 C. La pila a combustibile e/o la batteria possono scoppiare, rilasciando gas infiammabili. Non perforare o bruciare il contenitore, neanche dopo l'uso. Non incenerire, ricaricare, rigenerare o riciclare la pila a combustibile. Non spruzzare su fiamme vive o su materiali incandescenti.



Tenere lontano da fonti di ignizione – **non fumare**. Tenere lontano dalla portata dei bambini.

- Fare in modo di leggere e seguire le istruzioni contenute nella sezione "Dispositivi di sicurezza aggiuntivi" riportata sopra.



Utilizzare esclusivamente all'esterno o in aree ben ventilate.

Questo utensile emana monossido di carbonio, che   pericoloso per la salute se inalato. Non deve essere utilizzato in aree chiuse o scarsamente ventilate. Non inalare.

- Prima di utilizzare l'elettro utensile, controllare il braccio di contatto. Il braccio di contatto e la camera lavorano in combinazione per consentire il funzionamento del dispositivo. Prima di usare l'elettro utensile, assicurarsi che il braccio di contatto funzioni adeguatamente. Senza chiodi, pila a combustibile e batteria caricati nell'utensile elettrico, controllare quanto segue: tirare indietro il dispositivo di blocco dell'alimentatore del caricatore per sganciare il dispositivo di aggancio dei chiodi e, con l'utensile rivolto verso l'alto, premere il braccio di contatto e assicurarsi che ritorni senza inceppamenti nella sua posizione originaria. Se il braccio di contatto funziona in maniera anomala non utilizzare l'elettro utensile finch  sia stato ispezionato e riparato. Il funzionamento del braccio di contatto diviene particolarmente pesante alle basse temperature e le operazioni di inserimento dei chiodi potrebbero subire

intoppi. Quando si tira indietro la manopola dell'alimentatore, il braccio di contatto deve muoversi in modo scorrevole. Inoltre, il braccio di contatto non deve mai essere modificato o rimosso.

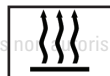

Non toccare le parti che circondano lo sfianto dei gas di scarico.

Questo utensile produce gas di scarico caldi che possono far prendere fuoco a materiali infiammabili. Il braccio di contatto e la punta diventano roventi quando in uso e ancora pi  caldi dopo un uso prolungato o rapido. Non toccare con le mani nude.

- Scollegare la batteria e la pila a combustibile ed estrarre eventuali chiodi rimasti nel caricatore dopo l'uso.

Scollegare la batteria e la pila a combustibile dall'utensile prima di eseguire la manutenzione dell'utensile, rimuovere un fissaggio inceppato, lasciare l'area di lavoro, spostare l'utensile in altro luogo o dopo l'utilizzo.   pericolosissimo se un chiodo viene sparato per errore.

- L'ambiente di utilizzo per questo dispositivo deve avere una temperatura compresa fra 0 C e 40 C; pertanto   necessario assicurarsi di utilizzare l'utensile in questo intervallo di temperatura. Il dispositivo potrebbe non funzionare al di sotto di 0 C o al di sopra dei 40 C.

- Caricare sempre la batteria a una temperatura ambiente di 0-40 C.

- Una temperatura inferiore a 0 C provocher  un sovraccarico dell'utensile, il che   pericoloso. La batteria non pu  essere caricata a una temperatura superiore a 40 C. La temperatura pi  adatta per il caricamento   di 20-25 C.

- Non utilizzare il caricabatteria in continuazione. Quando una carica   completa, lasciare riposare il caricabatteria per circa 15 minuti prima di avviare la carica successiva.

- Non permettere che materiali estranei penetrino nell'alloggiamento in cui   inserita la batteria ricaricabile.

- Non smontare mai la batteria ricaricabile o il caricabatteria.



Non sottoporre mai la batteria ricaricabile a corto circuito.

- Sottoporre la batteria a corto circuito genera una notevole corrente elettrica e la batteria si surriscalda. Ci  provoca la bruciatura o il danneggiamento della batteria stessa.

- Non gettare la batteria nel fuoco. Se la batteria viene bruciata può esplodere.
- Usare una batteria esausta danneggiata il caricabatteria.
- Appena la durata della batteria dopo una carica diventa troppo breve per un utilizzo pratico, riciclarla in base alle normative locali.
- Non inserire oggetti nelle feritoie d'aerazione del caricabatteria. Inserire oggetti metallici o infiammabili nelle feritoie d'aerazione del caricabatteria provoca il pericolo di scosse elettriche o danni al caricabatteria stesso.



Non inalare il contenuto.

In caso di inalazione, la persona interessata deve essere portata all'aria aperta e sistemata in posizione comoda.

- L'espansione di gas provoca basse temperature. I gas liquidi possono provocare lesioni quando entrano in contatto con la cute o gli occhi. In caso di contatto con la cute, lavare accuratamente la parte entrata in contatto con acqua calda e sapone e applicare una crema per la pelle quando la parte è asciutta. In caso di contatto con gli occhi, risciacquare gli occhi tenendoli aperti sotto l'acqua corrente. Se necessario rivolgersi a un medico.
- Conservare le pile a combustibile in una zona ben ventilata. Non conservare al di sopra dei 50°C (per esempio alla luce diretta del sole o in un veicolo). Non esporre a fiamme vive e a scintille. Non perforare o aprire la pila a combustibile. Non ricaricare, rigenerare o riciclare la pila a combustibile. Smaltire in conformità con le normative locali per i prodotti a base di aerosol. Non smaltire la pila a combustibile con altri rottami da riciclare. Tenere lontano dalla portata dei bambini.

TRASPORTO

- La spedizione per posta è vietata.
- Il trasporto di piccole quantità per uso personale in auto private è consentito senza documenti di spedizione e le istruzioni di emergenza per il trasporto.
- Rispettare il limite di temperatura di 50°C.
- Osservare le normative locali sulla conservazione, la manipolazione e il trasporto di prodotti a base di aerosol e assicurare la conformità con la norma TRG300(D). Le normative internazionali sono stabilite in base alle norme ADR/RID, IATA-DGR, Codice IMDG.
- **Trasporto e conservazione delle pile a combustibile.** In base alla normativa GGVS-ADR, non è richiesta alcuna licenza speciale per il trasporto delle pile a combustibile.
- **Strada/Ferrovia:** vedere GGVS-ADR/RID C1.2/ITEM 10B2.
- **Trasporto marittimo:** vedere IMDG C1.9/P.9022/EmS N° 2-13.
- **Trasporto aereo/IATA-DGR:** vedere C1.2/Risk Gr.3/Packinstr. 203 / peso massimo per spedizione 75 kg / cargo 150 kg.
- **Nota:** le merci devono essere accompagnate dalle istruzioni di emergenza per il trasporto su strada della norma UN N° 1950 (Emergency C1.2 GGVS/ADR, Rn.. N° 2201, Item IB02). Il trasporto di piccole quantità per uso personale in auto private è consentito senza documenti di spedizione e istruzioni di emergenza per il trasporto.
- I punti vendita non devono essere sistemati in prossimità di uscite.
- È richiesta la presenza di un estintore da 6 kg, classe A, B o C.
- Le confezioni devono essere impilate in maniera sicura, in modo che non cadano al suolo.
- Le sale di stoccaggio non devono occupare più di 20 m² di superficie della stanza.
- Non conservare insieme a merci pirotecniche.
- La quantità stoccata nelle sale di vendita non deve eccedere le vendite giornaliere.
- Gli utensili con fiamma viva o ad alta temperatura non devono essere messi in funzione in prossimità di pile a combustibile.
- Le pile a combustibile non devono essere esposte nelle vetrine dei negozi.

CONSERVAZIONE

- Non conservare in punti di passaggio, atri d'ingresso, in vicinanza di porte e uscite o negli attici.
- Assicurarsi che l'utensile, la pila a gas e la batteria siano tutti conservati in conformità con le normative antincendio locali.

CARICAMENTO DELLA BATTERIA

Prima di usare l'utensile, caricare la batteria come segue:

1. Inserire la batteria nel caricabatteria: Inserire la batteria fermamente nella parte posteriore del caricatore, facendo **attenzione** che sia inserita nel senso corretto. Non forzare la batteria – verificarne la rotazione (Fig. 2).

ATTENZIONE

Il caricabatteria 9B12073R-E è appositamente progettato per queste batterie e non deve essere utilizzato per caricare altri tipi di batteria. È possibile che altri tipi di batterie diversi da quelli specificati possano essere inseriti nel caricatore e alcuni di loro illuminano la spia di caricamento.

Tuttavia, questo potrebbe causare un danno permanente sia al caricabatteria sia alla batteria.

2. Inserire il cavo di alimentazione nella presa elettrica. Il collegamento del cavo di alimentazione accende il caricabatteria (la spia luminosa della carica si accende).

ATTENZIONE

Se la spia luminosa di caricamento non si accende, estrarre il cavo di alimentazione e verificare che la batteria sia inserita correttamente nel caricabatteria.

Per caricare completamente la batteria sono necessari circa 60 minuti a una temperatura di circa 20°C. La spia luminosa di caricamento si spegne a indicare che la batteria è completamente carica.

I tempi di caricamento della batteria diventano più lunghi se la temperatura è scarica o se la tensione della fonte di alimentazione è troppo bassa.

Se la spia luminosa di caricamento non si spegne dopo più di 120 minuti, fermare la carica e contattare il proprio CENTRO SERVIZI AUTORIZZATO BOSTITCH.

ATTENZIONE

Se la batteria è calda per via dell'esposizione alla luce solare diretta, ecc., appena dopo il funzionamento, la spia di caricamento potrebbe non illuminarsi. In questo caso, raffreddare prima la batteria, quindi ricominciare la carica.

Tempi di carica: la tabella 1 mostra i tempi di ricarica necessari in base al tipo di batteria.

Tabella 1: tempo di carica (circa min.) a 20°C

Tensione della batteria (V)	Capacità della batteria (Ah)
7.2V	1.4 Ah
9B12072R-EU	60 mins.

NOTA: i tempi di ricarica possono variare in base alla temperatura ambiente.

3. Scollegare il cavo di alimentazione del caricabatteria.

4. Tenere saldamente il caricabatteria ed estrarre la batteria.

NOTA: dopo il caricamento, estrarre prima la batteria dal caricabatteria e conservarla in modo adeguato. Non conservare le batterie nei caricabatteria.

MODALITÀ RISPARMIO ENERGETICO

Se l'utensile non viene utilizzato per circa un'ora con la batteria ancora installata, la Modalità di risparmio energetico si attiva per ridurre al minimo l'inutile consumo della batteria. La Modalità di risparmio energetico si attiva anche quando la potenza della batteria è troppo bassa o quando vi è un guasto nella macchina, per cui si raccomanda di prestare **attenzione** alla spia luminosa della batteria dopo aver riattivato l'utensile. Questo viene fatto rimuovendo la batteria e reinstallandola.

2. Inserire la pila a combustibile nell'utensile.

I. Tirando la chiusura a scatto, aprire il coperchio della pila (Fig. 6).

II. Inserire la pila a combustibile nell'utensile (Fig. 7).

III. Inserire il beccuccio della pila a combustibile nel foro dell'adattatore (Fig. 8).

IV. Chiudere il coperchio della pila.

3. Caricare i chiodi (vedere parte 5 sotto).

PREPARAZIONE ALL'UTILIZZO DELL'UTENSILE

Assicurarsi di aver letto e compreso tutte le avvertenze riportate in questo manuale prima di procedere ad utilizzare l'utensile.

● Quando si montano pile a combustibile o batterie nell'utensile, l'area di eiezione dei fissaggi dell'utensile deve essere rivolta lontano dall'operatore e dalle altre persone presenti nell'area di lavoro. Sistemare l'area di eiezione dell'utensile sopra un pezzo di prova del materiale di spessore sufficiente a ricevere completamente le dimensioni del fissaggio da inserire. Con le mani lontano dal grilletto e dall'interruttore di sicurezza e, con gli arti e il corpo lontani dall'area di eiezione, la pila a combustibile e la batteria possono ora essere collegate.

● Non tirare il grilletto né premere l'interruttore di sicurezza quando si collegano la pila a combustibile e la batteria. L'utensile potrebbe girare a vuoto e provocare lesioni.

ISTRUZIONI DI SICUREZZA PER IL CARICAMENTO DELL'UTENSILE

Quando si carica l'utensile:

1. Non mettere mai le mani o altre parti del corpo nell'area di eiezione dei fissaggi dell'utensile;

2. Non puntare mai l'utensile verso se stessi o altre persone.

3. Non tirare il grilletto né premere l'interruttore di sicurezza per evitare l'attivazione accidentale che potrebbe provocare lesioni.

Nota: consultare le specifiche tecniche all'inizio di questo manuale per istruzioni di caricamento specifiche e per le dimensioni dei fissaggi raccomandati.

ISTRUZIONI DI SICUREZZA PER L'UTILIZZO DELL'UTENSILE

Maneggiare sempre l'utensile con cura:

- Non usare mai l'utensile per giocare.
- Non tirare mai il grilletto se la punta non è diretta verso il lavoro.
- Tenere gli altri a distanza di sicurezza dall'utensile quando questo è in funzionamento, per evitare l'attivazione accidentale che potrebbe provocare lesioni.
- L'operatore non deve tenere il grilletto tirato negli utensili con interruttore di sicurezza se non durante l'operazione di fissaggio per evitare lesioni qualora l'interruttore di sicurezza entri accidentalmente in contatto con qualcuno o qualcosa facendo girare a vuoto l'utensile.
- Tenere le mani e il corpo lontani dall'area di eiezione dell'utensile. Un utensile con interruttore di sicurezza potrebbe rimbalzare per il rinculo provocato dallo sparo di un elemento di fissaggio e potrebbe essere inserito accidentalmente un secondo fissaggio causando lesioni.
- Verificare frequentemente il funzionamento dell'interruttore di sicurezza. Non usare l'utensile se il braccio di contatto non funziona correttamente per evitare lo sparo accidentale di un elemento di fissaggio. Non interferire con il funzionamento corretto dell'interruttore di sicurezza.
- Non inserire fissaggi uno sull'altro perché questo potrebbe provocare la deviazione dell'elemento di fissaggio che a sua volta potrebbe provocare lesioni.
- Non inserire i fissaggi vicino al bordo del pezzo da lavorare in quanto il legno potrebbe spaccarsi facendo deviare il fissaggio provocando danni.

ISTRUZIONI DI SICUREZZA PER LA MANUTENZIONE DELL'UTENSILE

Quando si lavora con utensili a gas prestare **attenzione** alle avvertenze contenute in questo manuale e sull'utensile stesso e usare estrema cura quando si valutano i problemi dell'utensile.

Per prevenire l'attivazione accidentale e possibili infortuni, scollegare sempre la batteria e la pila a combustibile:

1. Prima di effettuare regolazioni.
2. Quando si esegue la manutenzione dell'utensile.
3. Quando si libera un inceppamento.
4. Quando l'utensile non è in uso.
5. Quando ci si sposta in un'altra area di lavoro per evitare l'attivazione accidentale che potrebbe provocare lesioni.

Verificare che l'utensile funzioni correttamente applicando la punta su un pezzo di legno di scarto e tirando il grilletto una o due volte.

FUNZIONAMENTO DELL'UTENSILE

PREPARAZIONE PRIMA DELL'UTILIZZO

Non conservare l'utensile, la pila a combustibile e la batteria in un ambiente freddo. Tenere l'utensile, la pila a combustibile e la batteria in un luogo caldo finché non si inizia il lavoro.

- Se l'utensile, la pila a combustibile e la batteria sono già freddi, portarli in un luogo riscaldato e farli riscaldare prima dell'uso.
- Rispettare il limite di temperatura di 50°C.
- Non esporre a fiamme vive e a scintille.
- Questo utensile potrebbe non inserire i fissaggi completamente quando:
 - a bassa temperatura, la pila a combustibile perde la forza propellente richiesta;
 - la temperatura elevata può compromettere le prestazioni dell'utensile.
- Non usare l'utensile sotto la pioggia o laddove sia presente umidità in eccesso.
- Questo utensile non è raccomandato per l'uso ad altitudini al di sopra dei 1500 m o a temperature inferiori a 0°C.

1. CELLA A COMBUSTIBILE

Per attaccare la valvola di dosaggio a una pila a combustibile:

1. Separare la valvola di dosaggio e il cappuccio dalla cartuccia del gas (Fig. 3a).
2. Premere in avanti (dalla parte del beccuccio) e quindi verso il basso sulla parte anteriore della valvola di dosaggio (Fig. 3b).
3. Premere verso il basso sulla parte posteriore della

valvola di dosaggio finché si chiude (Fig. 3c).

Per verificare che la valvola di dosaggio sia montata correttamente:

Premere il beccuccio della valvola di dosaggio sulla pila a combustibile due o tre volte contro un oggetto stazionario e rilasciare. Se non vi è dispersione di gas, la pila a combustibile è vuota e deve essere sostituita.

OSSERVARE LE NORME DI SICUREZZA

ATTENZIONE: se vi è perdita di gas dalla valvola di dosaggio o dalla cartuccia del gas dopo che è stata attaccata la valvola di dosaggio, sostituire con una nuova valvola di dosaggio.

Non cercare di riutilizzare la valvola di dosaggio – sostituirla con ogni pila a combustibile usata.

2. BATTERIA

Si deve caricare la batteria prima dell'uso – consultare la sezione precedente "CARICAMENTO DELLA BATTERIA".

3. CONTROLLO DI SICUREZZA

● Le persone non autorizzate (compresi i bambini) devono essere tenute lontane dall'apparecchiatura.

● Indossare una protezione per gli occhi.

● Verificare che le viti di ritenzione che fissano il coperchio superiore, ecc. siano ben strette. Controllare l'utensile alla ricerca di parti difettose o arrugginite.

● Controllare se il braccio di contatto funziona correttamente senza chiodi e se la pila a combustibile e la batteria sono montate bene nell'utensile. Verificare inoltre se vi sia sporco che aderisce alle parti mobili del braccio di contatto.

● Fare in modo di leggere e comprendere tutte le istruzioni di sicurezza rilevanti contenute in questo manuale prima di procedere.

4. FUNZIONAMENTO DELL'UTENSILE: PRIMA DELL'USO

1. Inserire la batteria nel manico dell'utensile (Fig. 4).

Nota: non mettere in funzione il braccio di contatto o il grilletto durante l'installazione della batteria.

● Assicurarsi che la spia luminosa della batteria lampeggi di VERDE (Fig. 5).

- Se la spia luminosa della batteria lampeggia di ROSSO, la batteria non ha potenza sufficiente e deve essere ricaricata.

SPIA LUMINOSA DELLA BATTERIA

● Lampeggiante VERDE: potenza residua sufficiente (la

spia diventa fissa durante il funzionamento).

- Lampeggiante ROSSA: potenza residua insufficiente
- SPENTA (non è visibile alcuna spia): la batteria è scarica. Ricaricare la batteria.

2. Inserire la pila a combustibile nell'utensile.

I. Tirare la chiusura a scatto e aprire il coperchio della pila a combustibile (Fig. 6).

II. Inserire la pila a combustibile nell'utensile (Fig. 7), assicurandosi che il beccuccio della pila a combustibile sia allineato correttamente con il foro nell'adattatore (Fig. 8).

III. Chiudere il coperchio (Fig. 9).

5. CARICAMENTO DELL'UTENSILE

ATTENZIONE: quando si caricano i chiodi nell'utensile:

● Non premere il grilletto.

● Non premere il braccio di contatto.

● Tenere il viso, le mani, i piedi e le altre parti del corpo, comprese quelle delle altre persone, lontani dalla punta per evitare possibili ferimenti durante il caricamento.

1. Inserire una stecca di chiodi nella parte posteriore del caricatore (Fig. 9).

2. Far scorrere la stecca di chiodi in avanti nel caricatore (Fig. 10).

3. Tirare l'alimentatore dei chiodi (B) indietro per agganciare la manopola dell'alimentatore alla stecca di chiodi (Fig. 11).

NOTA: devono essere usate stecche contenenti più di 10 chiodi.

Rimozione dei chiodi:

1. Tirare la manopola dell'alimentatore all'indietro (Fig. 12).

2. Riportare la manopola in avanti delicatamente mentre si spinge l'alimentatore dei chiodi (B).

3. Estrarre i chiodi dalla parte posteriore del caricatore (Fig. 13).

ATTENZIONE: per evitare l'attivazione accidentale, non toccare mai il grilletto e non sistemare l'estremità superiore del braccio di contatto su un banco di lavoro sul pavimento. Inoltre, non puntare mai il foro di uscita dei chiodi verso il corpo delle persone.

SELEZIONE CHIODI: GCN40T-E

Per garantire una corretta installazione quando si fissa

del legno o un foglio di acciaio fine su calcestruzzo, utilizzare fissaggi della lunghezza indicata sotto:

Legno su calcestruzzo: selezionare chiodi per una profondità di penetrazione di 15-20 mm nel calcestruzzo.

Spessore legno	Lunghezza chiodo adatta	Profondità di penetrazione nel calcestruzzo
10 mm	30 mm	20 mm ca.
15 mm	35 mm	20 mm ca.
20 mm	40 mm	20 mm ca.

Fogli di acciaio fine su calcestruzzo: selezionare chiodi in grado di assicurare una profondità di penetrazione nel calcestruzzo di 12-20 mm.

6. UTILIZZO DELLA CHIODATRICE

ATTENZIONE

- Comprimer il braccio di contatto quando si inserisce un chiodo, altrimenti il pistone non può ritornare correttamente.
- L'utilizzo dell'utensile per periodi di tempo prolungati può portare alla perdita di olio intorno allo sfriato dei gas di scarico o alla punta, provocando schizzi.
- Per fare in modo che il materiale da chiodare rimanga pulito, pulire via l'olio in eccesso che rimane sull'utensile.

CICLI DI FUNZIONAMENTO

Questi utensili sono progettati per funzionare con i seguenti numeri di cicli massimi:

Funzionamento intermittente – 2-3 chiodi al secondo

Funzionamento continuo – 1000 chiodi all'ora

Superare questi tassi potrebbe far surriscaldare l'utensile, provocando una perdita di prestazioni o danni ai componenti dell'utensile. Utilizzando la chiodatrice al suo numero di cicli raccomandato, si possono inserire diverse migliaia di chiodi in una normale giornata lavorativa.

INTERRUTTORE DI SICUREZZA

Questi utensili sono dotati di un interruttore di sicurezza sequenziale e sono contrassegnati da un triangolo equilatero invertito (▼). **Non cercare di usare un utensile con questo simbolo se l'interruttore di sicurezza è assente o appare danneggiata.**

La sicura sequenziale richiede che l'operatore tenga l'utensile contro il lavoro con l'interruttore di sicurezza

premo prima di tirare il grilletto. Per inserire altri fissaggi, il grilletto deve essere rilasciato e l'utensile sollevato dal lavoro prima di ripetere.

Questo facilita l'inserimento di precisione del fissaggio, per esempio su intelaiature, chiodatura di zoccoli e costruzione di cassette. La sicura sequenziale consente l'esatto collocamento del fissaggio senza che sia possibile sparare un secondo elemento di fissaggio al rinculo. L'utensile con sicura sequenziale ha un vantaggio di sicurezza positivo perché non spara accidentalmente elementi di fissaggio se l'utensile è in contatto con il lavoro o qualcos'altro, mentre l'operatore tiene il grilletto.

MECCANISMO DI BLOCCO DEI FISSAGGI (GF33PT / GF28WW)

Questi utensili impiegano un meccanismo per prevenire lo sparo a vuoto dell'utensile.

Quando il caricatore non è caricato con i chiodi o quando il numero rimanente di chiodi diventa inferiore a 10, il braccio di contatto non può funzionare e l'utensile non spara.

VERIFICA DEL FUNZIONAMENTO DELL'UTENSILE

FUNZIONAMENTO CON SICURA SEQUENZIALE

A) Senza toccare il grilletto, premere il braccio di contatto contro la superficie di lavoro.

L'UTENSILE NON DEVE GIRARE A VUOTO.

B) Tenere l'utensile lontano dalla superficie di lavoro e, evitando di puntarlo verso se stesso o altri, tirare il grilletto.

L'UTENSILE NON DEVE GIRARE A VUOTO.

C) Con l'utensile lontano dalla superficie di lavoro, tirare il grilletto. Premere l'interruttore di sicurezza contro la superficie di lavoro.

L'UTENSILE NON DEVE GIRARE A VUOTO.

D) Senza toccare il grilletto, premere l'interruttore di sicurezza contro la superficie di lavoro, quindi tirare il grilletto.

L'UTENSILE DEVE GIRARE A VUOTO.

UTILIZZO DELL'UTENSILE

Dopo aver verificato che l'utensile funziona correttamente, premere la punta contro il pezzo da lavorare e tirare il grilletto. Controllare se l'elemento di fissaggio è stato inserito correttamente (Figg. 14).

REGOLAZIONE DELLA PROFONDITÀ DI CHIODATURA

Per fare in modo che ogni chiodo penetri alla stessa profondità, assicurarsi che l'utensile sia sempre tenuto

MANUTENZIONE E RISOLUZIONE DEI PROBLEMI

saldamente contro il pezzo in lavorazione. Se i chiodi vengono spinti troppo a fondo o troppo superficialmente sul pezzo da lavorare, regolare la chiodatura nel modo seguente:

1. Rimuovere la pila a combustibile e la batteria dall'utensile (Fig. 15).
2. Se i chiodi sono stati spinti troppo a fondo, postare il braccio di contatto in avanti (Fig. 16). Se i chiodi sono troppo superficiali, spostare il braccio di contatto indietro (Fig. 17).
3. Smettere di spostare il braccio di contatto al raggiungimento di una posizione adatta per una prova di chiodatura.
4. Collegare la pila a combustibile e la batteria all'utensile.

INDOSSARE SEMPRE UNA PROTEZIONE PER GLI OCCHI.

Eseguire una prova di chiodatura.

5. Rimuovere la pila a combustibile e la batteria dall'utensile.
6. Eseguire ulteriori regolazioni finché la profondità di spinta è corretta, effettuando una prova dopo ogni regolazione.

7. GANCIO DI SERVIZIO (GF28WW / GF33PT)

Questi utensili sono dotati di un gancio di servizio montato nel caricatore, che può essere ripiegato all'indietro per un più agevole utilizzo dell'utensile. Per regolare il gancio, ruotarlo semplicemente nella posizione desiderata.

8. UTILIZZO DELLA PUNTA NO-MAR DI PROTEZIONE DEL PEZZO DA LAVORARE (GNC40T)

Se si deve proteggere la superficie del pezzo da lavorare da graffi o segni lasciati dal braccio di contatto, si può montare una punta No-Mar sull'utensile.

1. In primo luogo, rimuovere la pila a combustibile e la batteria dalla chiodatrice.
2. Montare la punta No-Mar come mostrato nelle Figg. 18 e 25 in base al modello del proprio utensile.
3. La punta è contrassegnata per indicare il punto di uscita del chiodo e ciò rende più semplice l'allineamento.

Per rimuovere la punta, tirarla in direzione opposta a quella di montaggio (Fig. 19).

Rimuovere la pila a combustibile e la batteria dall'utensile e svuotare completamente il caricatore prima di iniziare la manutenzione o le riparazioni. Leggere e comprendere le avvertenze contenute in questo manuale, nei Dati tecnici dell'utensile e sull'utensile stesso e usare la massima cura quando si valutano i problemi dell'utensile.

Si raccomanda di utilizzare parti di ricambio Bostitch. Non usare parti modificate o parti che non offrono una prestazione pari alle attrezzature originali.

ATTENZIONE: Assicurarsi di rimuovere la batteria e la pila a combustibile durante il disinceppamento degli elementi di fissaggio, gli interventi di manutenzione e pulizia.

RIMOZIONE DI CHIODI INCEPPATI

Se i chiodi sono inceppati nella testina di sparo, rimuoverla e regolare la chiodatura nel modo seguente.

GF28WW / GF33PT

1. Rimuovere la pila a combustibile e la batteria dalla chiodatrice.
2. Bloccare l'inseguitore indietro nel caricatore e rimuovere gli elementi di fissaggio.
3. GF28WW / GF33PT: rimuovere i bulloni con la chiave (Fig. 20).
3. GNC 40T: sganciare il fermaglio del caricatore (Fig. 21).
4. Estrarre il caricatore dalla testina di sparo e liberare l'inceppamento (Fig. 22 & 23).

5. Collegare la pila a combustibile e la batteria alla chiodatrice.

ISPEZIONE DEL CARICATORE

1. In primo luogo, rimuovere la pila a combustibile e la batteria dalla chiodatrice.
2. Pulire il caricatore. Rimuovere pezzetti di carta o schegge di legno che possono essersi accumulati nel caricatore. Lubrificarlo con lubrificante per chiodatrici a gas per chiodi di finitura Bostitch (Fig. 24).

CONTROLLO DELLE VITI DI MONTAGGIO

A intervalli regolari, controllare ogni parte alla ricerca di viti di montaggio allentate e stringere eventuali viti allentate trovate. L'utilizzo dell'utensile con le viti allentate può essere pericoloso.

CONTROLLO DEL BRACCIO DI CONTATTO

Controllare se il braccio di contatto riesce a scorrere senza problemi. Pulire l'area di scorrimento del braccio di contatto e usare l'olio fornito per la lubrificazione a

intervalli regolari. In questo modo si ottiene un funzionamento pulito e contemporaneamente si fa in modo di prevenire la formazione di ruggine.

PREPARAZIONE PER LA CONSERVAZIONE

- Quando non in uso per periodi prolungati, applicare un leggero strato di lubrificante alle parti d'acciaio per evitare che arrugginiscono.
- Non conservare la chiodatrice in ambienti freddi. Quando non in uso, l'utensile dovrebbe essere riposto in un ambiente caldo e asciutto.
- Tenere lontano dalla portata dei bambini.
- Consultare tutte le istruzioni contenute nella precedente sezione "Conservazione" di questo manuale.

ELENCO PARTI DI RICAMBIO

ATTENZIONE: Le riparazioni, modifiche e ispezioni degli elettrotensili Bostitch devono essere eseguite da un Centro servizi autorizzato Bostitch.

L'elenco delle parti di ricambio fornito con questo utensile è utile se presentato con l'utensile al Centro servizi autorizzato Bostitch quando si richiede una riparazione o altro intervento di manutenzione.

Nell'utilizzare ed effettuare interventi di manutenzione sugli utensili elettrici, devono essere osservate in ogni Paese le normative di sicurezza e gli standard prescritti.

MODIFICHE

Gli utensili Stanley Bostitch sono in continuo miglioramento e vengono modificati per incorporare i più recenti avanzamenti tecnologici. Di conseguenza, alcune parti possono essere cambiate senza previa comunicazione.

LUBRIFICANTI APPLICABILI

Usare il lubrificante per chiodatrici a gas BOSTITCH.

Non utilizzare olio detergente o additivi: questi lubrificanti danneggiano le guarnizioni circolari e le altre parti in gomma e provocano il malfunzionamento dell'utensile.

DATI SULLA RUMOROSITÀ E LE VIBRAZIONI

EMISSIONI SONORE (consultare i Dati tecnici dell'utensile)

I valori di rumorosità caratteristici per l'utensile sono stati determinati in conformità con la norma EN 12549 - "Acustica - Procedure per prove di rumorosità degli utensili per l'inserimento di elementi di fissaggio - Metodo tecnico progettuale".

Questi valori sono valori caratteristici correlati all'utensile

e non rappresentano lo sviluppo di rumorosità al punto di utilizzo. Lo sviluppo di rumore al punto d'uso dipende, per esempio, dall'ambiente di lavoro, dal pezzo da lavorare, dal supporto per il pezzo da lavorare e dalle diverse operazioni di inserimento di fissaggi, ecc.

A seconda delle condizioni del posto di lavoro e dalla forma del pezzo da lavorare, potrebbe essere necessario effettuare misurazioni individuali dell'attenuazione della rumorosità, per esempio ponendo i pezzi da lavorare su supporti con smorzamento del suono, impedendo la vibrazione del pezzo in lavorazione mettendolo in una morsa o coprendolo, regolando al minimo la pressione dell'aria necessaria per il lavoro, ecc.

INFORMAZIONI SULLE VIBRAZIONI (consultare i Dati tecnici dell'utensile)

Il valore di vibrazione caratteristico per l'utensile è stato determinato in conformità con la norma ISO/WD 8662-11 "Misurazione delle vibrazioni nelle macchine utensili portatili - Parte 11: Utensili per l'inserimento di elementi di fissaggio".

Questo valore è un valore caratteristico correlato all'utensile e non rappresenta l'influenza sul sistema mano-braccio quando si utilizza l'utensile. Un'influenza sul sistema mano-braccio quando si utilizza l'utensile dipende, per esempio, dalla forza di presa, dalla forza di contatto, dalla direzione della lavorazione, dalle regolazioni dell'erogazione di aria compressa, dal pezzo da lavorare, dal supporto per il pezzo da lavorare, ecc.

INTERVALLI DI MANUTENZIONE

Gli intervalli di manutenzione per gli utensili possono variare in funzione dell'ambiente in cui vengono utilizzati, dalle applicazioni per le quali vengono utilizzati e dal volume di chiodi inseriti. Per esempio, se si utilizza un utensile in presenza di sporco e polvere per chiodature ad alto volume, sarà necessaria una manutenzione più frequente rispetto all'utilizzo in condizioni di pulizia con bassi volumi di chiodi.

La tabella che segue è stata realizzata per fornire una guida che aiuti l'operatore a stabilire gli intervalli di manutenzione per gli utensili. Se si riscontra un eccessivo accumulo di scorie nell'utensile fra una pulizia e l'altra, ridurre gli intervalli di manutenzione. Se l'utensile non richiede pulizia entro gli intervalli stabiliti dall'operatore, può essere possibile estendere gli stessi. Per qualsiasi domanda su quando riportato sopra, contattare il proprio distributore locale per assistenza e consulenza.

Intervalli di manutenzione per GF33PT-E / GF28WW-E / GCN40T-E

Ambiente di utilizzo	Numero di giorni fra le operazioni di manutenzione				
	Molto sporco e polveroso	3-4	3-4	3-4	3-4
Polveroso	10-14	10-14	10-14	3-4	3-4
Moderato	30-45	30-45	30-45	10-14	10-14
Pulito	45-60	45-60	45-60	30-45	30-45
	1	2	4	6	8+
Utilizzo chiodi settimanale [x1000]					

PULIZIA FILTRO

I riferimenti nelle figure per questo sono forniti su un foglio separato. "Pulizia filtro / Pulizia utensile e guida alla lubrificazione" per una semplice consultazione.

Quando si lavora con gli utensili, non perdere alcuna parte dell'utensile smontato e usare solo parti di ricambio originali Stanley Bostitch per garantire l'adeguato funzionamento dell'utensile e la sicurezza.

1. Prima di iniziare la pulizia, controllare che l'utensile sia raffreddato completamente, quindi rimuovere tutti i chiodi, la pila a combustibile e la batteria dall'utensile (Fig. 25).

2. Usando una chiave a brugola da 4 mm, rimuovere e conservare il bullone a esagono incassato (Fig. 26) (M5 x 14).

3. Piegarlo indietro il coperchio superiore (Fig. 27).

4. Rimuovere il filtro dalla parte interna del coperchio superiore (Fig. 28).

5. Rimuovere la polvere e la sporcizia dal filtro con il pulitore Bostitch [SB-TC1]. Assicurarsi che il filtro sia asciutto e libero da ogni contaminazione. Rimettere il filtro e il coperchio del filtro (Fig. 29).

6. Sistemare i collegamenti elettrici del motore e i collegamenti elettrici della candela (Fig. 30).

A) Controllare che i collegamenti elettrici siano all'interno della prominente.

B) Controllare che i collegamenti elettrici non siano intrappolati dal coperchio.

C) Controllare la posizione dei collegamenti elettrici.

7. Verificare che il filtro non sia danneggiato. Se è danneggiato, sostituirlo con uno nuovo (parte n° 192103) assicurandosi che nessuno dei fili sia intrappolato (Fig. 31).

8. Rimettere il coperchio superiore, assicurandosi che nessuno dei fili sia intrappolato (Fig. 32).

9. Rimettere il bullone a testa incassata (Fig. 33).

10. Eseguire sempre 5-10 cicli di prova dell'utensile su materiale di scarto prima dell'utilizzo su una superficie finita, in quanto potrebbero essere espulsi residui della pulizia [SB-TC1] (Fig. 34).

PULIZIA E LUBRIFICAZIONE

Assicurarsi di aver letto e compreso tutte le avvertenze di sicurezza e le procedure di pulizia prima di cercare di mettere in funzione o pulire questo utensile. Il mancato rispetto di questo requisito potrebbe determinare seri infortuni.

AVVERTENZA: Assicurarsi che i 4 bulloni a esagono incassato siano saldamente attaccati alla testa del cilindro prima di mettere in funzione l'utensile. Bulloni allentati o mancanti possono provocare perdite di gas ustionanti e conseguenti lesioni all'utilizzatore e danni all'utensile e alla proprietà.

1. Prima di iniziare la pulizia, controllare che l'utensile sia raffreddato completamente, quindi rimuovere tutti i chiodi, la pila a combustibile e la batteria dall'utensile (Fig. 35).

2. Usando una chiave a brugola da 4 mm, rimuovere e mettere da parte il bullone a esagono incassato (Fig. 36) (M5 x 14).

3. Tirare indietro il coperchio superiore (Fig. 37).

4. Rimuovere il gruppo del filtro sulla testa del cilindro (Fig. 38).

5. Staccare i collegamenti della candela dalla candela (Fig. 39) e scollegare con cura i collegamenti elettrici del motore (Fig. 40).

6. Usando una chiave a brugola da 4 mm, rimuovere e mettere da parte i 4 bulloni a esagono incassato della testa del cilindro (Fig. 41) (M54 x 20, 4 pz).

7. Sollevare delicatamente la testa del cilindro dalla camera di combustione (Fig. 42).

8. Facendo **attenzione** a non danneggiare le palette della ventola, rimuovere con cura la guarnizione circolare dalla ventola (Fig. 43 e 44).

9. Con un panno asciutto, pulire e rimuovere tutti i depositi dalla guarnizione circolare. Ispezionare la guarnizione circolare alla ricerca di segni evidenti di danneggiamenti e, se necessario, sostituirla (parte n° 192114) (Fig. 45).

10. Pulire la testa del cilindro usando un pulitore per freni, prestando particolare **attenzione** alla candela (Fig. 46).

11. Per rimuovere alcune delle scorie può essere utile uno spazzolino. Potrebbe essere necessario ripetere l'operazione 2 o 3 volte fino a pulizia completa (fig. 47).

12. Rimettere la guarnizione circolare sulla testa del cilindro (Fig. 48)

13. Lubrificare la guarnizione circolare usando lubrificante per chiodatrici a gas Bostitch (parte n° SB-20CL) (Fig. 49).

14. Spruzzare del pulitore per freni nel cilindro per sciogliere eventuali residui (Fig. 50).

15. Con uno strumento dalla punta smussata (per es. il manico di un cacciavite), spingere in basso il pistone (Fig. 51).

16. Tenendo l'utensile capovolto, spruzzare del pulitore per freni nella camera di combustione e nella testata della camera, assicurandosi che eventuali residui cadano fuori dall'utensile. Può essere necessario ripetere questa operazione 2 o 3 volte, usando uno spazzolino per staccare i residui più ostinati (Fig. 52).

17. Con un cacciavite o strumento simile, spingere nuovamente il martelletto nell'utensile (Fig. 53).

18. Tirare indietro l'alimentatore dei chiodi per sganciare la chiusura di blocco dell'utensile e premere verso il basso il braccio di contatto su una superficie dura. Con il lubrificante Bostitch (parte n° SB-20CL), oliare intorno alla scanalatura esterna nella camera di combustione, dove è situata la guarnizione circolare (Fig. 54).

19. Assicurandosi che la guarnizione circolare sia ben alloggiata sulla testa del cilindro, rimettere con **attenzione** la testa del cilindro sopra l'utensile, facendo in modo di non danneggiare le palette della ventola (Fig. 55).

20. Premendo l'involucro verso il basso, montare la testa del cilindro e verificare che la guarnizione circolare non sia intrappolata. Preparare i 4 bulloni a testa incassata (Fig. 56).

21. Rimettere i 4 bulloni a testa incassata nella loro posizione originaria usando una chiave a brugola da 4 mm (mettere uno dei 4 bulloni a testa incassata attraverso la piastra porta-cablaggio). Stringere i bulloni tenendo fermo il filo sulla piastra porta-cablaggio (Figg. 57 e 58).

22. Verificare che la guarnizione circolare sia montata correttamente tirando indietro l'alimentatore dei chiodi e premendo il braccio di contatto (Fig. 59).

23. Ricollegare i collegamenti elettrici del motore e quindi i collegamenti elettrici della candela (Figg. 60 e 61).

24. Sistemare i collegamenti elettrici del motore e i collegamenti elettrici della candela (Fig. 62).

A) Verificare che i collegamenti elettrici siano all'interno della prominente.

B) Verificare che i collegamenti elettrici non siano intrappolati dal coperchio.

C) Verificare la posizione dei collegamenti elettrici del motore.

25. Rimettere il gruppo filtro, assicurandosi che nessuno dei fili sia intrappolato (Fig. 63).

26. Rimettere il coperchio superiore, assicurandosi che nessuno dei fili sia intrappolato (Fig. 64).

27. Rimettere il bullone a testa incassata (Fig. 65).

28. Verificare che la punta di tutti e 4 i bulloni a testa incassata spunti dall'alloggiamento (Fig. 66).

29. Eseguire sempre 5-10 cicli di prova dell'utensile su materiale di scarto prima dell'utilizzo su una superficie finita, in quanto potrebbero essere espulsi residui della pulizia (Fig. 67)

Tabella di manutenzione

AZIONE	MOTIVO	MODALITÀ
Pulire il caricatore e il meccanismo dell'alimentatore di chiodi.	Prevenire l'inceppamento degli elementi di fissaggio.	Pulire quotidianamente con un getto d'aria.
Tenere il braccio di contatto correttamente funzionante	Promuovere la sicurezza dell'operatore e l'efficiente funzionamento della chiodatrice.	Pulire quotidianamente con un getto d'aria.

HU A dokumentum engedély nélkül nem sokszorosítható. Az engedély nélkül sokszorosított dokumentum nem jelenti a termék CE-megfelelőségét.

RO Reproducerea neautorizată este interzisă. Copiile neautorizate ale acestui document nu reprezintă conformitatea CE pentru produse.

Risoluzione dei problemi da parte dell'operatore

PROBLEMA	MODALITÀ DI CONTROLLO	CORREZIONE	
La chiodatrice funziona ma non inserisce chiodi.	Verificare che non vi siano chiodi inceppati.	Libere l'inceppamento.	
	Controllare il funzionamento dell'alimentatore dei chiodi.	Pulire e lubrificare se necessario.	
	Verificare che la molla di torsione non sia indebolita o danneggiata.	Sostituire la molla di torsione.	
	Verificare che siano utilizzati chiodi del tipo corretto.	Usare solo chiodi raccomandati.	
	Controllare il pistone con il suo martelletto: potrebbe non essere ritornato nella posizione superiore.	Rimuovere la batteria, la pila a combustibile e i chiodi dall'utensile e, con un pezzo di metallo fine di cacciavite lungo 10 cm (non incluso), inserire nel braccio di contatto (Fig. 58) e spingere la barra nella posizione superiore.	
	Verificare che siano utilizzati chiodi del tipo corretto.	Usare solo chiodi raccomandati.	
	Controllare il funzionamento dell'alimentatore dei chiodi.	Pulire e lubrificare.	
	Verificare che la molla di torsione non sia indebolita o danneggiata.	Sostituire la molla di torsione.	
	Verificare che l'alimentatore dei chiodi non sia usurato o danneggiato.	Sostituire l'alimentatore dei chiodi.	
	Verificare il ritorno del pistone.	Tirare il grilletto con decisione e per circa 0,5 sec. dopo la combustione.	
Vengono saltati dei chiodi. Alimentazione intermittente.	Controllare che il pistone si muova senza intoppi.	Temperatura troppo bassa, riscaldare la pila a combustibile a temperatura inferiore a 50°C.	
	Inceppamento di chiodi.	Verificare che siano utilizzati chiodi del tipo corretto.	Usare solo chiodi raccomandati.
	Il chiodo inserito è piegato.	Verificare che il martelletto non sia usurato.	Contattare Bostitch per la sostituzione.
Il funzionamento del braccio di contatto non è regolare.	Verificare che l'alimentatore dei chiodi non sia usurato o danneggiato.	Sostituire l'alimentatore dei chiodi.	
	Verificare che il braccio di contatto non sia piegato.	Contattare Bostitch per la sostituzione.	
La ventola funziona, la spia luminosa è VERDE, eppure i chiodi non vengono inseriti o il funzionamento è instabile.	Controllare il binario di scorrimento del braccio di contatto alla ricerca di scorie.	Contattare Bostitch per la sostituzione.	
	Verificare il ritorno del pistone.	Spingere fino in fondo il braccio di contatto.	
	Controllare la pila a combustibile per verificare che abbia potenza sufficiente.	Temperatura troppo bassa, riscaldare la pila a combustibile a temperatura inferiore a 50°C. Sostituirla con una nuova pila a combustibile.	
	Controllare i collegamenti elettrici della candela per verificare che non siano usurati.	Contattare Bostitch per la sostituzione.	
La ventola non funziona quando la levetta a pressione è premuta. Impossibile caricare la batteria.	Controllare la candela per verificare che non vi sia presenza di grasso o scorie.	Contattare Bostitch per la sostituzione.	
	Controllare il filtro per verificare che non sia intasato	Pulire in conformità con la tabella di manutenzione.	
	Il caricatore è vuoto.	Caricare più chiodi nel caricatore.	
	Notare il colore della spia luminosa.	Se rossa: ricaricare la batteria. Se verde: contattare Bostitch per la sostituzione.	
		Controllare il cavo elettrico il cavo elettrico.	

Legenda della tabella dei dati tecnici (Si veda pagina 2)

A	Lunghezza mm.	K	Capacità del caricatore
B	Altezza mm.	L	Temperatura ambiente di lavoro
C	Larghezza mm.	M	Rif. caricabatteria
D	Peso Kg.	N	Alimentazione elettrica in ingresso
E	Rumorosità LPA 1s d	O	Tempi di caricamento in minuti a 20°C
F	Rumorosità LWA 1s d	P	Tensione di caricamento
G	Vibrazione m/s2	Q	Corrente di caricamento
H	Nome fissaggio	R	Peso Kg.
I(a)	Dimensioni mm.	S	Peso Kg. (batteria)
I(b)	Dimensioni mm.	T	Tipo batteria
J	Testa/corona	U	Pila a combustibile – Idrocarburo liquido: propano/butano

SIKKERHETS- OG BRUKSANVISNING



DETTE VERKTØYET DRIVES AV EN INTERN FORBRENNINGSENHET OG BØR KUN BRUKES SAMMEN MED GASSBEHOLDERE SOM LISTES OPP I

DENNE BRUKSANVISNINGEN.

FØR DU BRUKER DETTE VERKTØYET MÅ ALLE OPERATØRER STUDERE DENNE HÅNDBOKEN OG VERKTØYETS TEKNISKE DATA FOR Å FORSTÅ OG FØLGE SIKKERHETSANVISNINGER OG INSTRUKSJONER. OPPBEVAR DISSE INSTRUKSJONENE SAMMEN MED VERKTØYET FOR FREMTIDIG REFERANSE. HVIS DU HAR SPØRSMÅL, BØR DU KONTAKTE DIN BOSTITCH-FORHANDLER ELLER DISTRIBUTØR.

Bostitch verktøy er utformet for å tilfredsstille kundenes behov og gi maksimale resultater når de brukes sammen med Bostitch festemidler, som er fremstilt etter samme strenge standarder. De vil være effektive og pålitelige så lenge de brukes korrekt og tas godt vare på. Som med alle kraftverktøy, må produsentens instruksjoner følges for å oppnå de beste resultater.

Merk: Det kan være behov for ekstra sikkerhetstiltak i forbindelse med din spesifikke bruk av verktøyet. Kontakt din Bostitch-representant eller distributør hvis du har spørsmål om verktøyet og bruken av dette.

Merk: Bostitch aksepterer ikke noe ansvar for produktets ytelse dersom våre verktøy brukes sammen med festemidler eller tilbehør som ikke lever opp til spesifikasjonene til ekte Bostitch spiker, stifter, batterier, gassbeholdere, ladere og tilbehør.

BEGRENSET GARANTI

Bostitch Inc. garanterer overfor den opprinnelige kjøper at dette produktet er uten defekter i materialer eller faglig utførelse, og vi vil reparere eller erstatte, etter Bostitch's eget valg, alle defekte produkter innenfor 90 dager etter kjøpsdatoen. Denne garantien kan ikke overføres. Den dekker kun skade som skyldes defekter i materialer eller faglig utførelse, og dekker ikke tilstander eller defekter som skyldes vanlig slitasje, forsømmelse, misbruk eller uhell.

DENNE GARANTIEN ERSTATTER ALLE ANDRE UTTRYKTE GARANTIER. ENHVER GARANTI OM SALGBARHET ELLER EGNETHET TIL ET SPESIFIKT FORMÅL ER BEGRENSET TIL

DENNE GARANTIENS VARIGHET. BOSTITCH AKSEPTERER IKKE ANSVAR FOR TILFELDIGE SKADER ELLER FØLGESSKADER.

Enkelte land tillater ikke begrensninger i forbindelse med implisitte garantier, heller ikke fraskrivelse av tilfældige

skader eller følgeskader, dermed vil ovenstående begrensninger og eksklusjoner kanskje ikke gjelde deg. Denne garantien gir deg spesifikke, lovmessige rettigheter. Du kan også ha andre rettigheter som varierer fra land til land. For å få utført service under garantien må du returnere produktet for egen regning, sammen med bevis på kjøpet, til et av Bostitch's regionale sentre for garantireparasjoner.

TILBEHØR

Disse verktøyene leveres med følgende tilbehør:

- | | |
|---------------------------------|-----|
| 1) Lader | x 1 |
| 2) Koffert | x 1 |
| 3) Sekskantnøkkel for M5 skruer | x 1 |
| 4) Oljekanne | x 1 |
| 5) Batteri | x 2 |

Ekstra tilbehør finnes også og selges separat:

- 1) Gassbeholdere, referansekode: FC80ML / FC80ML-HP
- 2) Olje for spikerpistol 250 ml, referansekode: SB-20CL

GENERELLE SIKKERHETSINSTRUKSJONER

Kun festemidler, batterier, gassbeholdere og ladere som spesifiseres i denne bruksanvisningen må brukes sammen med verktøyet. Verktøyet og de spesifiserte festemidlene må av sikkerhetsmessige hensyn ses som et samlet system.

Reparasjoner må kun utføres av autoriserte representanter for Bostitch eller av eksperter. Disse må følge instruksjonene for sikkerhet, bruk og vedlikehold i denne håndboken, i tillegg til verktøyets tekniske data.

Merk: Eksperter er de som med sin profesjonelle opplæring eller erfaring har nok kunnskap om festemiddeldrivende verktøy til å kunne vurdere om slike verktøy er sikre.

I TILLEGG TIL ANDRE ADVARSLER I DENNE HÅNDBOKEN, MÅ DU OGSÅ RETTE DEG ET EFTER FØLGENDE:

Elektriske verktøy må ikke kastes sammen med vanlig husholdningsavfall!

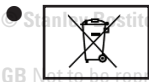

I følge EU-direktiv 2002/96/EC & 2006/66/EC om elektrisk og elektronisk/batterier avfall, samt dette direktivets implementering i henhold til nasjonal lovgivning, må elektriske/batterier verktøy ved endt levetid leveres inn til resirkulering.

- Respekter ditt Bostitch-verktøy som et verktøy. Det er ikke et leketøy. Ikke spøk med verktøyet.
- Bruk Bostitch-verktøyet kun til det det er beregnet på, som: rammer, skillevegger, gulvklledning og spikring av tre til betong (kun GNC40T). Verktøyene GF28WW/GF33PT bør ikke brukes til noe annet enn å feste tre til tre.
- Ikke driv en spiker på en annen spiker.
- Ikke driv en spiker inn i metall.
- Bruk aldri verktøyet på en slik måte at festemidlet rettes mot brukeren eller andre som befinner seg i nærheten.
- Ikke bruk verktøyet som en hammer.
- Bær alltid verktøyet i håndtaket. Bær aldri verktøyet med fingeren på avtrekkeren.
- Ikke endre eller modifierer dette verktøyet fra sin opprinnelige utforming eller funksjon uten skriftlig godkjenning fra Stanley Bostitch.
- Vær oppmerksom på at misbruk og feilaktig håndtering kan føre til skade på deg selv og andre.
- Ikke kil fast eller tape avtrekkeren eller sikkerhetsmekanismen i utløst stilling.
- La aldri verktøyet ligge uten tilsyn med gassbeholder eller batteri satt i.
- Ikke bruk verktøyet hvis det ikke har et lesbart VARSELMERKE.
- Ikke fortsatt å bruke et verktøy som ikke fungerer korrekt. Ta kontakt med nærmeste Stanley Bostitch-representant hvis verktøyet fortsetter å ha funksjonelle problemer.
- Under bruk må verktøyet holdes slik at du ikke skader hodet eller kroppen din hvis verktøyets rekyl blir sterkere på grunn av ujevn gass tilførsel eller harde områder i arbeidsemnet.
- Ikke arbeid nærme hjørner eller på kanten av arbeidsemnet. Festemidlene kan stikke ut av arbeidsemnet og kan gjøre skade.
- Når du transporterer verktøyet, må du fjerne gassbeholderen og batteriet.
- Sjekk at sikkerhetsutløseren (hvis en slik finnes) og avtrekkeren begge fungerer korrekt før verktøyet brukes.
- Ikke demonter eller blokker noen del av verktøyet, spesielt ikke sikkerhetsutløseren.
- Ikke utfør "nødreparasjoner" uten korrekt utstyr.
- Unngå å svekke verktøyet ved å dore eller gravere i det.
- Dette kraftverktøyet drives av en intern forbrenningsanordning. Dette kraftverktøyet må kun brukes samme med gassbeholdere som er listet opp i denne bruksanvisningen.
- Verktøyet må ikke brukes av barn eller personer som ikke har nok kunnskap om hvordan det skal håndteres.
- Sørg for at rette deler er på rett sted. Ikke fjern noen av dekslene eller skruene. Hold dem på plass, de har sine funksjoner. Ikke gjør endringer på verktøyet, og ikke bruk det hvis det er gjort endringer.
- Kontroller verktøyet før bruk. Før du bruker verktøyet må du alltid sjekke at ingen del er brukt, at alle skruer sitter godt og at ingen deler mangler eller har rustet.
- For store belastninger kan føre til skade. Ikke la verktøy og tilbehør utføre noe som ligger utenfor deres kapasitet. Overbelastning skader ikke bare verktøyet, men kan også føre til personskade.
- Stopp bruken øyeblikkelig hvis du merker noe uvanlig eller hvis verktøyet ikke virker som det skal. Få verktøyet inspisert og reparert.
- Stell godt med verktøyet for å oppnå lang levetid. Ta alltid godt vare på verktøyet og hold det rent.
- Jevnlig inspeksjoner er viktige for å opprettholde sikkerheten. Inspisert verktøyet jevnlig slik at verktøyet kan brukes trygt og effektivt til enhver tid.
- Unngå farlige miljøer. Ikke utsett verktøyet eller laderen for regn, og ikke bruk verktøyet eller laderen under fuktige eller våte forhold. Hold arbeidsområdet godt opplyst. Bruk aldri kraftverktøy og ladere nær åpen ild eller eksplosive materialer. Ikke bruk verktøyet eller laderen i nærheten av brennbare væsker eller gasser.
- Oppbevar verktøyet og laderen i utkoblet tilstand. Når verktøyet og laderen ikke brukes, må de oppbevares tørt og sikkert, utenfor rekkevidde av barn og andre med nedsatt kapasitet. Oppbevar verktøyet og laderen på et sted der temperaturen er under 40 °C.



Unngå å skade ledningen. Laderen må ikke bæres i ledningen, og du må ikke trekke i ledningen for å trekke støpslet ut av stikkkontakten. Hold ledningen unna varme, olje og skarpe kanter.

● Når laderen ikke benyttes, eller når den vedlikeholdes eller inspiseres, må du trekke støpslet ut av stikkkontakten.

● Av sikkerhetsmessige hensyn må du alltid bruke den spesifiserte laderen.

● For å unngå personskade må du kun bruke tilbehør som anbefales i denne bruksanvisningen, eller som du finner i Stanley Bostitch-katalogen.

● Kontroller at strømledningen og laderhuset ikke er skadet før du bruker laderen. Hvis strømledningen eller huset er skadet, må laderen returneres til et autorisert Stanley Bostitch servicesenter slik at ledningen eller laderhuset kan skiftes ut. Kun et autorisert servicesenter bør utføre disse reparasjonene. Stanley Bostitch tar ikke ansvar for skader som skyldes at uautoriserte personer har forsøkt å reparere verktøyet, eller at verktøyet er misbrukt.

● For å opprette verktøyet og laderens spesifiserte grad av integritet, må ingen deksler eller skruer fjernes.

● Laderen må alltid stilles på spenningen som er oppgitt på typeskiltet.

● Lad alltid opp batteriet før bruk.

● Bruk aldri noe annet batteri enn det som er spesifisert. Ikke koble til en tørrcelle som ikke er spesifikk for verktøyet, heller ikke et uspesifisert oppladbart batteri eller et bilbatteri.

● Ikke bruk en omformer som inneholder en forsterker.

● Ikke lad batteriet fra en motor, elektrisk generator eller en likestrømskilde.

EKSTRA SIKKERHETSUTSTYR

VERNEBRILLER som gir beskyttelse mot flygende partikler både FORFRA og fra SIDENE må alltid brukes av verktøyoperatøren og andre i arbeidsområdet når verktøyet lades, brukes eller vedlikeholdes. Vernebriller er obligatoriske for å beskytte mot flygende festemidler, disse kan forårsake alvorlig synsskade. Arbeidsgiver og/eller bruker må sørge for at vernebriller benyttes.



Det bør brukes vernebriller med beskyttelse i samsvar med direktiv **89/686/EU/EU**, om med minst samme grad av beskyttelse som defineres i **EN166**. I tillegg må alle andre

aspekter av arbeidet, miljøet og andre typer maskiner som benyttes tas med i betraktning ved valg og bruk av personlig verneutstyr.

Merk: Vernebriller uten sidebeskyttelse eller ansiktsskjermer alene gir ikke god nok beskyttelse.

OBS: YTTERLIGERE VERNETILTAK kan være nødvendig



under visse forhold. For eksempel kan arbeidsområdet ha et støynivå som kan føre til hørselsskader. Arbeidsgiver og bruker må sørge for at operatøren og andre i området benytter nødvendig hørselsvern. Enkelte miljøer krever bruk av hjelm. Arbeidsgiver og bruker må sørge for at det brukes hjelm der dette er nødvendig.

SIKKERHETSMESSIGE FORHOLDSREGLER - GASSVERKTØY

● **Vær forsiktig med antenning og eksplosjoner.**



● Dette verktøyet må ikke brukes i antennelige atmosfærer eller i nærheten av brennbare væsker eller gasser. Dette verktøyet produserer varm eksosgass som kan antenne brennbare materialer, det produserer også gnister. Ettersom det kan skapes gnister når det drives spikre, er det farlig å bruke dette verktøyet i nærheten av lakk, maling, rensesvæsker, bensin, gass, lim og andre brennbare stoffer, da disse kan antennes eller eksplodere. Ikke under noen omstendighet kan dette verktøyet brukes i nærheten av slike antennelige materialer.

● **Eksplosjons- og brannfare.**



Gassbeholderen er en sprayboks med antennelig innhold. Det er en trykkbeholder og drivstoffet forblir i gassbeholderen. Det er viktig å følge instruksjonene for å unngå eksplosjon eller brann. Hold verktøyet, gassbeholderne og

batteriet unna sollys og temperaturer over 50 °C. Gassbeholderen og/eller batteriet kan revne og slippe ut antennelig gass. Beholderen må ikke perforeres eller brennes, selv ikke etter bruk. Gassbeholderen må ikke forbrennes, fylles på igjen eller resirkuleres. Ikke spray mot åpen ild eller glødende materialer.



Må holdes unna alle tennkilder – **unngå røyking**. Må holdes unna barn.

- Sørg for å lese og forstå instruksjonene under avsnittet "Ekstra sikkerhetsutstyr" ovenfor.



Må kun brukes utendørs eller i godt ventilerte områder.

- Dette verktøyet slipper ut karbonmonoksid, som er livsfarlig hvis gassen innåndes. Derfor kan ikke verktøyet brukes i innestengte eller dårlig ventilerte områder. Avgassen må ikke innåndes.

- Før du bruker verktøyet må du sjekke kontaktarmen. Kontaktarmen og kammeret arbeider sammen for at dette verktøyet skal virke. Før du bruker verktøyet må du påse at kontaktarmen virker som den skal. Uten spiker, gassbeholder og batteri i verktøyet, sjekk følgende: trekk magasinets matelås tilbake for å koble ut spikersperren. Med verktøyet pekende oppover trykker du ned kontaktarmen og sjekker at den returnerer til sin opprinnelige stilling. Hvis kontaktarmen ikke virker som den skal, må verktøyet ikke brukes før det har blitt inspisert og reparert. Kontaktarmen kan gå tungt i lave temperaturer, dermed kan driveoperasjonen komme til å svikte. Når du trekker mateknasten tilbake, skal kontaktarmen bevege seg lett. Kontaktarmen må aldri modifiseres eller fjernes.



Ikke berør området rundt eksosåpningen.

- Dette verktøyet produserer varm eksosgass som kan antenne brennbare materialer. Kontaktarmen og nesen vil bli varm under bruk, spesielt under langvarig eller rask bruk. Må ikke berøres med bare hender.

- Koble fra batteriet og gassbeholderen og ta ut eventuelle spiker som er igjen i magasinet. Koble batteriet og gassbeholderen fra verktøyet før du utfører vedlikehold, rengjøring eller fjerner fastkille festemidler, forlater arbeidsområdet, flytter verktøyet til et annet sted eller etter endt bruk. Det er svært farlig dersom en spiker fyres av ved en feiltakelse.

- Dette verktøyet skal brukes i temperaturer mellom 0 °C og 40 °C, så sørg for at det brukes innenfor dette temperaturområdet. Verktøyet kan svikte under 0 °C eller over 40 °C.

- Batteriet skal alltid lades opp ved romtemperatur, 0-40 °C.

- Temperaturer under 0 °C vil føre til overlading, som er farlig. Batteriet kan ikke lades ved temperaturer over 40 °C. Den beste temperaturen for ladning er 20-25 °C.

- Ikke bruk laderen kontinuerlig. Når en opplading er fullført, bør laderen stå uten å brukes i ca. 15 minutter før du starter neste opplading.

- Ikke la det komme fremmedlegemer inn i hullet der det oppladbare batteriet skal sitte.

- Det oppladbare batteriet og laderen må aldri demonteres.



Kortslutt aldri det oppladbare batteriet.

- Hvis batteriet kortsluttes vil det føre til en sterk strømutveksling som overoppheter batteriet. Dermed vil batteriet brennes eller skades.

- Batteriet må ikke kastes på ild. Hvis batteriet brenner, kan det eksplodere.

- Hvis du bruker et utslitt batteri, vil laderen skades.

- Når batteriets brukstid etter ladning blir for kort til at det er praktisk å bruke det, må det resirkuleres i samsvar med lokale forskrifter.

- Ikke stikk objekter inn i laderens luftenåpninger. Hvis du stikker brennbare objekter eller objekter av metall inn i luftenåpningene, vil dette føre til fare for elektrisk støt eller skade på laderen.



Innholdet må ikke innåndes.

- Ved innånding må den berørte personen føres ut i friluft og settes/legges i en komfortabel stilling.

- Ekspanderende gasser skaper lave temperaturer. Flytende gasser kan forårsake alvorlig skade på hud og i øyne. Ved hudkontakt må kontaktflaten vaskes grundig med varmt vann og såpe. Deretter brukes en hudkrem etter tørking. Ved øyekontakt, må åpne øyne skylles under rennende vann. Kontakt lege ved behov.

- Oppbevar gassbeholdere i godt ventilerte områder. Må ikke oppbevares over 50 °C (for eksempel i direkte sollys eller i en lukket bil). Må ikke utsettes for åpen ild eller gnister. Gassbeholderen må ikke perforeres eller åpnes. Gassbeholderen må ikke fylles på igjen eller resirkuleres. Den må kastes i samsvar med lokale regler for aerosolprodukter. Ikke kast gassbeholdere sammen med annet avfall. Må holdes unna barn.

TRANSPORT

- Må ikke sendes i posten.
- Transport av små mengder til eget bruk tillates i egen bil, uten fraktpapirer og nødkort.
- Reproductor interdicte sans permission préalable. Les copies non autorisées de ce produit sont conformes aux normes CE.

OPPBEVARING

- Må ikke oppbevares i ganger, inngangshaller, nær dører og utganger eller på loft.
- Påse at verktøyet, gassbeholderen og batteriet oppbevares i samsvar med lokale brannsikringsregler.
- Følg lokale regler for oppbevaring, håndtering og transport av aerosolprodukter, samt TRG300(D). Internasjonale forskrifter er etablert i samsvar med ADR/RID; IATA-DGR; IMDGCode
- **Transport og oppbevaring av gassbeholdere.** I henhold til GGVS-ADR kreves ingen spesiell tillatelse for transport av gassbeholdere.

Vei/jernbane: se GGVS-ADR/RID Cl.2/DEL 10B2

Sjøfrakt: se IMDG Cl.9/P.9022/EmS Nr. 2-13

Luft/IATA-DGR: se Cl.2/Risiko Gr.3/Pakkeinstr. 203 / maks vekt per forsendelse 75 kg / cargo 150 kg

Merk: Varene må følges av et transportnødkort for veitransport UN Nr. 1950 (Nød Cl.2 GGVS/ADR, Rn. Nr. 2201, Del IB02) Transport av mindre mengder til egen bruk tillates i egen bil, uten fraktdokumenter og nødkort.

- Salgsboder må ikke være i nærheten av utganger.
- Det må finnes et brannslukningsapparat på 6 kg, klasse A, B, eller C i nærheten.
- Pakningene skal stables på en sikker måte slik at de ikke kan falle ned.
- Oppbevaringsplassen må ikke ta opp mer enn 20 m² av rommets flate.
- Må ikke oppbevares sammen med pyrotekniske varer.
- Mengden som oppbevares i salgslokalet bør ikke overskride daglig omsetning.
- Det må ikke brukes verktøy med åpen ild eller høye temperaturer i nærheten av gassbeholderne.
- Gassbeholdere må ikke legges i utstillingsvinduer.

LADE BATTERIET

Før du bruker verktøyet må du lade batteriet som følger:

1. Sett batteriet i laderen:

Sett batteriet inn på baksiden av magasinet. Påse at det settes riktig vei. Ikke tving batteriet. Sjekk orienteringen (Fig. 2).

OBS g erstellte Kopien dieses Dokuments erfüllen nicht Laderen 9B12073R-E er spesialdesignet for disse batteriene og må ikke brukes til å lade andre typer. Det er mulig å andre batterier enn de som spesifiseres vil passe i laderen. Noen av dem kan få ladelampen til å lyse.

Imidlertid kan dette føre til permanent skade på både lader og batteri.

2. Plugg strømledningen i stikkkontakten. Ved tilkobling av ledningen vil laderen slås på (indikatorlampen vil lyse).

OBS

Hvis indikatorlampen ikke tennes, trekker du ut ledningen og sjekker at batteriet er korrekt satt i laderen.

Det tar ca. 60 minutter å fullade et batteri ved en temperatur på ca. 20 °C. Ladelampen vil slukke for å indikere at batteriet er fulladet.

Batteriets ladetid vil bli lengre når temperaturen synker eller hvis spenningen i strømkilden er for lav.

Hvis ladelampen ikke slukkes etter mer enn 120 minutter, bør du stanse ladingen og kontakte et autorisert Bostitch servicesenter.

OBS

Hvis batteriet er varmt på grunn av direkte sollys osv. rett etter bruk, vil kanskje ladelampen ikke tennes. Hvis dette skjer, må du først kjøle ned batteriet før det kan lades igjen.

Ladetid: Tabell 1 viser ladetiden som kreves for hver type batteri.

Tabell 1: Ladetid (ca. minutter) ved 20 °C

Batteri spenning (V)	Batterikapasitet (At)	
	1.4 At	
7.2V	9B12072R-EU	60 mins.

MERK: Ladetiden kan variere med den omliggende temperaturen.

3. Koble strømmen fra laderen.
4. Hold laderen fast og trekk ut batteriet.

MERK: Etter lading tas batteriene ut av laderen og oppbevares på korrekt måte. Batteriene skal ikke oppbevares i laderen.

STRØMSPARENDE MODUS

Hvis verktøyet ikke har vært brukt på ca. en time med batteriet satt i, vil strømsparingsmodus kobles inn for å minimere unødig forbruk av batteristrømmen. Strømsparende modus aktiveres også når batteristrømmen er svært lav eller det er en feil på maskinen, så du bør følge med på batterilampen etter at verktøyet reaktiveres. Dette gjøres ved å fjerne batteriet og sette det i igjen).

2. Sett gassbeholderen i verktøyet.

i. Trekk i låsen og åpne gassbeholderdekslet (Fig. 6).

ii. Sett gassbeholderen i verktøyet (Fig. 7).

iii. Sett spindelen på gassbeholderen i hullet i adapteren (Fig. 8).

iv. Lukk gassbeholderdekslet.

3. Lad inn spiker (se del 5 nedenfor).

KLARGJØRE VERKTØYET FOR BRUK

Sørg for at du har lest og forstått alle advarsler som er listet opp i denne håndboken før du bruker verktøyet.

● Når du setter batteriet i verktøyet må spikeråpningen på verktøyet peke bort fra operatøren og andre personer i nærheten. Plasser spikerutløpet på verktøyet over et stykke testmateriale med tilstrekkelig tykkelse, slik at det kan ta imot hele festemidlet som drives. Hold hendene unna avtrekkeren og utløseren, og hold armer og ben unna spikerutløpet. Nå kan du koble til gassbeholderen og batteriet.

● Ikke trykk på avtrekkeren eller trykk inn sikkerhetsutløseren mens du kobler til gassbeholderen og batteriet. Verktøyet kan utløses, dette kan være farlig.

SIKKERHETSINSTRUKSJONER

VED LADING AV VERKTØYET

Når du lader verktøyet:

1. Plasser aldri en hånd eller annen kroppsdelt ved spikerutløpet på verktøyet.

2. Pek aldri verktøyet mot deg selv eller andre.

3. Ikke trykk på avtrekkeren eller utløseren, dette kan få verktøyet til å fyre av en spiker og er farlig.

Merk: Se tekniske spesifikasjoner foran i denne

håndboken for spesifikke ladeinstruksjoner og dimensjoner for anbefalte festemidler.

SIKKERHETSINSTRUKSJONER FOR BRUK AV VERKTØYET

Verktøyet må alltid håndteres forsiktig:

- Det er ikke til å leke med.
- Trykk aldri på avtrekkeren med mindre nesene peker mot arbeidsemnet.
- Hold andre på trygg avstand fra verktøyet når det brukes. Utsiktet avfiring kan forekomme, og dette er farlig.
- Operatøren må ikke holde avtrekkeren inne på verktøy med sikkerhetsutløser, bortsett fra når en spiker skal drives. Utsiktet avfiring kan føre til alvorlige skader hvis utløseren skulle komme i kontakt med noen eller noe.
- Hold hendene og kroppen unna verktøyet spikerutløp. Et verktøy med sikkerhetsutløser kan slå tilbake når det fyres av et festemiddel, og dermed kan neste festemiddel bli avfyrt ved et uhell, noe som kan føre til skader.
- Kontroller at utløsermekanismen virker som den skal med jevne mellomrom. Ikke bruk verktøyet hvis kontaktarmen ikke virker som den skal. Dette kan føre til utilsiktet avfiring. Sikkerhetsutløseren må ikke sperres eller hindres.
- Ikke driv festemidler inn på topp av andre festemidler, da dette kan gjøre at festemidlet endrer retning og forårsaker skade.
- Ikke driv festemidler nærme kanten på arbeidsemnet, da treet kan splintre og gjøre at festemidlet endrer retning og forårsaker skade.

SIKKERHETSINSTRUKSJONER FOR VEDLIKEHOLD AV VERKTØYET

Når du arbeider med gassverktøy må du følge advarslene i denne håndboken og på selve verktøyet, og du må være ekstra forsiktig når du inspiserer et verktøy med problemer.

For å unngå utilsiktet avfiring og mulige skader, må du alltid koble fra gassbeholderen og batteriet:

1. Før du gjør justeringer.
2. Når du utfører service på verktøyet.
3. Når du fjerner et fastklistret festemiddel.
4. Når verktøyet ikke er i bruk.

5. Når du flytter deg til et annet arbeidsområde, da verktøyet kan avfyres utilsiktet og gjøre skade.

Kontroller at verktøyet fungerer riktig ved å sette nesen mot et stykke skraptre og trykke på avtrekkeren en eller to ganger.

BRUK AV VERKTØYET

KLARGJØRING FØR BRUK

Ikke oppbevar verktøyet, gassbeholderen og batteriet i lave temperaturer. Hold verktøyet, gassbeholderen og batteriet på et varmt sted til arbeidet skal starte.

- Hvis verktøyet, gassbeholderen og batteriet allerede er kalde, må de flyttes til et varmt sted slik at de varmes opp før bruk.
- Respekter temperaturgrensen på 50 °C.
- Må ikke utsettes for åpen ild eller gnister.
- Dette verktøyet vil kanskje ikke virke som det skal ved lav temperatur, da gassbeholderen mister drivkraften. Også for høy temperatur kan påvirke verktøyets ytelse.

● Ikke bruk verktøyet i regn eller under svært fuktige forhold.

- Dette verktøyet bør ikke brukes i høyder over 1 500 m eller ved temperaturer under 0 °C.

1. GASSBEHOLDER

Slik festes måleventilen på en gassbeholder.

1. Separer måleventilen og hetten fra gasspatronen (Fig. 3a).
2. Trykk forover (spindelsiden) og deretter nedover på forsiden av måleventilen (Fig. 3b).
3. Trykk ned på baksiden av måleventilen til den lukker (Fig. 3c).

Slik kontrollerer du at måleventilen er korrekt montert: Trykk måleventilens spindel på gassbeholderen to eller tre ganger mot et fast objekt, slipp så opp. Hvis det ikke kommer gass ut, er gassbeholderen tom og må skiftes ut.

FØLG SIKKERHETSFRSKRIFTENE

OBS: Hvis det lekker gass fra måleventilen eller gasspatronen etter at du har festet måleventilen, må denne skiftes ut med en ny måleventil.

Ikke forsøk å bruke måleventilen på nytt, skift den ut for hver gassbeholder som brukes.

2. BATTERI

Du må lade batteriet før bruk, se tidligere avsnitt "LADE BATTERIET".

3. SIKKERHETSKONTROLL

- Uautoriserte personer (inkludert barn) må holdes unna utstyret.
- Bruk vernebriller.
- Kontroller at skruene som holder toppdekslet osv. sitter godt fast. Kontroller at verktøyet er uten defekte eller rustne deler.
- Kontroller om kontaktarmen virker som den skal uten spikre, gassbeholder og batteri i verktøyet. Kontroller også om det sitter urenheter på kontaktarmens bevegelige deler.
- Påse at du har lest og forstått alle relevante sikkerhetsinstruksjoner i denne håndboken før du går videre.

4. BRUK AV VERKTØYET: FØR BRUK

1. Sett batteriet inn i verktøyets håndtak (Fig. 4)

Merk: Ikke aktiver kontaktarmen eller avtrekkeren mens du setter i batteriet.

- Påse at batteriindikatoren blinker GRØNT (Fig. 5).
- Hvis batteriindikatoren blinker RØDT, har ikke batteriet nok strøm og må lades opp.

BATTERIINDIKATORLAMPE

- Blinker GRØNT: Nok strøm på batteriet (lampen lyser fast under bruk).
- Blinker RØDT: Ikke nok strøm på batteriet.
- AV (Ingen lampe tent): Batteriet er flatt. Lad batteriet.

2. Sett gassbeholderen i verktøyet.

- i. Trekk i låsen og åpne gassbeholderdekslet (Fig. 6).
- ii. Sett gassbeholderen i verktøyet (Fig. 7) og sørg for at spindelen på gassbeholderen er på linje med hullet i adapteren (Fig. 8).
- iii. Lukk dekslet (Fig. 9).

5. LADE VERKTØYET

OBS: Når du lader spiker i verktøyet:

- Ikke trykk inn avtrekkeren.
- Ikke trykk inn kontaktarmen.

- Hold ansikt, hender, føtter og andre kroppsdeler på avstand fra verktøyets nese under ladning. Dette gjelder også andre personer i nærheten.

1. Sett en spikerremse inn på baksiden av magasinet (Fig. 9).

2. Skyv spikerremsen fremover og inn i magasinet (Fig. 10).

3. Trekk spikermateren (B) tilbake for at materknasten skal feste på spikerremsen (Fig. 11).

MERK Bruk spikerremser med over 10 spiker.

Fjerne spiker:

1. Trekk materknasten bakover (Fig. 12).

2. Returner materknasten fremover igjen mens du skyver på spikermateren (B).

3. Trekk spikre ut av baksiden på magasinet (Fig.13).

OBS: For å unngå utilsiktet avfyring, må du aldri røre ved avtrekkeren eller plassere toppen på kontaktarmen mot arbeidsbenken eller gulvet. Pek heller aldri spikerutgangen mot noen del av en person.

VALG AV SPIKER: GCN40T-E

For å sikre korrekt festing når du spikrer tre til betong eller tynt stål til betong, bør du bruke spikerlengdene som indikeres nedenfor:

Tre til betong: velg en spiker som går 15-20 mm inn i betongen.

Tre Tykkelse	Passende spikerlengde	Inntrengingsdybde i betong
10 mm	30 mm	ca. 20 mm
15 mm	35 mm	ca. 20 mm
20 mm	40 mm	ca. 20 mm

Tynn stålplate til betong: velg en spiker som går 12-20 mm inn i betongen.

6. BRUKE SPIKERPISTOLEN

OBS

- Klem på kontaktarmen når du driver en spiker, ellers kan stempellet ikke returnere på rett vis.

● Hvis verktøyet brukes i lengre tid, kan det komme olje rundt eksosutløpet eller nesen, noe som fører til slutt.

- For å sikre at materialet som skal spikres forblir rent, må olje som dannes på verktøyet tørkes av.

AVFYRINGSFASTIGHETER

Disse verktøyene er beregnet på å brukes med følgende avfyringshastigheter:

Avbrutt funksjon – 2 til 3 spiker per sekund

Kontinuerlig funksjon – 1000 spiker i timen

Hvis disse hastighetene overskrides, kan det føre til at verktøyet overopphetes. Dette kan føre til dårligere ytelse eller skade på verktøyets komponenter. Ved å bruke spikerpistolen med den anbefalte avfyringshastigheten vil du kunne drive flere tusen spiker i løpet av en vanlig arbeidsdag.

SIKKERHETSUTLØSER

Disse verktøyene leveres med en sekvensiell sikkerhetsutløser og er merket med omvendt trekant (▼). **Ikke forsøk å bruke et verktøy som er merket på denne måten dersom utløseren mangler eller virker skadet.**

Sekvensutløseren krever at operatøren holder verktøyet inn mot arbeidsemnet med utløseren trykket inn før avtrekkeren trykkes inn. Før det drives en ny spiker må avtrekkeren slippes og verktøyet må løftes bort fra arbeidsemnet.

Dette gjør det mulig med nøyaktig spikerplassering, for eksempel på rammer og kasser. Sekvensutløseren gjør det mulig med nøyaktig spikerplassering uten mulighet for å en ny spiker på grunn av rekyl. Et verktøy med en sekvensutløser har en sikkerhetsmessig fordel fordi det ikke vil drive et festemiddel ved et uhell hvis verktøyet legges an mot arbeidsemnet eller noe annet mens operatøren holder i avtrekkeren.

SPIKERSPERRE (GF33PT / GF28WW)

Disse verktøyene har en mekanisme som hindrer at verktøyet avfyres uten spiker.

Når magasinet ikke er ladet med spiker, eller når antallet resterende spiker er under 10, vil ikke kontaktarmen kunne brukes og verktøyet vil ikke avfyre.

KONTROLL VED BRUK AV VERKTØYET

BRUK AV SEKVENSUTLØSER

A) Trykk sikkerhetsutløseren mot arbeidsflaten mens du holder fingeren unna avtrekkeren.

VERKTØYET SKAL IKKE FYRE AV.

B) Hold verktøyet borte fra arbeidsflaten, sørg for at det ikke rettes mot deg selv eller andre, og trykk på avtrekkeren.

VERKTØYET SKAL IKKE FYRE AV.

C) Sett verktøyet mot arbeidsflaten og trykk på avtrekkeren. Trykk sikkerhetsutløseren mot arbeidsflaten

VERKTØYET SKAL IKKE FYRE AV.

D) Trykk sikkerhetsutløseren mot arbeidsflaten og trykk deretter på avtrekkeren.

VERKTØYET SKAL FYRE AV

BRUK AV VERKTØYET

Når du har kontrollert at verktøyet virker som det skal, trykker du nesen mot et arbeidsemne og trykker på avtrekkeren. Kontroller om spikeren har blitt drevet inn etter behov (Fig. 14).

JUSTERE SPIKERDYBDEN

For å sikre at hver spiker trenger inn til samme dybde, må verktøyet alltid holdes fast inn mot arbeidsemnet. Hvis spikre drives for dypt eller for grunt i arbeidsemnet, på du utføre følgende justering:

1. Ta gassbeholderen og batteriet av verktøyet (Fig. 15).
2. Hvis spikre drives for dypt, bevegese kontaktarmen fremover (Fig. 16). Hvis spikre drives for grunt, bevegese kontaktarmen bakover (Fig. 17).
3. Slutt å dreie på kontaktarmen når du når en passende stilling for en spikertest.
4. Sett gassbeholderen og batteriet i verktøyet igjen.

BRUK ALLTID VERNEBRILLER.

Utfør en spikertest.

5. Ta gassbeholderen og batteriet ut av verktøyet.

6. Fortsett å justere til dybden er korrekt, og test etter hver justering.

7. KROK (GF28WW / GF33PT)

Disse verktøyene har en hjelpekrok på magasinet som kan foldes tilbake slik at verktøyet er lettere å bruke. For å justere kroken, dreier du den simpelthen til ønsket stilling.

8. BRUKE PANELFOTEN (GNC40T)

Hvis du må beskytte overflaten på arbeidsemnet mot riper eller merker fra kontaktarmen, kan det settes en på verktøyet.

1. Fjern først gassbeholderen og batteriet fra verktøyet.
2. Sett på som vist i Fig. 18, avhengig av modellen.
3. Spissen er merket for å indikere utgangspunktet for spikeren, noe som gjør innstillingen lettere.

For å fjerne panelfoten, trekker du den av i motsatt rekkefølge av hvordan den festes. (Fig. 19)

VEDLIKEHOLD OG FEILSØKING

Fjern gassbeholderen og batteriet fra verktøyet og tøm magasinet fullstendig før du starter vedlikehold eller reparasjoner. Les og forstå advarslene i denne håndboken, i verktøyets tekniske data og på selve verktøyet, og vær ekstra forsiktig når du håndterer verktøyet med problemer.

Bostitch reservedeler anbefales. Ikke bruk modifiserte deler eller deler som ikke vil gi samme ytelse som originaldelene.

OBBS: Sørg for å fjerne gassbeholderen og batteriet når du skal fjerne fastkilte spiker, inspisere, vedlikeholde eller rengjøre.

FJERNE FASTKILTE FESTEMIDLER

Hvis det sitter spikre fast i hodet, må de fjernes og du må gjøre følgende justeringer. **GF28WW / GF33PT**

1. Fjern gassbeholderen og batteriet fra verktøyet.
2. Lås følgeren i magasinet og fjern spikre.
3. GF28WW / GFD33PT: Fjern boltene med nøkkelen. (Fig. 20)
3. GNC 40T: Løse magasinlåsen. (Fig. 21)
4. Trekk magasinet bort fra hodet, og fjern fastkilte spiker. (Fig. 22 & 23)
5. Sett gassbeholderen og batteriet i verktøyet igjen.

INSPISERE MAGASINET

1. Fjern først gassbeholderen og batteriet fra verktøyet.
2. Rengjør magasinet. Fjern papirbiter eller treflisser som kan ha samlet seg. Smør med Bostitch olje for gassdrevet spikerpistol (Fig. 24).

KONTROLLERE MONTERINGSSKRUENE

Med jevne mellomrom må du sjekke alle deler for løse monteringskruser, disse må skrus til. Å bruke verktøyet med løse skruer er farlig.

INSPISERE KONTAKTARMEN

Kontroller at kontaktarmen kan bevegese lett. Rengjør glideområdet til kontaktarmen og bruk den medfølgende oljen til å smøre litt en gang i mellom. Dette vil gjøre at armen går lettere, og det vil samtidig hjelpe til å unngå rust.

KLARGJØRING FOR OPPBEVARING

- Når verktøyet ikke skal brukes på en stund, legger du et tynt lag med smøreolje på ståldelene for å unngå rust.
- Spikerpistolen må ikke oppbevares kaldt. Når verktøyet ikke er i bruk bør det oppbevares varmt og tørt.
- Vær forsiktig med å holde verktøyet i nærheten av barn.
- Må holdes utenfor barns rekkevidde.
- Se alle instruksjonene i avsnittet "Oppbevaring" i denne håndboken.

RESERVEDELSLISTE

OBS: Reparasjon, modifikasjon og inspeksjon av Bostitch kraftverktøy må utføres ved et Bostitch- autorisert servicesenter.

Delelisten som følger dette verktøyet vil være nyttig hvis den leveres sammen med verktøyet til servicesenteret når du ber om reparasjon eller annet vedlikehold.

Ved bruk og vedlikehold av kraftverktøy, må sikkerhetsforskrifter og -standarder i hvert land følges.

MODIFIKASJONER

Stanley Bostitch verktøy blir hele tiden forbedret og modifisert for å ta i bruk siste teknologiske fremskritt. Derfor kan enkelte deler endres uten forvarsel.

SMØREMIDLER

Bruk BOSTITCH smøreolje for gassdrevne spikerpistoler.

Ikke bruk renseolje eller tilsetningsstoffer: disse smøremidlene vil skade o-ringene og andre gummideler, og vil få verktøyet til å fungere feil.

DATA FOR STØY OG VIBRASJON

STØYUTVIKLING (se verktøyet tekniske data)

De karakteristiske støyverdiene for verktøyet er målt i samsvar med EN 12549 "Akustikk - Støyttestregler for festemiddeldrivende verktøy - teknisk metode".

Disse verdiene er verktøyspesifikke verdier, de representerer ikke støynivået på bruksstedet. Støynivået der verktøyet brukes vil avhenge av bl.a. arbeidsmiljøet, arbeidsemnet, hvordan arbeidsemnet er støttet opp, antall spikre som drives osv.

Avhengig av forholdene på arbeidsstedet og formen på arbeidsemnet, kan det være behov for individuelle støydempingstiltak som f.eks. å plassere arbeidsemner på lyddempende underlag, unngå at arbeidsemnet vibrerer ved å klemme det fast eller dekke det til, justere til minste lufttrykk som kreves for jobben osv.

INFORMASJON OM VIBRASJON (se verktøyet tekniske data)

Verktøyet vibrasjonsverdier er målt i samsvar med ISO/WD 8662-11, "Måling av vibrasjon i håndholdte kraftverktøy - Del 11 Festemiddeldrivende verktøy".

Dette er en verktøyspesifikk verdi som ikke representerer innvirkningen på hånd/arm når verktøyet benyttes. Innvirkning på hånd/arm ved bruk av verktøyet kan f.eks. være gripekraften, kontaktkraften, arbeidsretning, justert trykklufttilførsel, arbeidsemnet, understøttingen av arbeidsemnet osv.

VEDLIKEHOLDSINTERVALLER

Vedlikeholdsintervallene for verktøyet kan variere, avhengig av miljøet som verktøyet brukes i, arbeidet det brukes til og mengden av spikre som drives. Hvis verktøyet f.eks. brukes i støvete og skitne forhold til spikring av store volum, vil det være behov for hyppigere vedlikehold enn under rene forhold med mindre spikermengder.

Diagrammet som følger er laget for å hjelpe deg å fastslå intervaller for vedlikehold for verktøyene. Hvis du opplever stor oppsamling av rester i verktøyet mellom hver gang det rengjøres, må intervallene reduseres. Hvis verktøyet ikke krever rengjøring innenfor tidsplanen du har etablert, kan du utvide intervallene mellom vedlikehold. Hvis du har spørsmål om ovenstående, bør du kontakte din lokale forhandler for hjelp og råd.

Vedlikeholdsintervaller

GF33PT-E / GF28WW-E / GCN40T-E

		Antall dager mellom vedlikeholdsoperasjoner				
		3-4	3-4	3-4	3-4	3-4
Bruksforhold	mye skitt og støv	3-4	3-4	3-4	3-4	3-4
	Støvete	10-14	10-14	10-14	3-4	3-4
	Moderat	30-45	30-45	30-45	10-14	10-14
Rent		45-60	45-60	45-60	30-45	30-45
		1	2	4	6	8+
		Ukentlig spikerforbruk [x1000]				

RENGJØRING AV FILTER

Referansen for dette finnes på det separate arket "Retningslinjer for filterrengjøring, verktøyrengjøring og smøring".

Når du arbeider på verktøyet, må du ikke miste deler av det demonterte verktøyet, og du bør kun bruke originale Stanley Bostitch-deler for å sikre funksjonalitet og sikkerhet.

1. Før rengjøring, sjekk at verktøyet er nedkjølt. Deretter fjernes alle spikre, gassbeholderen og batteriet fra verktøyet. (Fig. 25)

2. Bruk en 4 mm sekskantnøkkel til å fjerne og holde sekskantboltene. (Fig 26) (M5 x 14)

3. Vipp toppdekslet bakover (Fig 27)

4. Fjern filteret fra innsiden av toppdekslet (Fig. 28).

5. Fjern støv og skitt fra filteret med originalt Bostitch rengjøringsmiddel [SB-TC1]. Påse at filteret er tørt og uten urenheter. Sett på plass filter og filterdeksel (fig. 29)

6. Sett på tennpluggledningen og motorledningen (Fig. 30).

A) Kontroller at ledningene er innenfor ribben.

B) Sjekk at ledningene ikke klemmes i dekslet.

C) Sjekk ledningens posisjon.

7. Kontroller at filteret er uskadet. Hvis filteret er skadet, må det skiftes ut med et nytt (delenr. 192103). Påse at ingen ledning klemmes fast (Fig. 31).

8. Sett på plass toppdekslet og sørg for at ingen ledninger er fastklemt (Fig. 32).

9. Skru inn hodebolten igjen (Fig. 33).

10. Kjør alltid 5-10 testsykluser med verktøyet på et stykke skrapte før du bruker verktøyet på et arbeidsemne, slik at du kvitter deg med rester etter rengjøringen [SB-TC1] (Fig 34).

RENGJØRING OG SMØRING

Påse at du har lest og forstått alle sikkerhetsadvarsler og rengjøringsprosedyrer før du forsøker å bruke eller rengjøre dette verktøyet. Hvis ikke kan det lett oppstå alvorlige skader.

ADVARSEL: Sørg for at de 4 sekskantboltene sitter godt skrudd til på sylindrehodet før verktøyet brukes. Løse eller manglende bolter kan forårsake lekkasje av brennende gass, noe som kan føre til skade på bruker, verktøy eller eiendom.

1. Før rengjøring, sjekk at verktøyet er nedkjølt. Deretter fjernes alle spiker, gassbeholderen og batteriet fra verktøyet. (Fig. 35)

2. Bruk en 4 mm sekskantnøkkel til å fjerne og holde sekskantboltene. (Fig 36) (M5 x 14)

3. Vipp toppdekslet bakover (Fig 37)

4. Fjern filteret fra sylindrehodet (Fig. 38).

5. Koble tennpluggledningen fra tennpluggen (Fig. 39) og koble forsiktig fra motorledningen (Fig. 40).

6. Bruk en 6 mm sekskantnøkkel til å fjerne og holde de 4

7. Løft sylindrehodet forsiktig bort fra

forbrenningskammeret (Fig. 42).

8. Fjern o-ringene fra bak viften, vær forsiktig så ikke viftebladene skades. (Fig. 43 og 44)

9. Bruk en tørr klut til å rengjøre og fjerne alle rester fra o-ringene. Inspiser o-ringene for skade og skift dem ut ved behov (delenr. 192114) (Fig. 45).

10. Rengjør sylindrehodet med rengjøringsmiddel for bremses, vær spesielt oppmerksom på tennpluggen. (Fig 46)

11. En liten kost er nyttig til å løsne en del rester. Dette må du kanskje gjenta 2-3 ganger til det er rent (Fig. 47).

12. Sett på plass o-ringene på sylindrehodet (Fig. 48).

13. Smør o-ringene med Bostitch smøreolje for gassdrevne spikerpistoler (delenr. SB-20CL) (Fig. 49).

14. Sprut rengjøringsmiddel for bremses i sylinderen for å løsne alle rester (Fig. 50).

15. Bruk et butt instrument (f.eks. håndtaket på en skrutrekker) til å skyve ned stemplet (Fig. 51).

16. Hold verktøyet opp ned, sprut bremserenssevæske i brennkammeret og hodet og påse at restene renner ut av verktøyet. Dette må du kanskje gjenta 2-3 ganger. Bruk en liten kost til å løsne de mest gjenstridige restene (Fig. 52).

17. Bruk en skrutrekker eller lignende til å skyve driverbladet tilbake inn i verktøyet. (Fig 53)

18. Trekk spikermateren tilbake for å deaktivere verktøysperren, og trykk ned kontaktarmen mot et hardt underlag. Bruk Bostitch smøreolje for gassdrevne spikerpistoler (delenr. SB-20CL), smør rundt det utvendige sporet i brennkammeret, der den nederste o-ringene sitter. (Fig. 54)

19. Påse at o-ringene sitter jevnt rundt sylindrehodet og sett sylindrehodet forsiktig tilbake på toppen av verktøyet, mens du sørger for at du ikke skader viftebladene (Fig. 55).

20. Trykk ned kroppen, monter sylindrehodet og kontroller at o-ringene ikke klemmes. Fest de fire boltene. (Fig 56)

21. Sett de fire hodeskruene tilbake i deres opprinnelige stillinger med en 4 mm sekskantnøkkel (en av de 4 skruene må settes gjennom koblingsplaten). Trekk til hodeskruene mens du fester ledningen på koblingsplaten (Fig. 57 og 58)

22. Kontroller at o-ringene sitter korrekt ved å trekke spikermateren tilbake og trykke på kontaktarmen. (Fig. 59)

23. Sett på tennpluggledningen og motorledningen (Fig. 60 og 61).

24. Sett på tennpluggledningen og motorledningen (Fig. 62).

A) Kontroller at ledningene er innenfor ribben.

B) Sjekk at ledningene ikke klemmes i dekslet.

27. Skru inn hodebolten igjen (Fig. 65).

C) Sjekk ledningens posisjon.

28. Kontroller at spissen på alle 4 hodeskruer stikker ut av huset (Fig. 66).

25. Sett på plass filteret og sørg for at ingen ledninger er fastklemmt (Fig. 63).

29. Kjør alltid 5-10 testsykluser med verktøyet på et stykke skrapte før du bruker verktøyet på et arbeidsemne, slik at du kvitter deg med rester etter rengjøringen (Fig 67).

26. Sett på plass toppdekslet og sørg for at ingen ledninger er fastklemmt (Fig. 64).

Vedlikeholdsdiagram

OPPGAVE	HVORFOR	HVORDAN
Rengjør magasin og matemekanisme.	Unngå en fastkiling.	Blås rent hver dag.
Sørg for at kontaktarmen virker som den skal	Sørg for operatørens sikkerhet og effektiv bruk av spikerpistolen.	Blås rent hver dag.

Feilsøking for operatør

PROBLEM	SJEKKEMETODE	KORRIGERING
Pistolen virker, men det drives ingen spiker.	Kontroller om det finnes et fastkilt festemiddel. Kontroller at spikermateren virker. Er båndfjæren svekket eller skadet? Kontroller at det brukes rett type spiker.	Fjern det fastkilt elementet. Rengjør og smør etter behov. Skift fjæren. Bruk kun anbefalte spikre.
Hopper over spiker. Ujevn mating.	Kontroller om stemplet til driverbladet ikke returneres til toppstilling. Kontroller at det brukes korrekt type spiker. Kontroller at spikermateren virker. Er båndfjæren svekket eller skadet? Spikermateren slitt eller skadet?	Fjern batteriet, gassbeholderen og alle spikre fra verktøyet og stikk en skrutrekker 100 mm lang (følger ikke med) inn i kontaktarmen (Fig. 58) og skyv stangen til toppstilling. Bruk kun anbefalte spikre. Rengjør og smør. Skift fjæren. Skift ut spikermateren.
Spiker fastkilt. Dreven spiker er bøyd.	Kontroller at det brukes korrekt type spiker. Driverbladet slitt?	Bruk kun anbefalte spikre. Kontakt Bostitch for å få det skiftet ut.
Kontaktarmen beveger seg ikke jevnt.	Spikermateren slitt eller skadet? Kontaktarmen bøyd? Kontroller at det ikke er rester i armens spor.	Skift ut spikermateren. Kontakt Bostitch for å få det skiftet ut. Kontakt Bostitch for å få det skiftet ut.
Viften virker, lampen lyser GRØNT, men verktøyet driver ingen spiker eller er ustabilit.	Kontrollere stempelretur. Kontroller gassbeholder. Nok gass? Kontroller tennpluggledningen, utslitt? Kontroller tennpluggen. Fett eller rester? Sjekk filteret. Tilstoppet?	Skyv kontaktarmen helt inn. For lav temperatur, varm opp batteriet til 50 °C, Skift ut med en ny gassbeholder. Kontakt Bostitch for å få det skiftet ut. Kontakt Bostitch for å få det skiftet ut. Rengjør i samsvar med vedlikeholdsdiagrammet.
Viften virker ikke når hendelen trykkes.	Magasinet er tomt. Merk deg fargen på indikatorlampen.	Fyll magasinet med flere spiker. Hvis den er rød: lad batteriet. Hvis den er grønn: kontakt Bostitch for å få det skiftet ut.
Batteriet kan ikke lades.		Kontroller strømledningen.

Tekniske data - tengforklaring (Se side 2)

A	Lengde mm.	K	Magasinetts kapasitet
B	Høyde mm.	L	Arbeidstemperatur
C	Bredde mm.	M	Lader ref.
D	Vekt kg	N	Strømkilde
E	Støy LPA 1 s d	O	Ladetid i minutter ved 20 °C
F	Støy LWA 1 s d	P	Ladespenning
G	Vibrasjon m/s ²	Q	Ladestrøm
H	Festemiddelnavn	R	Vekt kg
I(a)	Dimensjoner mm	S	Batteri (kg)
I(b)	Dimensjoner mm	T	Batteritype
J	Hode/krone	U	Gassbeholder - flytende hydrokarbon:propan/butan

NL Mag niet worden vermenigvuldigd zonder toestemming. Onrechtmatige kopieën van dit document willen niet zeggen dat de producten voldoen aan de CE-vereisten.

DK Må ikke gengives uden tilladelse. Uautoriserede kopier af dette dokument udgør ikke CE overholdelse for produkterne.

FI Ei saa jäljentää ilman lupaa. Tämän asiakirjan ilman valtuutusta tehdyt kopiot eivät muodosta tuotteille CE-yhdenmukaisuutta.

GR Απαγορεύεται η αναπαραγωγή χωρίς προηγούμενη άδεια. Τα μη εξουσιοδοτημένα αντίγραφα του παρόντος εγγράφου δεν αποτελούν συμμόρφωση CE για τα προϊόντα.

IT Vietata la riproduzione senza permesso. Le copie non autorizzate di questo documento non garantiscono la conformità CE per i relativi prodotti.

NO Skal ikke reproduseres uten tillatelse. Ikke godkjente kopier av dette dokumentet oppfyller ikke kravene for CE-merking for produktet.

PT Reprodução proibida sem autorização prévia. As cópias não autorizadas deste documento não estão em conformidade com a CE para os produtos.

ES Prohibida la reproducción sin permiso. Las copias no autorizadas de este documento no suponen la conformidad con las normas CE de los productos.

SE Prohibida la reproducción sin permiso. Las copias no autorizadas de este documento no suponen la conformidad con las normas CE de los productos.

PL Niniejszy dokument nie może być kopiowany bez pozwolenia. Nieautoryzowane kopie niniejszego dokumentu nie stanowią deklaracji zgodności CE prezentowanych produktów.

CZ Niniejszy dokument nie może być kopiowany bez pozwolenia. Nieautoryzowane kopie niniejszego dokumentu nie stanowią deklaracji zgodności CE prezentowanych produktów.

SK Rozmnožovanie bez povolenia je zakázané. Neoprávnené kópie tohto dokumentu nie sú v súlade s CE pre dané výrobky.

HU A dokumentum engedély nélkül nem sokszorosítható. Az engedély nélkül sokszorosított dokumentum nem jelenti a termék CE-megfelelőségét.

RO Reproducerea neautorizată este interzisă. Copiile neautorizate ale acestui document nu reprezintă conformitatea CE pentru produse.

MANUAL DE OPERAÇÃO E SEGURANÇA



ESTA FERRAMENTA ELÉCTRICA É ALIMENTADA POR UM DISPOSITIVO DE COMBUSTÃO INTERNA E DEVERÁ APENAS SER UTILIZADO COM OS DISTRIBUIDORES DE GÁS COMBUSTÍVEL QUE ESTÃO LISTADOS NESTAS INSTRUÇÕES DE OPERAÇÃO.

ANTES DE COMEÇAR A USAR ESTA FERRAMENTA, TODOS OS OPERADORES DEVERÃO ESTUDAR ESTE MANUAL E AS INFORMAÇÕES TÉCNICAS DA FERRAMENTA PARA COMPREENDER E SEGUIR OS AVISOS DE SEGURANÇA E INSTRUÇÕES. MANTENHA ESTAS INSTRUÇÕES JUNTO À FERRAMENTA PARA FUTURA REFERÊNCIA.

SE TIVER ALGUMA DÚVIDA, CONTACTE O SEU REPRESENTANTE OU DISTRIBUIDOR BOSTITCH.

As ferramentas Bostitch foram concebidas para proporcionar uma excelente satisfação ao cliente e para alcançar um desempenho máximo quando utilizados com precisão os parafusos Bostitch, com a técnica dos mesmos padrões exigentes. As ferramentas terão um desempenho eficaz se forem usadas correctamente e com cuidado. Tal como qualquer ferramenta eléctrica, as instruções do fabricante deverão ser respeitadas para a obtenção de melhores resultados.

Nota: Poderão ser necessárias medidas de segurança adicionais devidas à sua aplicação particular da ferramenta. Contacte o seu representante ou distribuidor Bostitch em caso de dúvidas relativamente à ferramenta e à sua utilização.

Nota: A Bostitch não poderá assumir a responsabilidade pelo desempenho do produto se as nossas ferramentas forem usadas com parafusos ou acessórios que não cumprem os requisitos específicos estabelecidos para os parafusos, ganchos, baterias, células de combustíveis, carregadores e acessórios genuínos da Bostitch.

GARANTIA LIMITADA

A Bostitch Inc. garante ao comprador original que este produto não contém defeitos no material e manufactura e concorda em reparar ou substituir, decisão ao critério da Bostitch, qualquer produto com defeito no período de 90 dias a partir da data de compra. Esta garantia é intransmissível. Apenas cobre os danos resultantes de defeitos no material ou manufactura e não cobre condições ou avarias resultantes de desgaste, negligência, uso indevido ou acidente.

ESTA GARANTIA SUBSTITUI TODAS AS OUTRAS GARANTIAS EXPRESSAS. QUALQUER GARANTIA DE EXPLORABILIDADE OU CAPACIDADE PARA UM OBJECTIVO EM PARTICULAR É LIMITADA À

DURAÇÃO DESTA GARANTIA. A BOSTITCH NÃO PODERÁ SER ACUSADA DE NENHUM DANO ACIDENTAL OU CONSEQUENCIAL.

Alguns países não permitem limitações relativamente à duração das baterias ou a exclusão ou limitação de danos accidentais ou consequenciais, assim as restrições ou exclusões acima mencionadas poderão não ser aplicadas ao seu caso. Esta garantia concede-lhe direitos legais específicos e poderá ter também outros direitos que variam em cada estado ou em cada país. Para obter o serviço de garantia, deverá devolver o produto juntamente com o comprovativo de compra a um centro de reparação de garantia regional Bostitch. Será o cliente a suportar os custos desta devolução.

ACESSÓRIOS

Estas ferramentas são fornecidas com os seguintes acessórios:

- 1) Carregador x 1
- 2) Caixa x 1
- 3) Chave macho hexagonal para parafusos M5 x 1
- 4) Lubrificador x 1
- 5) Bateria x 2

Estão disponíveis acessórios opcionais que podem ser vendidos separadamente:

- 1) Células de combustível Ref. Código: FC80ML / FC80ML-HP
- 2) Lubrificante para Aparafusadora Ref. Código: SB-20CL com ponta 250cc

INSTRUÇÕES DE SEGURANÇA GERAIS

Apenas os parafusos, células de combustível e carregadores que estão especificados nestas instruções de operação deverão ser utilizados com a ferramenta. A ferramenta e os parafusos especificados devem ser considerados um sistema único para fins de segurança.

Somente agentes autorizados da Bostitch ou outros especialistas deverão ser responsáveis por reparações, respeitando devidamente as instruções de segurança, operação e manutenção neste manual e na informação técnica da ferramenta.

Nota: Especialistas são aqueles que, em resultado de formação ou experiência profissional, tenham adquirido um grau de especialização suficiente na área dos dispositivos eléctricos de fixação de forma a assegurar um manuseio seguro deste tipo de ferramentas.

ALÉM DOS AVISOS REFERIDOS NESTE MANUAL, RESPEITE AS SEGUINTE INSTRUÇÕES PARA GARANTIR A SEGURANÇA DAS OPERAÇÕES:

Não elimine as ferramentas eléctricas juntamente com os resíduos domésticos!

De acordo com a Directiva Europeia 2002/96/EC & 2006/66/EC relativa aos resíduos de equipamentos eléctricos/baterias e electrónicos e a sua



implementação de acordo com a lei nacional, as ferramentas eléctricas/baterias que já não funcionem deverão ser recolhidas separadamente e devolvidas a uma entidade de reciclagem ambientalmente compatível.

Respeite a sua ferramenta Bostitch como uma ferramenta. Não é um brinquedo. Nem um jogo engraçado.

Utilize a ferramenta Bostitch somente com os objectivos para que foi concebida, tal como: emolduramento, paredes, com estrutura e perfuração desde madeira a betão (GNC40T only). As ferramentas GF28WW/GF33PT não deverão ser utilizadas em nenhuma aplicação que não seja de madeira.

- Não aplique um prego em cima de outro prego.
- Não aplique um prego em partes de metal.

Não utilize a ferramenta de forma a que o parafuso esteja apontado em direcção ao utilizador ou a outras pessoas na área de trabalho.

- Não utilize a ferramenta como um martelo.
- Manuseie sempre a ferramenta pelo manípulo. Nunca pegue na ferramenta com o gatilho puxado.

Não altere ou modifique esta ferramenta relativamente ao design ou função originais sem a autorização escrita de Stanley Bostitch.

Tenha sempre a consciência que o uso incorrecto e manuseio impróprio desta ferramenta poderá provocar ferimentos a si e aos outros.

Nunca trave ou cubra o gatilho ou o dispositivo de segurança numa posição actuada.

Nunca deixe uma ferramenta à solta com a célula de combustível ou a bateria inserida.

Não opere com esta ferramenta se não apresentar um AVISO DE SEGURANÇA legível.

Não continue a utilizar uma ferramenta se não funcionar correctamente. Informe o seu representante Stanley Bostitch mais próximo se a sua ferramenta continuar a apresentar problemas de

funcionamento.

● Durante a operação, segure a ferramenta de forma a não causar ferimentos na cabeça ou no corpo em caso de recuo da ferramenta devido a variações na distribuição de gás ou áreas difíceis no âmbito da peça trabalhada.

● Não trabalhe perto de cantos ou nos limites da peça trabalhada. O parafuso poderá desviar-se da peça trabalhada, provavelmente causando ferimentos.

● Ao transportar a ferramenta, remova a célula de combustível e a bateria.

● Verifique se o dispositivo de segurança (se presente) e o gatilho funcionam correctamente antes de utilizar.

● Não desmonte ou bloqueie nenhuma parte da ferramenta, especialmente o dispositivo de segurança.

● Nunca execute "reparações de emergência" sem o equipamento adequado.

● Evite o enfraquecimento da ferramenta através de perfurações e gravuras.

● Esta ferramenta eléctrica é alimentada por um dispositivo de combustão interna. A ferramenta deveria ser somente utilizada com distribuidores de gás combustível referidos neste manual de instruções.

● Nunca permita que a ferramenta seja utilizada por crianças ou pessoas que não possuem conhecimento suficiente para manuseá-la correctamente.

● Mantenha as peças certas nos locais certos. Não remova nenhuma das coberturas ou parafusos. Mantenha-os nos seus lugares pois todos têm uma função específica. Além disso, nunca efectue alterações à ferramenta ou a utilize após efectuar alterações.

● Verifique a ferramenta antes de utilizar. Antes de utilizar a ferramenta, verifique sempre se não há peças partidas, se todos os parafusos estão completamente apertados e se não faltam peças ou se há peças enferrujadas.

● A utilização excessiva poderá causar acidentes. Não utilize as ferramentas e acessórios para além das próprias capacidades. A utilização excessiva não só danifica a ferramenta eléctrica como também é um acto perigoso em si.

● Interrompa a operação imediatamente se notar anomalias ou se a ferramenta eléctrica não funcionar correctamente; deverá ser inspecionada e reparada.

- Utilize a ferramenta com cuidado para garantir uma longa duração da mesma. Estime a ferramenta eléctrica e mantenha-a limpa.
- A inspecção em intervalos regulares é essencial para a segurança. Inspeccione a ferramenta em intervalos regulares para que seja utilizada com segurança e eficácia em todas as circunstâncias.
- Evite ambientes perigosos. Não exponha as ferramentas eléctricas ou o carregador à chuva e não utilize a ferramenta ou o carregador em condições atmosféricas húmidas ou molhadas. Mantenha a área de trabalho bem iluminada. Nunca utilize ferramentas eléctricas e carregadores perto de materiais inflamáveis ou explosivos. Não utilize a ferramenta e o carregador na presença de líquidos ou gases inflamáveis.
- Armazene a ferramenta e o carregador em estado de repouso. Quando não estiverem em utilização, a ferramenta e o carregador devem ser armazenados num local seco, alto ou trancado – fora do alcance das crianças e de pessoas mentalmente instáveis. Armazene a ferramenta e o carregador num local com uma temperatura abaixo dos 40°C.
- Não force o cabo. Nunca pegue o carregador pelo cabo ou o puxe para desligá-lo da tomada. Mantenha o cabo longe do calor, do óleo e de locais com arestas.
- Quando o carregador não estiver em utilização ou quando estiver em manutenção ou inspecção, desligue o cabo de alimentação do carregador da tomada.
- Para evitar o perigo, utilize sempre e apenas o carregador específico para esta ferramenta.
- Para evitar ferimentos pessoais, utilize apenas os acessórios ou anexos recomendados neste manual de instruções ou no catálogo Stanley Bostitch.
- Verifique e confirme que o cabo de alimentação e o cárter não estão danificados antes de utilizar o carregador. Se o cabo de alimentação deste carregador ou o cárter estiverem danificados, o carregador deverá ser devolvido ao centro de serviço autorizado Stanley Bostitch para a substituição do cabo ou do cárter. Apenas o centro de serviço autorizado poderá efectuar estas reparações. A Stanley Bostitch não será responsável por quaisquer danos ou ferimentos causados por pessoas não autorizadas durante tentativas de reparação ou utilização correcta da ferramenta.
- Para assegurar a integridade operacional original da ferramenta eléctrica e do carregador, não remova as coberturas ou parafusos instalados.
- Utilize sempre o carregador segundo a voltagem especificada na placa indicativa.
- Carregue sempre a bateria antes de utilizar a ferramenta.
- Nunca utilize uma bateria diferente da indicada. Não ligue baterias secas, baterias recarregáveis não específicas para a ferramenta, nem baterias de automóvel à ferramenta eléctrica.
- Não utilize um transformador com retorno.
- Não carregue a bateria a partir de um motor, gerador eléctrico ou fonte de alimentação DC.

EQUIPAMENTO DE SEGURANÇA ADICIONAL

PROTECÇÃO OCULAR que proporciona protecção contra a projecção de resíduos seja na parte **FRONTAL** e na parte **LATERAL** deverá sempre ser utilizada pelo operador da ferramenta e por outros na área de trabalho ao carregar, operar ou inspeccionar esta ferramenta. A protecção ocular é obrigatória para proteger contra a projecção de parafusos e detritos, que poderão causar ferimentos oculares graves. O cliente e/ou utilizador deverá certificar-se que é utilizada protecção ocular adequada.



Deverá ser utilizada protecção ocular de acordo com **89/686/EEC/EEC**, e com grau igual ou maior do que o definido em **EN166**. No entanto, todos os aspectos do trabalho, ambiente e outros tipos de aparelhos a serem utilizados pelo operador, deveriam também ser considerados durante a selecção do equipamento de protecção pessoal.

Nota: Óculos não protegidos lateralmente e escudos faciais somente não proporcionam uma protecção adequada.



CUIDADO: PROTECÇÃO DE SEGURANÇA ADICIONAL

poderá ser necessária em alguns ambientes. Por exemplo, a área de trabalho pode incluir exposição a níveis de ruído que podem provocar danos auditivos. O empregador e utilizador deveriam certificar-se que toda a protecção auditiva necessária será garantida e usada pelo operador e outros na área de trabalho. Alguns ambientes irão requerer a utilização de equipamento de protecção para a cabeça. Quando necessário, o cliente e o utilizador deverão certificar-se que a protecção para a cabeça é utilizada.



Não force o cabo. Nunca pegue o carregador pelo cabo ou o puxe para desligá-lo da tomada. Mantenha o cabo longe do calor, do óleo e de locais com arestas.

- Quando o carregador não estiver em utilização ou quando estiver em manutenção ou inspecção, desligue o cabo de alimentação do carregador da tomada.
- Para evitar o perigo, utilize sempre e apenas o carregador específico para esta ferramenta.
- Para evitar ferimentos pessoais, utilize apenas os acessórios ou anexos recomendados neste manual de instruções ou no catálogo Stanley Bostitch.
- Verifique e confirme que o cabo de alimentação e o cárter não estão danificados antes de utilizar o carregador. Se o cabo de alimentação deste carregador ou o cárter estiverem danificados, o carregador deverá ser devolvido ao centro de serviço autorizado Stanley Bostitch para a substituição do cabo ou do cárter. Apenas o centro de serviço autorizado poderá efectuar estas reparações. A Stanley Bostitch não será responsável por quaisquer danos ou ferimentos causados por pessoas não autorizadas durante tentativas de reparação ou utilização correcta da ferramenta.

MEDIDAS DE SEGURANÇA – FERRAMENTAS A GÁS

- **Tenha cuidado com ignições e explosões.**



Esta ferramenta não deverá ser usada num ambiente combustível ou na presença de líquidos ou gases inflamáveis. Esta ferramenta produz gases quentes exaustos que podem incendiar materiais inflamáveis e produz faíscas. Uma vez que as faíscas podem ser projectadas durante o aparafusamento, é perigoso usar esta ferramenta perto de verniz, tinta, benzina, diluente, gasolina, gás, adesivos e substâncias inflamáveis deste tipo, porque podem arder ou explodir. **Esta ferramenta não deverá ser utilizada nas imediações de material inflamável deste tipo em nenhuma circunstâncias.**

- **Perigo de explosão e de incêndio.**



A célula de combustível é um difusor aerossol com conteúdos inflamáveis. É um recipiente pressurizado e o propulsor irá permanecer na célula de combustível. O não cumprimento das instruções poderá provocar uma explosão ou um incêndio. Mantenha a ferramenta eléctrica, as células de combustível e a bateria longe da luz solar e de temperaturas acima dos 50°C (120°F). A célula de combustível e/ou a bateria podem rebentar, libertando gás inflamável. Não fure ou queime o recipiente, mesmo após o uso. Não incinere, reabasteça, recupere ou recicle a célula de combustível. Não pulverize na direcção de uma chama nua ou qualquer material incandescente.



Mantenha-se longe de fontes de ignição – **não fume**. Mantenha o material fora do alcance das crianças.

- Por favor, leia e siga as instruções em “Equipamento de Segurança Adicional” detalhadas acima.

- **Utilize apenas no exterior ou em áreas bem ventiladas**



Esta ferramenta liberta monóxido de carbono que é um perigo para a saúde quando inalado. Esta ferramenta não deve ser utilizada em áreas fechadas ou pouco ventiladas. Não inale.

- Antes de utilizar a ferramenta eléctrica, verifique o braço de contacto. O braço de contacto e a câmara trabalham em conjunto para fazer funcionar este aparelho. Antes de utilizar a ferramenta, certifique-se que o braço de contacto esteja funcionar

correctamente. Sem pregos, célula de combustível e bateria inseridos na ferramenta eléctrica, verifique o seguinte: retire o fecho anterior do alimentador do depósito e, com o aparelho virado para cima, pressione o braço de contacto e verifique se regressa à sua posição original. Se o braço de contacto estiver a funcionar incorrectamente, não utilize a ferramenta até ter sido inspeccionada e reparada. A operação do braço de contacto torna-se particularmente pesada em baixas temperaturas e as operações de aparafusamento poderão não funcionar. Ao puxar para trás o botão do alimentador, o braço de contacto deverá mover-se suavemente. Além disto, o braço de contacto nunca deve ser alterado ou removido.

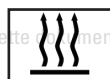

- **Não toque na zona ao redor da saída de escape.**

Esta ferramenta produz gases quentes exaustos que podem incendiar materiais inflamáveis.

O braço de contacto e o nariz tornar-se-ão quentes durante a utilização e ficarão mais quentes ainda após uso prolongado ou rápido. Não toque no material com as mãos desprotegidas.

- Desligue a bateria e a célula de combustível e remova eventuais pregos abandonados no depósito após a utilização.

Desligue a bateria e a célula de combustível antes de efectuar a manutenção da ferramenta, de limpar um parafuso bloqueado, de deixar a área de trabalho, de mover a ferramenta para outro local ou depois de utilizar. É muito perigoso se um prego for disparado por engano.

- O ambiente operativo para este aparelho encontra-se entre 0°C (32°F) e 40°C (104°F), assim certifique-se que a temperatura se encontra sempre dentro deste intervalo. A ferramenta pode não funcionar abaixo dos 0°C (32°F) ou acima dos 40°C (104°F).

- Carregue sempre a bateria a uma temperatura ambiente de 0–40°C.

- Uma temperatura de menos de 0°C irá resultar em sobrecarga, que é perigoso. A bateria não pode ser carregada a uma temperatura superior a 40°C. A temperatura ideal para o carregamento situa-se entre os 20–25°C.

- Não utilize o carregador continuamente. Quando uma carga estiver completa, deixe repousar o carregador durante cerca de 15 minutos antes de iniciar a próxima carga.

- Não permita que corpos estranhos entrem no orifício onde encaixa a bateria recarregável.

- Nunca desmonte a bateria recarregável ou o carregador.



Nunca curto-circuite a bateria recarregável.

Efectuar um curto-circuito na bateria causará uma grande corrente eléctrica e a bateria irá sobreaquecer. Como consequência, a bateria ficará queimada ou danificada.

- Não elimine a bateria queimando-a. Se a bateria se queimar, poderá explodir.

- Usar uma bateria exausta irá danificar o carregador.

- Assim que a autonomia de carga da bateria se tornar demasiado curta para o uso prático, recicle-a conforme a sua legislação local.

- Não insira objectos nas ranhuras de ventilação do carregador. Inserir metal ou objectos inflamáveis nas ranhuras de ventilação do carregador provocará um perigo de choque eléctrico ou danificação do carregador.



Não inale os seus conteúdos.

Em caso de inalação, a pessoa afectada deverá ser transportada para uma zona ao ar livre e mantida numa posição confortável.

- Gases de expansão provocam temperaturas baixas. Gases fluidos podem causar ferimentos ao entrar em contacto com a pele ou olhos. Em caso de contacto com a pele, lave a superfície de contacto cuidadosamente com água morna e sabão e aplique um creme para a pele quando esta estiver seca. Em caso de contacto com os olhos, enxágue-os, mantendo-os abertos debaixo de água corrente. Contacte um médico, se necessário.

- Armazene células de combustível numa área bem ventilada. Não armazene acima dos 50°C (120°F) (por exemplo, num local com exposição solar directa ou num carro). Não exponha o material a uma chama aberta ou faíscas. Não perfure ou abra a célula de combustível. Não reabasteça, recupere ou recicle a célula de combustível. Elimine o material conforme as regras locais para produtos aerossóis. Não elimine a célula de combustível juntamente com outros resíduos para reciclagem. Mantenha o material fora do alcance das crianças.

TRANSPORTE

- O envio através de correio não é permitido.
- É permitido o transporte de pequenas quantidades para uso próprio num carro privado sem documentos de expedição e cartão de emergência.
- Respeite o limite da temperatura de 50°C (120°F).

ARMAZENAMENTO

- Não armazene em corredores, halls de entrada, perto de portas e saídas ou em sótãos.
- Certifique-se que a ferramenta, a célula de gás e a bateria estão armazenados conforme as Regulamentos de Segurança contra Incêndios locais.
- Respeite os regulamentos locais relativos ao armazenamento, manuseio e transporte de produtos aerossóis e de acordo com TRG300(D). Os regulamentos internacionais são estabelecidos de acordo com ADR/RID; IATA-DGR; IMDGCode
- **Transporte e armazenamento da Célula de Combustível.** De acordo com GGVS-ADR, não é necessária uma licença especial para o transporte de células de combustível.

Rodoviário/Ferroviário: ver GGVS-ADR/RID C1.2/ITEM 10B2

Marítimo: ver IMDG C1.9/P.9022/EmS No. 2-13

Aéreo/IATA-DGR: ver C1.2/Risk Gr.3/Packinstr. 203 /

máx. peso por transporte 75kg / carga 150 kg

Nota: Os produtos devem ser acompanhados pelo cartão de emergência de transporte No. 1950 (Emergência C1.2 GGVS/ADR, Rn.. No. 2201, Item IB02) É permitido o transporte de pequenas quantidades para uso próprio num carro privado sem documentos de expedição e cartão de emergência

- Os stands de venda não deverão estar situados junto às saídas.
- É obrigatória a presença de um extintor de 6 kg, classe A, B, ou C.
- As embalagens deverão estar empilhadas de forma segura para que não caiam ao chão.
- As divisões de armazenamento não devem ocupar mais do que 20 m² de superfície.
- Não armazene juntamente com produtos pirotécnicos.
- A quantidade armazenada em salões de venda não deverá exceder o número de vendas diárias.

● Ferramentas com uma chama aberta ou alta temperatura não deverá ser operada perto de células de combustível.

● As células de combustível não devem ser exibidas nas montras.

Tabela 1: Tempo de recarga (mins. aprox.) aos 20°C

Bateria voltagem (V)	Capacidade da Bateria (Ah)	
	1.4 Ah	
7.2V	9B12072R-EU	60 mins.

CARREGAMENTO DA BATERIA

Antes de utilizar a ferramenta, carregue a bateria da seguinte forma:

1. Insira a bateria no carregador.

Insira a bateria firmemente na traseira do depósito, certificando-se que está inserida na forma correcta. Não force a bateria – verifique a rotação (Fig.2).

CUIDADO:

O carregador 9B12073R-E é especialmente concebido para estas baterias e não deverá ser utilizado para carregar outros tipos. É possível que outras baterias, para além das indicadas, caibam no carregador e algumas delas possam até acender o sinal luminoso.

No entanto, isto poderá causar danos permanentes ao carregador e à bateria.

2. Ligue o cabo eléctrico na fonte de alimentação. Ligar o cabo eléctrico irá acender o carregador (o indicador luminoso ligar-se-á nesse instante).

CUIDADO:

Se a luz do indicador não acender, remova o cabo eléctrico e verifique se a bateria está montada correctamente no carregador.

São necessários 60 minutos para carregar completamente a bateria à temperatura de cerca de 20°C. A luz do carregamento apaga-se para indicar que a bateria está totalmente carregada.

O tempo de carregamento da bateria torna-se mais longo quando a temperatura for mais baixa ou se a voltagem da fonte de alimentação for muito baixa.

Se o indicador luminoso não se apagar depois de 120 minutos, interrompa o carregamento e contacte o seu CENTRO DE ASSISTÊNCIA AUTORIZADO BOSTITCH.

CUIDADO

Se a bateria estiver quente devido a uma exposição directa à luz solar, etc. logo a seguir à operação, o indicador de carregamento poderá não acender. Se isto acontecer, arrefeça primeiro a bateria, depois recomece novamente.

Tempo de recarga: A Tabela 1 mostra o tempo de recarga necessário de acordo com o tipo de bateria:

NOTA: O tempo de recarga pode variar de acordo com a temperatura ambiente.

3. Desligue o cabo de alimentação do carregador.

4. Segure o carregador com firmeza e retire a bateria

NOTA: Depois de carregar, retire as baterias primeiro do carregador e guarde-as adequadamente. Não guarde as baterias no carregador.

MODO DE POUANÇA DE ENERGIA

Se a ferramenta não for usada durante uma hora com a bateria ainda instalada, entra em Modo de Poupança de Energia para minimizar consumos desnecessários de energia da bateria. O Modo de Poupança de Energia também é ativado quando a ferramenta tiver pouca bateria ou em caso de avaria na máquina, por isso preste atenção ao indicador luminoso da bateria após a reactivação da ferramenta. Para isso, remova a bateria e volte a instalá-la.

2. Insira a célula de combustível dentro da ferramenta

i. Puxe o trinco e abra a célula de combustível (Fig. 6).

ii. Insira a célula de combustível dentro da ferramenta (Fig. 7).

iii. Insira a haste da célula de combustível no orifício do adaptador (Fig. 8).

iv. Feche a cobertura da célula.

3. Carregar parafusos (ver parte 5 abaixo)

PREPARAÇÃO PARA USAR A FERRAMENTA

Certifique-se que tenha lido e compreendido todos os avisos indicados neste manual antes de prosseguir com a utilização da ferramenta.

● Ao inserir combustível ou baterias na ferramenta, a área de descarga da ferramenta não deverá ser apontada na direcção do operador e de outras pessoas na área de trabalho. Coloque a área de descarga da ferramenta um pedaço de material de teste de grossura suficiente para acomodar totalmente as dimensões do parafuso a ser aplicado. Com as mãos afastadas do gatilho e do dispositivo de segurança e com o corpo e membros afastados da área de descarga, a célula de combustível e a bateria podem agora ser ligadas.

- Não puxe o gatilho ou pressione o dispositivo de segurança ao ligar a célula de combustível e a bateria. A ferramenta poderá girar e possivelmente causar ferimentos.

INSTRUÇÕES DE SEGURANÇA PARA CARREGAR A FERRAMENTA

Ao carregar a ferramenta:

1. Nunca coloque uma mão ou nenhuma parte do corpo na área de descarga da ferramenta;
2. Nunca aponte a ferramenta na sua direcção nem na direcção de ninguém.
3. Não puxe o gatilho nem pressione o dispositivo de segurança pois poderá ocasionar um acidente e possivelmente causar ferimentos.

Nota: Veja as especificações técnicas na frente deste manual para as instruções específicas de carregamento e dimensões dos parafusos recomendados.

INSTRUÇÕES DE SEGURANÇA PARA A OPERAÇÃO DA FERRAMENTA

Manuseie sempre a ferramenta com cuidado:

- Nunca se distraia com brincadeiras;
- Nunca puxe o gatilho a não ser que o nariz esteja direccionado para a peça a ser trabalhada.
- Mantenha os outros a uma distância de segurança da ferramenta quando esta estiver em operação, pois poderá ocasionar um acidente e possivelmente causar ferimentos.
- O operador não deverá segurar o gatilho puxado no dispositivo de segurança, excepto durante a operação de aparafusamento, pois se o dispositivo acidentalmente entrar em contacto com alguém ou algo, provocando o descontrolo da ferramenta, podendo originar graves ferimentos.
- Mantenha as mãos e o corpo longe da área de descarga da ferramenta. Um dispositivo de segurança poderá balançar do recuo da aplicação de um parafuso e um segundo parafuso indesejado poderá ser aplicado, possivelmente causando ferimentos.
- Verifique a operação do mecanismo de segurança frequentemente. Não utilize a ferramenta se o braço de contacto não estiver a funcionar correctamente, pois poderá ocorrer uma aplicação acidental de um parafuso. Não interfira na operação natural do mecanismo de segurança.

- Não aplique parafusos em cima de outros, pois poderá causar um desvio ao mesmo, com a possibilidade de provocar ferimentos.
- Não aplique parafusos perto do limite da peça trabalhada pois a madeira poderá abrir-se, causando um desvio do parafuso, podendo causar ferimentos.

INSTRUÇÕES DE SEGURANÇA PARA A MANUTENÇÃO DA FERRAMENTA

Ao trabalhar com ferramentas a gás, preste atenção aos avisos neste manual e à ferramenta em si e tenha um cuidado extremo ao avaliar os problemas da ferramenta.

Para evitar actos acidentais e possíveis ferimentos, desligue sempre a bateria e a célula de combustível:

1. Antes de efectuar ajustes.
2. Ao inspeccionar a ferramenta.
3. Ao desobstruir um bloqueio.
4. Quando a ferramenta não estiver em utilização.
5. Ao movê-la para uma diferente área de trabalho, podendo originar um acidente e possivelmente causar ferimentos.

Verifique se a ferramenta está a funcionar correctamente aplicando o nariz a um pedaço de madeira e puxando o gatilho uma ou duas vezes.

OPERAÇÃO DA FERRAMENTA

PREPARAÇÃO ANTES DA OPERAÇÃO

Não armazena a ferramenta, célula de combustível e bateria num ambiente frio. Mantenha a ferramenta, a célula de combustível e a bateria numa área de temperatura amena até ao início do trabalho.

- Se a ferramenta, a célula de combustível e a bateria já estiverem frias, leve-as para uma área amena e deixe que aqueçam antes de utilizar.
- Respeite o limite da temperatura de 50°C (120°F).
- Não exponha o material a uma chama aberta ou faíscas.
- Esta ferramenta poderá não aparafusar completamente nas seguintes circunstâncias: - a baixas temperaturas, a célula de combustível perde a força de propulsão necessária; - a alta temperatura pode afectar o desempenho da ferramenta.
- Não utilize a ferramenta à chuva ou onde exista muita humidade.

- Esta ferramenta não é recomendada para altitudes acima de 1500m (5000ft), ou temperaturas abaixo de 0°C (30°F).

1. CÉLULA DE COMBUSTÍVEL

Para anexar a válvula doseadora a uma célula de combustível:

1. Separe a válvula doseadora e a tampa do cartucho de gás (Fig. 3a).
2. Pressione para a frente (lado do nariz) e depois para baixo no lado frontal da válvula doseadora (Fig. 3b).
3. Pressione para baixo na parte traseira da válvula doseadora até encaixar (Fig. 3c).

Para verificar se a válvula doseadora está bem inserida:

Pressione a haste da válvula doseadora na célula de combustível duas ou três vezes contra um objecto fixo e solte. Se não for libertado gás, a célula de combustível está vazia e precisa de ser substituída.

RESPEITO PELOS REGULAMENTOS DE SEGURANÇA

CUIDADO: Se se verificar fugas de gás da válvula doseadora ou do cartucho de gás depois de ter colado a válvula doseadora, substitua por uma nova válvula.

Não tente reutilizar a válvula doseadora – substitua-a por cada célula de combustível utilizada.

2. BATERIA

Deverá carregar a bateria antes do uso – veja secção anterior '**CARREGAMENTO DA BATERIA**'.

3. VERIFICAÇÃO DE SEGURANÇA

- Pessoas não autorizadas (incluindo crianças) deverão ser mantidas longe do equipamento.
- Utilize protecção ocular.
- Verifique o aperto dos parafusos de retenção que fixam a cobertura superior, etc. Verifique se a ferramenta contém partes defeituosas ou enferrujadas.
- Verifique se o braço de contacto funciona correctamente sem pregos, célula de combustível e bateria inseridas na ferramenta. Verifique também se existe sujidade nas peças de movimento do braço de contacto.
- Certifique-se que tenha lido e compreendido todas as instruções de segurança relevantes indicadas neste manual antes de prosseguir.

4. OPERAÇÃO DA FERRAMENTA: ANTES DE USAR:

1. Insira a bateria no manípulo da ferramenta (Fig. 4)

Nota: Não opere com o braço de contacto ou gatilho ao instalar a bateria.

- Certifique-se que a luz do indicador da bateria é VERDE (Fig. 5).

- Se a luz do indicador da bateria for VERMELHA, a bateria não tem potência suficiente e precisa de ser recarregada.

LUZ DO INDICADOR DA BATERIA

- VERDE intermitente: Potência suficiente restante (A luz torna-se constante durante a operação)
- VERMELHA intermitente: Insuficiente potência restante
- OFF (Nenhuma luz visível): A bateria está vazia. Recarregue a bateria.

2. Insira a célula de combustível dentro da ferramenta

i. Puxe o trinco e abra a célula de combustível (Fig. 6).

ii. Insira a célula de combustível na ferramenta (Fig. 7), certificando-se que a haste da célula está alinhada com o orifício no adaptador (Fig. 8).

iii. Feche a cobertura (Fig. 9).

5. CARREGAR A FERRAMENTA

CUIDADO: Ao carregar pregos na ferramenta:

- Não pressione o gatilho
- Não pressione o braço de contacto
- Mantenha o seu rosto, mãos, pés e outras partes do corpo, tal como as de outras pessoas longe do nariz para evitar possíveis ferimentos durante o carregamento.

1. Insira a banda de pregos na traseira do depósito (Fig. 9).

2. Deslize a banda de pregos para a frente do depósito (Fig. 10).

3. Puxe o alimentador de pregos (B) para encaixar o botão do alimentador na banda de pregos (Fig. 11)

NOTA Utilize bandas de pregos de mais de 10 pregos.

Remover os pregos:

1. Puxe o botão do alimentador para trás (Fig. 12).
2. Volte a puxar para a frente o botão do alimentador suavemente ao puxar o alimentador de pregos (B).
3. Retire pregos da traseira do depósito (Fig. 13).

CUIDADO: Para evitar operações não intencionais, nunca toque no gatilho ou coloque a extremidade do braço de contacto numa bancada de trabalho no chão. Nunca aponte a saída dos pregos em direcção a nenhuma parte de uma pessoa.

SELECÇÃO DE PREGOS: GCN40T-E

Para assegurar uma fixação correcta ao pregar madeira ao betão ou aço fino ao betão, por favor utilize os seguintes comprimentos dos dispositivos de fixação:

Madeira ao betão: escolha um prego para profundidade de intrusão de 15-20mm no betão.

Espessura da Madeira	Comprimento adequado do prego	Profundidade de intrusão no concreto
10mm	30mm	20mm aprox.
15mm	35mm	20mm aprox.
20mm	40mm	20mm aprox.

Folha de aço fino ao betão: escolha um prego para profundidade de intrusão de 12-20mm no betão.

6. UTILIZAR A APARAFUSADORA

CUIDADO:

- Aperte o braço de contacto ao pregar um parafuso, caso contrário o pistão não pode regressar correctamente.
- Utilizar a ferramenta durante um período extenso pode provocar o aparecimento de óleo à volta da saída ou nariz de escape, resultando em manchas.
- Para assegurar que o material a ser aparafusado se mantém limpo, limpe sempre todo o óleo que aparecer na ferramenta.

VALORES DE CICLOS

Estas ferramentas são concebidas para operar até aos seguintes valores de ciclos:

Operação Intermitente – 2 a 3 pregos por segundo

Operação Contínua – 1000 pregos por hora

Exceder estes valores poderá causar sobreaquecimento na ferramenta, resultando em perda de desempenho ou danificação dos componentes da ferramenta. Ao usar a aparafusadora de acordo com os valores de ciclos recomendados, poderá aplicar milhares de pregos num dia normal de trabalho.

DISPOSITIVO DE SEGURANÇA

Estas ferramentas estão equipadas com um dispositivo de segurança sequencial e estão marcadas com um triângulo equilátero invertido (▼). **Não experimente usar uma ferramenta marcada com estes símbolos se faltar o dispositivo de segurança ou se parecer danificado.**

O dispositivo sequencial necessita que operador pegue na ferramenta contra a peça trabalhada com o dispositivo de segurança pressionado antes de puxar gatilho. Para poder aplicar mais parafusos, o gatilho deve ser solto e a ferramenta afastada da peça trabalhada, antes de repetir a operação.

Isto torna o posicionamento preciso dos parafusos mais fácil, como por exemplo na emolduramento, aparafusamento em extremidades e aplicações de embalagem. O dispositivo sequencial permite uma localização exacta para o parafuso sem a possibilidade de aplicar um segundo parafuso no recuo. A ferramenta de dispositivo sequencial tem uma vantagem de segurança positiva pois não permite aplicar um prego acidentalmente se a ferramenta estiver em contacto com a peça ou outra coisa qualquer, enquanto o operador estiver a segurar no gatilho.

BLOQUEIO DO PARAFUSO (GF33PT / GF28WW)

Estas ferramentas usam um mecanismo para impedir o disparo a seco da ferramenta.

Quando o depósito não estiver carregado com pregos ou quando o número restante de pregos se tornar menos de 10, o braço de contacto não pode operar e a ferramenta não disparará.

VERIFICAÇÃO DA OPERAÇÃO DA FERRAMENTA

OPERAÇÃO DO DISPOSITIVO SEQUENCIAL

A) Sem tocar o gatilho, pressione o braço de contacto contra a superfície de trabalho.

A FERRAMENTA NÃO DEVE GIRAR.

B) Pegue na ferramenta afastada da superfície de trabalho e, evitando apontá-la para si mesma ou para os outros, puxe o gatilho.

A FERRAMENTA NÃO DEVE GIRAR.

C) Com a ferramenta afastada da superfície de trabalho, puxe o gatilho. Pressione o dispositivo de segurança contra a superfície de trabalho.

A FERRAMENTA NÃO DEVE GIRAR.

D). Sem tocar no gatilho, pressione o dispositivo de segurança contra a superfície de trabalho e então puxe o gatilho.

A FERRAMENTA DEVE GIRAR.

UTILIZAÇÃO DA FERRAMENTA

Depois de verificar que a ferramenta está a funcionar correctamente, pressione o nariz contra a peça trabalhada e puxe o gatilho. Verifique se o parafuso foi bem aplicado (Fig. 14).

AJUSTAR A PROFUNDIDADE DE PERFURAÇÃO

Para assegurar que cada prego penetra à mesma profundidade, certifique-se que a ferramenta está bem firmemente apoiada na peça trabalhada. Se os pregos estiverem aplicados de forma demasiado profunda ou superficial na peça trabalhada, ajuste a perfuração da seguinte forma:

1. Remova a célula de combustível e a bateria da ferramenta (Fig. 15).
2. Se os pregos estiverem aplicados muito profundamente, movimente o braço de contacto para a frente (Fig. 16). Se os pregos estiverem aplicados de forma frouxa, movimente o braço de contacto para trás (Fig. 17).
3. Pare de mover o braço de contacto quando for atingida uma posição adequada para um teste de perfuração.
4. Ligue a célula de combustível e a bateria à aparafusadora.

UTILIZE SEMPRE PROTECÇÃO OCULAR

Execute um teste de perfuração.

5. Remova a célula de combustível e a bateria da ferramenta.
6. Faça os ajustes necessários até a profundidade de perfuração estar correcta, testando após cada ajuste.

7. GANCHO DE SUPORTE (GF28WW / GF33PT)

Estas ferramentas têm um gancho de suporte instalado no depósito que poderá ser recuado para garantir a facilidade de uso da ferramenta. Para ajustar o gancho, rode simplesmente até à posição desejada.

8. UTILIZAR A PONTA NO-MAR (GNC40T)

Se necessitar proteger a superfície da peça trabalhada de riscos ou marcas causadas pelo braço de contacto, a Ponta No-Mar pode ser instalada na ferramenta.

1. Primeiro, remova a célula de combustível e a bateria da aparafusadora.

2. Coloque a Ponta No-Mar como ilustrado nas Figs 18, consoante o seu modelo.

3. A ponta é marcada para indicar o ponto de saída do prego, tornando o alinhamento mais fácil.

Para remover a ponta, puxe-a na ordem inversa ao engate (Fig. 19).

MANUTENÇÃO E RESOLUÇÃO DE PROBLEMAS

Remova a célula de combustível e bateria da ferramenta e esvazie completamente o depósito antes de iniciar a manutenção ou reparação. Leia e compreenda as instruções contidas neste manual, nas Informações Técnicas da ferramenta e tenha um cuidado especial ao avaliar os problemas das ferramentas.

Recomenda-se a utilização de peças sobressalentes Bostitch. Não utilize peças modificadas ou peças que não assegurem um desempenho idêntico ao equipamento original.

CUIDADO: Não se esqueça de remover a bateria e a célula de combustível durante a libertação de obstruções, a inspecção, a manutenção e a limpeza.

LIBERTAÇÃO DE OBSTRUÇÕES

Se os pregos estiverem obstruídos durante o disparo, remova a cabeça e ajuste a perfuração da seguinte forma: GF28WW / GF33PT

1. Remova a célula de combustível e a bateria da aparafusadora.
2. Guarde o anel de aperto no depósito e remova os parafusos.
3. GF28WW / GFD33PT: Remova os parafusos com a chave inglesa. (Fig. 20)

3. GNC 40T: Remova a tranqueta do depósito. (Fig. 21)

4. Afaste o depósito da cabeça de disparo e limpe a trução. (Fig. 22 & 23)

5. Ligue a célula de combustível e a bateria à aparafusadora.

INSPECCIONAR O DEPÓSITO

1. Primeiro, remova a célula de combustível e a bateria da aparafusadora.
2. Limpe o depósito. Remova lascas de papel ou madeira que possam estar acumuladas no depósito. Lubrifique-o com lubrificante de aparafusadora de acabamento a gás Bostitch (Fig. 24).

VERIFICAR A MONTAGEM DE PREGOS

Em intervalos regulares, verifique em cada peça se existem pregos frouxos e aperte aqueles que encontrar. Trabalhar com a ferramenta com pregos frouxos pode ser perigoso.

INSPECIONAR O BRAÇO DE CONTACTO

Verifique se o braço de contacto desliza suavemente. Periodicamente, limpe a área de deslizamento do braço de contacto e utilize o óleo fornecido para lubrificação. Isto permitirá um funcionamento mais suave e ao mesmo tempo ajuda a prevenir a formação de ferrugem.

PREPARAR PARA ARMAZENAMENTO

- Quando não for utilizada durante um longo período de tempo, aplique uma fina camada de lubrificante nas peças de metal para evitar ferrugem.
- Não armazene a aparafusadora num ambiente frio. Quando não estiver em utilização, a ferramenta deverá ser armazenada num local ameno e seco.
- Mantenha o material fora do alcance das crianças.
- Consulte todas as instruções na secção anterior deste manual, "Armazenamento".

LISTA DE PEÇAS DE SERVIÇO

CUIDADO: As reparações, alterações e inspecções das Ferramentas Eléctricas Bostitch devem ser da responsabilidade de um Centro de Assistência Autorizado Bostitch.

A Lista de Peças fornecida com esta ferramenta será útil se for apresentada juntamente com a ferramenta ao Centro de Assistência Autorizado ao solicitar reparação ou qualquer outro tipo de manutenção.

Durante o funcionamento e manutenção de ferramentas eléctricas, deverão ser respeitados os regulamentos e padrões de segurança prescritos em cada país.

ALTERAÇÕES

As ferramentas Stanley Bostitch são constantemente melhoradas e modificadas para incluir os últimos avanços tecnológicos.

Assim, algumas peças poderão ser modificadas sem aviso prévio.

LUBRIFICANTES APLICÁVEIS

Utilize lubrificante para Aparafusadora a Gás BOSTITCH.

Não utilize óleo detergente ou aditivos: estes lubrificantes queimarão as juntas circulares e outras peças de borracha e provocarão avarias na ferramenta.

INFORMAÇÕES DE RUÍDO E VIBRAÇÃO

EMISSÃO DE RUÍDO (Ver Informações Técnicas da Ferramenta)

Os valores do ruído característico para a ferramenta foram determinados de acordo com EN 12549 - "Acústica – Código de Ensaio de ruído para ferramentas orientadoras de elementos de fixação – Método Técnico."

Estes valores são valores característicos relacionados com a ferramenta e não representam o desenvolvimento de ruído no momento de utilização. O desenvolvimento de ruído no momento de utilização irá depender por exemplo do ambiente de trabalho, da peça trabalhada, do suporte da peça e do número de operações de perfuração, etc.

Dependendo das condições da área de trabalho e da forma da peça, poderão ser necessárias medidas de atenuação de ruído individual, tal como colocar as peças trabalhadas em suportes com isolamento, evitar a vibração da peça trabalhada, prendendo-a ou cobrindo-a, ajuste da pressão mínima de ar necessária para este trabalho, etc.

INFORMAÇÃO SOBRE VIBRAÇÃO (ver Informações Técnicas da Ferramenta)

O valor da vibração característica para a ferramenta foi determinado de acordo com ISO/WD 8662-11 "Medição da vibração em ferramentas eléctricas portáteis - Parte 11 Ferramentas orientadoras de elementos de fixação".

Este valor é uma característica relacionada com a ferramenta e não representa a influência no sistema de mãos e braços ao utilizar a ferramenta. A influência no sistema de mãos e braços ao utilizar a ferramenta irá depender da força de prensão, da força de contacto, da direcção do trabalho, do ajuste do fornecimento de ar comprimido, da peça trabalhada, do suporte da peça trabalhada.

INTERVALOS DE MANUTENÇÃO

Os intervalos de manutenção das ferramentas podem variar consoante o ambiente onde a ferramenta é utilizada, a aplicação para a qual está a ser utilizada e o volume de pregos que estão a ser aplicados. Por exemplo, se está a ser usada em condições com sujidade e pó com pregos de grande volume, será necessária uma manutenção mais frequente do que em condições limpas com baixo volume de pregos.

A tabela seguinte foi elaborada para servir como um guia para ajudá-lo a estabelecer os intervalos de manutenção para as ferramentas. Se verificar um excessivo volume de resíduos dentro da ferramenta entre cada manutenção, reduza os intervalos das mesmas. Se a ferramenta não necessitar de limpeza dentro do período por si estabelecido, poderá então alongar os intervalos de

manutenção. Se tiver alguma questão relativa a este assunto, por favor contacte o seu distribuidor local.

Intervalos de Manutenção GF33PT-E / GF28WW-E / GCN40T-E

Ambiente de Trabalho	Intervalo de Número de Dias Operações de Manutenção				
	Muito sujo e com pó	3-4	3-4	3-4	3-4
Com pó	10-14	10-14	10-14	3-4	3-4
Moderado	30-45	30-45	30-45	10-14	10-14
Limpo	45-60	45-60	45-60	30-45	30-45
	1	2	4	6	8+
	Uso Semanal de Parafusos [x1000]				

LIMPEZA DE FILTRO

As referências "fig" para este assunto encontram-se na ficha separada "Limpeza de Filtros / Limpeza da Ferramenta e Guia de Lubrificação" para consulta fácil.

Ao trabalhar com as ferramentas, não perca nenhuma peça da ferramenta desmontada e utilize apenas peças Stanley Bostitch genuínas para assegurar a operação correcta e segurança da ferramenta.

1. Antes de limpar, verifique se a ferramenta arrefeceu completamente e então remova todos os pregos, a célula de combustível e a bateria da ferramenta. (Fig. 25)
2. Com uma chave para sextavado interior de 4mm, remova e conserve o parafuso de cabeça sextavada. (Fig 26) (M5 x 14)
3. Incline a cobertura superior (Fig 27)
4. Remova o filtro de dentro da cobertura superior (Fig 28)
5. Retire o pó e o lixo do filtro com o aspirador Stanley Bostitch [SB-TC1]. Assegure-se de que o filtro está seco e sem contaminações. Substitua o filtro e a cobertura do filtro (Fig 29)
6. Configure o cabo eléctrico do motor e o cabo eléctrico da vela de ignição (Fig 30).

A) Verifique que os cabos eléctricos estão dentro da nervura.

B) Verifique que os cabos eléctricos não estão bloqueados pela cobertura.

C) Verifique a posição de configuração do cabo eléctrico.

7. Verifique se o filtro não está danificado. Se estiver danificado, substitua o filtro por um novo (Peça no. 1921103) certificando-se que nenhum dos cabos está bloqueado (Fig 31)

8. Substitua a cobertura superior, assegurando-se de que nenhum dos cabos está bloqueado (Fig 32)

9. Substitua o parafuso de cabeça sextavada (Fig 33)

10. Efectue sempre 5-10 ciclos de teste à ferramenta em materiais de refugo antes de a utilizar numa superfície acabada para expulsar eventuais resíduos materiais de limpeza [SB-TC1] (Fig 34)

LIMPEZA E LUBRIFICAÇÃO

Certifique-se que tenha lido e compreendido todos os avisos e procedimentos de limpeza antes de tentar trabalhar ou limpar esta ferramenta. O não cumprimento destas instruções poderá provocar graves ferimentos.

PERIGO: Certifique-se que os parafusos de cabeça sextavada estão firmemente fixados à cabeça do cilindro antes de iniciar a trabalhar com a ferramenta. A folga ou a falta dos parafusos pode provocar fuga de gases quentes causando ferimentos ao utilizador e danificando a ferramenta e a propriedade.

1. Antes de limpar, verifique se a ferramenta arrefeceu completamente e então remova todos os pregos, a célula de combustível e a bateria da ferramenta. (Fig. 35)
2. Com uma chave para sextavado interior de 4mm, remova e conserve o parafuso de cabeça sextavada. (Fig 36) (M5 x 14)
3. Incline a cobertura superior (Fig 37)
4. Remova a montagem do filtro na cabeça do cilindro (Fig 38)
5. Desligue a conexão da vela de ignição (Fig 39) e desligue cuidadosamente o cabo eléctrico (Fig 40)
6. Com uma chave para sextavado interior de 4mm, remova e guarde os 4 parafusos de cabeça sextavada na cabeça do cilindro (Fig 41) (M54 x 20, 4 unids)
7. Levante delicadamente a cabeça do cilindro da câmara de combustível (Fig 42)
8. Certificando-se de não danificar as lâminas do ventilador, remova cuidadosamente a junta circular da parte de trás do ventilador. (Fig. 43 e 44)
9. Com um pano seco, limpe e remova todos os resíduos da junta circular. Inspeccione se a junta circular está danificada e, se necessário, substitua-a (peça no. 1921114) (Fig 45).
10. Limpe a cabeça do cilindro utilizando um produto de limpeza de travões, prestando especial atenção à vela de ignição. (Fig. 46)
11. Poderá ser útil uma pequena escova para eliminar alguns detritos. Poderá ter de repetir esta acção 2 ou 3

vezes até estar limpo (Fig 47)

12. Substitua a junta circular na cabeça do cilindro (Fig 48)

13. Lubrifique a junta circular com o lubrificante para aparafusadora a gás Bostitch [Peça No. SB-20CL] (Fig. 49)

14. Pulverize o produto de limpeza de travões para dentro do cilindro para amolecer eventuais resíduos (Fig 50)

15. Com um instrumento arredondado (por ex. a pega da chave de fendas), pressione o pistão (Fig 51).

16. Segurando a ferramenta de cabeça para baixo, pulverize com o produto de limpeza para travões para dentro da câmara de combustão e para a cabeça da câmara, para assegurar a eliminação de eventuais resíduos. Poderá ter de repetir esta acção 2 ou 3 vezes, usando uma pequena escova para eliminar alguns resíduos mais teimosos (Fig 52).

17. Utilizando uma chave de fendas ou um aparelho semelhante, empurre a lâmina condutora para dentro da ferramenta. (Fig. 53)

18. Puxe o alimentador de pregos para desprender a ferramenta e pressione o braço de contacto numa superfície sólida. Com lubrificante Bostitch [Peça No. SB-20CL], lubrifique a ranhura exterior na câmara de combustão, onde está situada a junta circular. (Fig. 54)

19. Certificando-se que a junta circular está assente e direita na cabeça do cilindro, mova a cabeça do cilindro delicadamente para o cimo da ferramenta, prestando atenção para não danificar a lâmina do ventilador (Fig 55).

20. Pressionando o corpo, monte a cabeça do cilindro e confirme que a junta circular não está bloqueada. Prepare os 4 parafusos de cabeça sextavada. (Fig. 56)

21. Coloque os 4 parafusos de cabeça sextavada nas posições originais com uma chave para sextavado interior de 4 mm (coloque um dos parafusos na chapa das conexões). Aperte os parafusos enquanto segurar o fio para a chapa de conexões (Fig. 57 & 58)

22. Verifique se a junta circular está correctamente assente puxando o alimentador de pregos e pressionando o braço de contacto. (Fig. 59)

23. Volte a ligar o cabo eléctrico do motor e o cabo eléctrico da vela de ignição (Fig 60 e 61).

24. Configure o cabo eléctrico do motor e o cabo eléctrico da vela de ignição (Fig 62).

A) Verifique que os cabos eléctricos estão dentro da nervura.

B) Verifique que os cabos eléctricos não estão bloqueados pela cobertura.

C) Verifique a posição de configuração do cabo eléctrico.

25. Substitua a montagem do filtro, assegurando-se de que nenhum dos cabos está bloqueado (Fig 63)

26. Substitua a cobertura superior, assegurando-se de que nenhum dos cabos está bloqueado (Fig 64)

27. Substitua o parafuso de cabeça sextavada (Fig 65)

28. Confirme se a ponta dos 4 parafusos de cabeça sextavada estão ligeiramente salientes (Fig. 66)

29. Efectue sempre 5-10 ciclos de teste à ferramenta em materiais de refugo antes de a utilizar numa superfície acabada para expulsar eventuais resíduos materiais de limpeza (Fig 67)

PL Niniejszy dokument nie może być kopiowany bez pozwolenia. Nieautoryzowane kopie niniejszego dokumentu nie stanowią deklaracji zgodności CE prezentowanych produktów.

Tabela de manutenção

AÇÃO	PORQUÊ?	COMO?
Limpe o depósito e o mecanismo de alimentação	Prevenir uma obstrução.	Limpe diariamente com aspirador.
Garanta o bom funcionamento do braço de contacto.	Promover a segurança do operador e a operação eficiente da Aparafusadora.	Limpe diariamente com aspirador.

HU A dokumentum engedély nélkül nem sokszorosítható. Az engedély nélkül sokszorosított dokumentum nem jelenti a termék CE-megfelelőségét.

RO Reproducerea neautorizată este interzisă. Copiile neautorizate ale acestui document nu reprezintă conformitatea CE pentru produse.

Resolução de Problemas do Operador

PROBLEMA	MÉTODO DE VERIFICAÇÃO	CORREÇÃO
A aparafusadora funciona, mas não aplica parafusos. Salta a sequência de parafusos. Alimentação intermitente.	Verifique a existência de obstruções.	Desbloquee a obstrução.
	Verifique o funcionamento do alimentador de pregos.	Limpe e lubrifique se necessário.
	A mola de torção está enfraquecida ou danificada?	Substitua a mola de torção.
	Verifique se estão a ser utilizados os parafusos correctos.	Utilize apenas os parafusos recomendados.
	Verifique se o pistão da lâmina condutora não regressou à posição superior.	Retire a bateria, a célula de combustível e os parafusos da ferramenta e, com uma peça fina de metal da chave de fendas com 100 mm de comprimento (não incluída), insira no braço de contacto (Fig 58) e levante a barra para a posição de topo.
	Verifique a existência de parafusos adequados.	Utilize apenas os parafusos recomendados.
	Verifique o funcionamento do alimentador de pregos.	Limpe e lubrifique.
	A mola de torção está enfraquecida ou danificada?	Substitua a mola de torção.
O alimentador de pregos está gasto ou danificado?	Substitua o alimentador de pregos.	
	Verifique se o pistão regressa à posição.	Puxe o gatilho firmemente e durante 0,5 seg depois da combustão
	Verifique o movimento do pistão suavemente.	Temperatura demasiado baixa, aqueça a célula de combustível abaixo dos 50°C (120°F).
	Verifique a existência de parafusos adequados.	Utilize apenas os parafusos recomendados.
Parafusos obstruídos: O parafuso aplicado está dobrado.	A lâmina condutora está gasta?	Contacte a Bostitch para proceder à substituição.
	O alimentador de pregos está gasto ou danificado?	Substitua o alimentador de pregos.
	O braço de contacto dobrou-se?	Contacte a Bostitch para proceder à substituição.
A operação do braço de contacto não é suave.	Verifique a existência de detritos no movimento do braço de contacto.	Contacte a Bostitch para proceder à substituição.
	Verifique se o pistão regressa à posição.	Empurre o braço de contacto até ao final. Temperatura demasiado baixa, aqueça a célula de combustível abaixo dos 50°C (120°F).
	Verifique a célula de combustível: insuficiente?	Troque-a por uma nova célula de combustível.
O ventilador funciona, o indicador luminoso está VERDE, no entanto a aparafusadora não aplica parafusos ou a operação é instável.	Verifique o cabo da vela de ignição: desgastado?	Contacte a Bostitch para proceder à substituição.
	Verifique a vela de ignição: óleo ou detritos?	Contacte a Bostitch para proceder à substituição.
	Verifique o filtro: entupido?	Limpe conforme a tabela de manutenção.
	Verifique a célula de combustível: insuficiente?	Troque-a por uma nova célula de combustível.
A ventoinha não funciona quando a alavanca é pressionada.	O depósito está vazio.	Encha o depósito com mais parafusos.
	Verifique a cor do indicador luminoso.	Se estiver vermelho: recarregue a bateria.
		Se estiver verde: Contacte a Bostitch para proceder à substituição.
A bateria não carrega.		Verifique o fio eléctrico.

Tabela de Informações Técnicas (Consulte a página 2)

A	Comprimento mm.	K	Capacidade do depósito
B	Altura mm.	L	Temperatura ambiente de trabalho
C	Largura mm.	M	Ref. Carregador
D	Peso Kg.	N	Fonte de alimentação de entrada
E	Ruído LPA 1s d	O	Tempo de Carga em Minutos a 20°C (70f)
F	Ruído LWA 1 s d	P	Voltagem de Carga
G	Vibração m/s2	Q	Corrente de Carga
H	Nome do dispositivo de fixação	R	Peso Kg. (Bateria)
I(a)	Dimensões mm.	S	Peso Kg. (Bateria)
I(b)	Dimensões mm.	T	Tipo de Bateria
J	Cabeça/coroa	U	Célula de Combustível – Hidrocarboneto Líquido: propano/butano

a termék CE-megfelelőségét.

RO Reproducerea neautorizată este interzisă. Copiile neautorizate ale acestui document nu reprezintă conformitatea CE pentru produse.

MANUAL DE SEGURIDAD Y EMPLEO



ESTA HERRAMIENTA MECÁNICA FUNCIONA MEDIANTE UN DISPOSITIVO DE COMBUSTIÓN INTERNO Y DEBE UTILIZARSE EXCLUSIVAMENTE CON LOS DISPENSADORES DE GAS COMBUSTIBLE LISTADOS EN ESTAS INSTRUCCIONES DE USO.

ANTES DE UTILIZAR ESTA HERRAMIENTA, TODOS LOS OPERADORES DEBEN LEER CON ATENCIÓN ESTE MANUAL Y LOS DATOS TÉCNICOS DE LA HERRAMIENTA PARA ENTENDER Y CUMPLIR CON LAS ADVERTENCIAS E INSTRUCCIONES DE SEGURIDAD. CONSERVE ESTAS INSTRUCCIONES CON LA HERRAMIENTA PARA PODER CONSULTARLAS EN EL FUTURO.

SI TIENE ALGUNA DUDA, PÓNGASE EN CONTACTO CON SU REPRESENTANTE O DISTRIBUIDOR DE BOSTITCH.

Las herramientas Bostitch han sido diseñadas para ofrecer total satisfacción al cliente y para lograr el máximo rendimiento al utilizarse con clavos de precisión Bostitch diseñados con las mismas normas estrictas. El uso correcto y prudente de estas herramientas le permitirá lograr un rendimiento eficaz y confiable. Al igual que con otras herramientas mecánicas de precisión, se deben seguir las instrucciones del fabricante para obtener resultados óptimos.

Nota: Pueden necesitarse medidas adicionales de seguridad según la aplicación particular de la herramienta. Póngase en contacto con su representante o distribuidor de Bostitch si tiene alguna pregunta referente a la herramienta y su uso.

Nota: Bostitch no puede asumir responsabilidad alguna por el rendimiento del producto si se utilizan nuestras herramientas con fijaciones o accesorios que no cumplen los requisitos específicos establecidos para clavos, grapas, baterías, células de combustible, cargadores y otros accesorios originales de Bostitch.

GARANTÍA LIMITADA

Bostitch Inc. garantiza al comprador del comerciante original que el producto comprado está exento de defectos en material y fabricación, y se compromete a reparar o reemplazar, a decisión de Bostitch, cualquier producto defectuoso en el plazo de 90 a partir de la fecha de compra. Esta garantía no es transferible. Esta garantía solamente cubre los daños resultantes de defectos en material o fabricación, y no cubre condiciones o desperfectos resultantes del desgaste normal, negligencia, abuso o accidente.

ESTA GARANTÍA SUSTITUYE TODA OTRA GARANTÍA EXPRESA. TODA GARANTÍA DE COMERCIABILIDAD O IDONEIDAD PARA UN PROPÓSITO PARTICULAR ESTARÁ LIMITADA A LA DURACIÓN DE LA PRESENTE GARANTÍA. BOSTITCH NO SERÁ RESPONSABLE DE DAÑOS FORTUITOS O CONSECUENCIALES.

Algunos países no permiten limitaciones en la duración de las ganancias implícitas, ni la exclusión o limitación de los daños fortuitos o consecuenciales, de modo que las limitaciones o exclusiones anteriores pueden no corresponder a su caso. Esta garantía le concede derechos legales específicos, y usted puede tener también otros derechos que varían de un estado a otro y de un país a otro. Para obtener servicio bajo garantía, debe devolver el producto corriendo los gastos por su cuenta, junto con el comprobante de compra, a un centro regional de reparación bajo garantía de Bostitch.

ACCESORIOS

Estas herramientas se suministran con los siguientes accesorios:

- 1) Cargador x 1
- 2) Estuche x 1
- 3) Llave hexagonal para tornillo M5 x 1
- 4) Aceite x 1
- 5) Batería x 2

También están disponibles los siguientes accesorios opcionales de venta por separado:

- 1) Células de combustible Código de ref.: FC80ML / FC80ML-HP
- 2) Lubricante para clavadoras. Código de ref.: SB-20CL alimentadas por barra 250cc

INSTRUCCIONES GENERALES DE SEGURIDAD

Esta herramienta debe utilizarse exclusivamente con los clavos, baterías, células de combustible y cargadores especificados en estas instrucciones de empleo. La herramienta y los clavos especificados deben ser considerados como un único sistema a efectos de seguridad.

Las reparaciones se llevarán a cabo por agentes autorizados de Bostitch o por otros expertos, prestando debida atención a las instrucciones de seguridad, empleo y mantenimiento contenidas en este manual y en los datos técnicos de la herramienta.

Nota: Por experto se considera aquella persona que, como resultado de su experiencia o formación profesional, ha adquirido la suficiente competencia en el ámbito de las herramientas clavadoras como para ser capaz de evaluar el estado de seguridad de las mismas.

ADEMÁS DEL RESTO DE ADVERTENCIAS CONTENIDAS EN EL PRESENTE MANUAL, CUMPLA CON LAS SIGUIENTES INSTRUCCIONES PARA UN EMPLEO SEGURO:

¡No deseche las herramientas eléctricas junto con los desechos domésticos!



En cumplimiento de la Directiva Europea 2002/96/EC & 2006/66/EC sobre desechos de equipos eléctricos y electrónicos/baterías, y su implementación de acuerdo con las leyes nacionales, las herramientas eléctricas/baterías que hayan alcanzado el final de su vida útil deben ser recogidas y enviadas a instalaciones de reciclaje que respeten el medio ambiente.

- Trate su herramienta Bostitch como una herramienta. No es un juguete. No juegue con la herramienta.
- Utilice la herramienta Bostitch exclusivamente con los fines para los que ha sido diseñada, tales como: enmarcados, paredes de entramado, contrapisos y para clavar maderas a hormigón (sólo GNC40T). Las herramientas GF28WW y GF33PT deben utilizarse exclusivamente para aplicaciones de madera con madera.
- No clave un clavo sobre otro clavo.
- No clave un clavo sobre piezas metálicas.
- Nunca utilice la herramienta de forma que apunte en la dirección del usuario u otra persona en el área de trabajo.
- No utilice la herramienta como si fuera un martillo.
- Siempre lleve la herramienta tomada por la empuñadura. Nunca lleve la herramienta con el gatillo pulsado.
- No altere ni modifique el diseño o funcionamiento original de esta herramienta sin previa aprobación escrita por parte de Stanley Bostitch.
- Siempre tenga presente que el uso indebido y la manipulación incorrecta de esta herramienta pueden causar lesiones a usted mismo y a los demás.
- Nunca use abrazaderas ni cinta para bloquear el gatillo o el dispositivo de seguridad en posición accionada.
- Nunca deje una herramienta sin supervisión con la célula de combustible o la batería colocadas.
- No utilice esta herramienta si no cuenta con una **ETIQUETA DE ADVERTENCIA** legible.
- Si la herramienta no funciona correctamente, deje de utilizarla. Informe a su representante más cercano de Stanley Bostitch si su herramienta sigue presentando problemas de funcionamiento.

- Durante su uso, sujete la herramienta de forma que no pueda causar lesiones en la cabeza o el cuerpo en caso de que el retroceso de la herramienta aumente debido a variaciones en el suministro de gas o a zonas duras de clavado.
- No utilice la herramienta cerca de las esquinas o los bordes de la pieza de trabajo. El clavo podría salir despedido de la pieza de trabajo y causar lesiones.
- Al transportar la herramienta, retire la célula de combustible y la batería.
- Compruebe que tanto el dispositivo de seguridad (si está presente) como el gatillo funcionen correctamente antes de utilizar la herramienta.
- No desmonte ni bloquee ninguna parte de la herramienta, especialmente el dispositivo de seguridad.
- Nunca realice "reparaciones de emergencia" sin disponer del equipo adecuado.
- Evite reducir la potencia de la herramienta mediante perforaciones o grabados.
- Esta herramienta mecánica funciona mediante un dispositivo de combustión interna. Debe utilizarse exclusivamente con los dispensadores de gas combustible listados en estas instrucciones de uso.
- Nunca permita que esta herramienta sea utilizada por niños o personas que no sepan manipularla correctamente.
- Mantenga cada pieza en su lugar. No retire ninguna tapa o tornillo. Mantenga las piezas colocadas en la herramienta, ya que cada una tiene su función. Además, nunca realice modificaciones en la herramienta ni la utilice después de haber sido modificada.
- Compruebe la herramienta antes de utilizarla. Antes de utilizar la herramienta, compruebe siempre que ninguna de sus piezas esté rota u oxidada, que todos los tornillos estén bien apretados y que no falten piezas.
- Un exceso de trabajo puede causar accidentes. No utilice las herramientas ni los accesorios más allá de su capacidad. El trabajo excesivo no sólo perjudica la potencia de la herramienta, sino que también implica peligros.
- Deje inmediatamente de usar la herramienta si nota anomalías o si no funciona correctamente. Haga que examinen y reparen la herramienta.
- Trate la herramienta con el debido cuidado para no reducir su vida útil. Cuide siempre la herramienta y manténgala limpia.

- Por motivos de seguridad, es fundamental que se realicen inspecciones periódicamente. Examine periódicamente la herramienta para que funcione de manera segura y eficaz en todo momento.
- Evite entornos de trabajo peligrosos. No exponga la clavadora ni el cargador a la lluvia y no los utilice en entornos húmedos o mojados. Mantenga el área de trabajo bien iluminada. Nunca utilice las herramientas ni el cargador, cerca de materiales inflamables o explosivos. No utilice la herramienta ni el cargador en presencia de líquidos o gases inflamables.
- Cuando guarde la herramienta y el cargador, déjelos en estado de desactivación. Cuando no utilice la herramienta ni el cargador, guárdelos en un lugar seco, cerrado con llave o de difícil acceso (lejos del alcance de los niños y las personas enfermas). Guarde la herramienta y el cargador en un lugar donde la temperatura no exceda los 40°C.
- No dañe el cable. Nunca transporte el cargador por el cable ni tire de éste para desconectarlo de la red eléctrica. Mantenga el cable alejado del calor, de aceite y de bordes afilados.
- Cuando no utilice el cargador, o cuando esté siendo examinado o reparando, desconecte el cable de la red eléctrica.
- Para evitar riesgos, utilice solamente el cargador especificado.
- Para evitar lesiones personales, utilice exclusivamente los accesorios o complementos recomendados en estas instrucciones de empleo o en el catálogo de Stanley Bostitch.
- Observe y compruebe que el cable de alimentación y el armazón del cargador no están dañados antes de proceder a su uso. Si el cable de alimentación o el armazón del cargador están dañados, debe devolver el cargador a un centro de asistencia técnica autorizado de Stanley Bostitch para que el cable o el armazón sean reemplazados. Las reparaciones deben ser realizadas solamente por centros de asistencia técnica autorizados. Stanley Bostitch no se hará responsable de los daños o lesiones causados por personas no autorizadas que traten de reparar o manipulen incorrectamente la herramienta.
- Para garantizar la integridad operativa del diseño de la herramienta y del cargador, no retire las tapas ni los tornillos instalados.
- Cuando utilice el cargador, siempre utilice el voltaje especificado en la placa de identificación.
- Siempre cargue la batería antes de utilizarla.
- Nunca utilice una batería distinta a la especificada. Nunca conecte pilas secas o baterías recargables que no sean específicas para la herramienta, ni tampoco baterías de automóvil, para hacer funcionar la herramienta.
- No utilice un transformador elevador.
- No cargue la batería desde un motor, un generador eléctrico o una fuente de alimentación de CC.

EQUIPAMIENTO DE SEGURIDAD ADICIONAL

Los operadores y las demás personas en el lugar de trabajo deberán utilizar siempre **PROTECCIÓN OCULAR** que proporcione protección **FRONTAL** y **LATERAL** contra partículas en el aire al cargar, operar y reparar esta herramienta. La protección ocular es necesaria para proteger contra clavos y fragmentos despedidos que pueden causar lesiones graves en los ojos. El empresario y/o el usuario deben asegurarse de que se utilice la protección ocular adecuada.



Se debe utilizar protección ocular de acuerdo con la **89/686/EEC/EEC**, y con un grado superior o igual al establecido en la **EN166**. No obstante, al seleccionar cualquier equipamiento protector para el personal, también se deben tener en cuenta la naturaleza del trabajo del operador, el entorno de trabajo y otros tipos de maquinarias utilizadas.

Nota: Las gafas de seguridad que no estén protegidas por los lados y las máscaras por sí solas no proporcionan la protección adecuada.

PRECAUCIÓN: Puede ser necesario el uso de **PROTECCIONES DE SEGURIDAD ADICIONALES** en ciertos entornos de trabajo. Por ejemplo, el área de trabajo puede estar expuesta a niveles de ruido que pueden llegar a provocar lesiones auditivas. El empresario y el usuario deben asegurarse de proporcionar la protección auditiva necesaria y de que ésta sea utilizada por el operador y las demás personas en el área de trabajo. Algunos entornos requieren el uso de equipos protectores para la cabeza. Cuando sea necesario, el empresario y el usuario deben asegurarse de que se utilicen las protecciones para la cabeza.

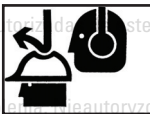

El empresario y el usuario deben asegurarse de proporcionar la protección auditiva necesaria y de que ésta sea utilizada por el operador y las demás personas en el área de trabajo. Algunos entornos requieren el uso de equipos protectores para la cabeza. Cuando sea necesario, el empresario y el usuario deben asegurarse de que se utilicen las protecciones para la cabeza.



No dañe el cable. Nunca transporte el cargador por el cable ni tire de éste para desconectarlo de la red eléctrica. Mantenga el cable alejado del calor, de aceite y de bordes afilados.

● Cuando no utilice el cargador, o cuando esté siendo examinado o reparando, desconecte el cable de la red eléctrica.

● Para evitar riesgos, utilice solamente el cargador especificado.

● Para evitar lesiones personales, utilice exclusivamente los accesorios o complementos recomendados en estas instrucciones de empleo o en el catálogo de Stanley Bostitch.

● Observe y compruebe que el cable de alimentación y el armazón del cargador no están dañados antes de proceder a su uso. Si el cable de alimentación o el armazón del cargador están dañados, debe devolver el cargador a un centro de asistencia técnica autorizado de Stanley Bostitch para que el cable o el armazón sean reemplazados. Las reparaciones deben ser realizadas solamente por centros de asistencia técnica autorizados. Stanley Bostitch no se hará responsable de los daños o lesiones causados por personas no autorizadas que traten de reparar o manipulen incorrectamente la herramienta.

● Para garantizar la integridad operativa del diseño de la herramienta y del cargador, no retire las tapas ni los tornillos instalados.

● Cuando utilice el cargador, siempre utilice el voltaje especificado en la placa de identificación.

Conformitateea CE pentru produse.

PRECAUCIONES DE SEGURIDAD - HERRAMIENTAS A GAS

GB Not to be reproduced without permission. Unauthorised copies of this document are prohibited.



Tenga cuidado con fuegos y explosiones.

Esta herramienta no debe utilizarse en un entorno donde haya combustibles, ni en presencia de líquidos o gases inflamables. Esta herramienta emite gases de escape que pueden prender materiales inflamables y también desprende chispas. Debido a que al disparar clavos pueden salir despedidas chispas, el uso de esta herramienta es peligroso cerca de lacas, pinturas, bencinas, disolventes, gasolina, gases, pegamentos y otras sustancias inflamables, ya que pueden prender o explotar. Bajo ninguna circunstancia se debe utilizar esta herramienta cerca de tales materiales inflamables.



Riesgo de fuego y explosiones.

La célula de combustible es un dispensador de aerosol con contenido inflamable. Se trata de un contenedor a presión cuyo propelente permanece en la célula de combustible. El incumplimiento de estas instrucciones puede provocar un incendio o una explosión. Mantenga la herramienta, las células de combustible y la batería lejos de la luz directa del sol y de temperaturas superiores a 50°C (120°F). La célula de combustible y/o la batería podrían quemarse, liberando así gases inflamables. No perforo ni queme el contenedor, incluso después de ser utilizado. No incinere, rellene, recupere ni recicle la célula de combustible. No lo pulverice directamente sobre una llama o material incandescente.



Manténgase lejos de las fuentes de ignición. **Prohibido fumar.** Manténgase fuera del alcance de los niños.

● Asegúrese de leer y cumplir las instrucciones detalladas anteriormente en 'Equipamiento de seguridad adicional'.



Utilice la herramienta sólo en zonas exteriores o bien ventiladas.

Esta herramienta emite monóxido de carbono que es nocivo para la salud al inhalarlo. No se debe utilizar esta herramienta en zonas cerradas o mal ventiladas. No inhale.

● Antes de usar la herramienta, compruebe el brazo de contacto. El brazo de contacto y la cámara funcionan de forma conjunta para este dispositivo. Antes de usar la herramienta, asegúrese de que el brazo de contacto

funcione correctamente. Retire los clavos, la célula de combustible y la batería cargada en la herramienta y realice la siguiente comprobación; tire hacia atrás del pestillo del alimentador del depósito para deshabilitar el bloqueo de clavos, con el dispositivo colocado hacia arriba, y presione el brazo de contacto. A continuación, compruebe que el brazo de contacto vuelve a su posición original. Si el brazo de contacto muestra un funcionamiento anormal, no utilice la herramienta hasta que haya sido examinada y reparada. El funcionamiento del brazo de contacto se muestra especialmente pesado con bajas temperaturas y puede que las operaciones de disparo no funcionen. Al tirar del pomo alimentador, el brazo de contacto debe moverse suavemente. El brazo de contacto nunca debe ser modificado ni retirado.



No toque la zona que rodea la salida de escape.

Esta herramienta emite gases de escape que pueden prender materiales inflamables. El brazo de contacto y la punta se calientan al usar la herramienta, pero especialmente por el uso prolongado o rápido. No toque estas partes con las manos destapadas..

● Después de utilizar la herramienta, desconecte la batería y la célula de combustible, y retire los clavos del depósito. Desconecte la batería y la célula de combustible de la herramienta antes de realizar reparaciones, retirar un clavo atascado, abandonar el área de trabajo, transportar la herramienta o después de utilizarla. Es muy peligroso que se dispare un clavo por error.

● Este dispositivo funciona en un rango de temperatura entre 0°C (32°F) y 40°C (104°F), por lo que es importante asegurarse de utilizarlo dentro de este rango. La herramienta puede no funcionar con temperaturas inferiores a 0°C (32°F) o superiores a 40°C (104°C).

● Cargue siempre la batería con una temperatura ambiente de 0-40°C.

● Las temperaturas inferiores a 0°C producen sobrecarga, lo cual conlleva peligros. La batería no se puede cargar a temperaturas superiores a 40°C. La temperatura más adecuada para realizar la carga es 20-25°C.

● No utilice el cargador de forma continuada. Deje inactivo el cargador durante unos 15 minutos entre carga y carga.

● No permita que se introduzcan objetos extraños en el orificio destinado a la batería recargable.

● Nunca desarme la batería recargable ni el cargador.



Nunca cortocircuite la batería recargable.

Un cortocircuito en la batería provocará una corriente eléctrica excesiva que sobrecalentará la batería. Esto causará que la batería se queme o se dañe.

- No arroje la batería al fuego. Al arder, la batería puede explotar.
- El uso de baterías agotadas produce daños en el cargador.
- En cuanto la capacidad de carga de la batería resulte demasiado corta para su uso útil, recíclala de acuerdo con las leyes nacionales o locales.

- No introduzca objetos en las ranuras de ventilación del cargador. Si introduce objetos metálicos o inflamables en las ranuras de ventilación del cargador, podría recibir descargas eléctricas o dañar el cargador.



No inhale su contenido.

En caso de inhalación, la persona afectada debe ser llevada a un lugar al aire libre y puesta en una posición cómoda.

- Los gases de expansión provocan bajas temperaturas. Los gases líquidos pueden provocar lesiones al entrar en contacto con la piel o los ojos. En caso de contacto con la piel, lave la superficie de contacto con cuidado con agua templada y jabón y, una vez seca, aplique crema hidratante. En caso de contacto con los ojos, abra los ojos bajo el agua corriente para aclararlos. Si es necesario, póngase en contacto con un médico.

- **Almacene las células de combustible en una zona bien ventilada.** No las almacene en lugares con temperaturas superiores a 50°C (120°F) (por ejemplo, a la luz directa del sol o dentro de un vehículo). No las exponga a las llamas ni a las chispas. No perforo ni abra las células de combustible. No rellene, recupere ni recicle las células de combustible. Deséchelas de acuerdo con la normativa local sobre productos aerosoles. No deseche las células de combustible junto a otros materiales para reciclaje. Manténgalas fuera del alcance de los niños.

TRANSPORTE

- No está permitido el envío mediante correo.
- Se permite el transporte de pequeñas cantidades para uso propio en automóvil, sin documentación de envío ni tarjeta de emergencia.
- Respete el límite de temperatura de 50°C (120°F).

ALMACENAMIENTO

- No la almacene en pasillos, vestíbulos, cerca de puertas y salidas, ni en áticos.
- Asegúrese de que la herramienta, la célula de combustible y la batería estén almacenadas en conformidad con el reglamento aplicable sobre Seguridad para la Prevención de Incendios.
- Cumpla con el reglamento local referente al almacenamiento, manipulación y transporte de productos aerosoles y con TRG300(D). El reglamento internacional está establecido en aplicación de las normas ADR/RID; IATA-DGR; Código IMDG.
- **Transporte y almacenamiento de células de combustible.** De acuerdo con la norma GGVs-ADR, no se requiere ninguna licencia especial para el transporte de células de combustible.
Transporte por carretera/ferrocarril: consulte GGVs-ADR/RID Cl.2/Sección 10B2

Transporte marítimo: consulte IMDG Cl.9/P.9022/EmS N° 2-13

Transporte aéreo/IATA-DGR: consulte Cl.2/Risk Gr.3/Packinstr. 203 / peso máx. por envío 75kg / carga 150 kg

Nota: La mercancía debe estar acompañada por su tarjeta de emergencia de transporte por carretera UN N° 1950 (Emergency Cl.2 GGVs/ADR, Rn: N° 2201, sección IB02) Se permite el transporte de pequeñas cantidades para uso propio en automóvil privado, sin documentación de envío ni tarjeta de emergencia.

- Los paquetes no deben colocarse cerca de las salidas.
- Debe encontrarse disponible un extintor de 6 kg, de clase A, B, ó C.
- Los paquetes deben apilarse de manera segura, para que no caigan al suelo.
- Las salas de almacenamiento no deben ocupar más de 20 m² de superficie de sala.
- No las almacene junto a material pirotécnico.
- La cantidad almacenada en la sala de ventas no debería exceder las ventas diarias.
- No se deben operar herramientas con llamas o que emitan altas temperaturas cerca de las células de combustible.
- No se deben exponer las células de combustible en los escaparates de las tiendas.

CARGAR LA BATERÍA

Antes de utilizar la herramienta, cargue la batería de la siguiente forma:

1. Inserte la batería en el cargador:

Introduzca la batería con firmeza por la parte trasera del depósito, asegurándose de introducirla en la orientación correcta. No fuerce la batería. Compruebe la orientación (Fig. 2).

PRECAUCIÓN

El cargador 9B12073R-E está diseñado para su uso con estas baterías y no debe utilizarse con otros tipos de baterías. Es posible que otras baterías no especificadas también puedan encajar en el cargador y que la luz del cargador se ilumine.

Sin embargo, esto puede causar daños permanentes tanto en el cargador como en la batería.

2. Enchufe el cable de alimentación a la red eléctrica. Al conectar el cable de alimentación, se encenderá el cargador y se iluminará la luz indicadora de carga.

PRECAUCIÓN

Si la luz indicadora de carga no se enciende, desconecte el cable de alimentación y compruebe que la batería esté bien insertada en el cargador.

Se necesitan aproximadamente 60 minutos para cargar completamente la batería a una temperatura de unos 20°C. La luz de carga se apagará cuando la batería esté completamente cargada.

El tiempo de carga de la batería aumenta con bajas temperaturas o cuando el voltaje de la red eléctrica es muy bajo.

Si la luz indicadora de carga no se apaga después de 120 minutos, pare la carga y póngase en contacto con su CENTRO DE ASISTENCIA TÉCNICA AUTORIZADO BOSTITCH.

PRECAUCIÓN

Si, inmediatamente después de utilizarla, la batería está caliente debido al contacto directo con la luz del sol, etc., es posible que la luz indicadora de carga no se encienda. Si esto ocurre, deje que la batería se enfríe primero y, a continuación, vuelva a iniciar la carga.

Tiempo de recarga: La Tabla 1 contiene el tiempo de recarga necesario según el tipo de batería.

Tabla 1: Tiempo de recarga (minutos aproximados) a 20°C

Voltaje de la batería (V)	Capacidad de la batería (Ah)	
	1.4 Ah	
7.2V	9B12072R-EU	60 mins.

NOTA: El tiempo de recarga puede variar dependiendo de la temperatura ambiente.

3. Desconecte el cable de alimentación del cargador.

4. Sujete firmemente el cargador y tire de la batería

NOTA: Después de realizar la carga, retire primero la batería del cargador y, a continuación, guárdela adecuadamente. No guarde la batería insertada en el cargador.

MODO DE AHORRO DE ENERGÍA

Si la herramienta no ha sido utilizada después de aproximadamente una hora con la batería instalada, el Modo de ahorro de energía se activa para minimizar el consumo innecesario de la energía de la batería. El Modo de ahorro de energía también se activa cuando la energía restante en la batería es muy baja o cuando existe un fallo en la máquina, por lo que debe prestar atención a la luz indicadora de la batería cada vez que encienda la herramienta. (Esta operación se lleva a cabo retirando la batería y volviendo a instalarla).

2. Inserte la célula de combustible en la herramienta

i. Tire del pestillo y abra la tapa de la célula (Fig. 6).

ii. Inserte la célula de combustible en la herramienta (Fig. 7).

iii. Inserte el vástago de la célula de combustible en el orificio del adaptador (Fig. 8).

iv. Cierre la tapa de la célula.

3. Cargue los clavos (consulte el Punto 5 que aparece a continuación)

PREPARACIÓN DE LA HERRAMIENTA PARA SU USO

Asegúrese de leer y entender todas las advertencias contenidas en este manual antes de proceder a utilizar la herramienta.

● Al introducir la célula de combustible o la batería en la herramienta, se debe evitar apuntar con la zona de disparo de los clavos en la dirección del operador o demás personas que se encuentren en el área de trabajo. Sitúe la zona de disparo de la herramienta sobre una pieza de prueba compuesta de un material con el suficiente espesor como para retener completamente la dimensión del clavo que se desea disparar. Antes de conectar la batería y la célula de combustible, asegúrese de mantener los dedos lejos del gatillo y del dispositivo de seguridad, y de no apuntar con la zona de disparo a cuerpos o extremidades.

● No presione el gatillo ni el dispositivo de seguridad mientras conecta la célula de combustible y la batería. La herramienta podría ponerse en funcionamiento causando posiblemente heridas.

INSTRUCCIONES DE SEGURIDAD PARA CARGAR LA HERRAMIENTA

Quando cargue la herramienta:

1. Nunca coloque una mano o una parte del cuerpo en la zona de disparo de los clavos.
2. Nunca apunte con la herramienta hacia ninguna persona.
3. No presione el gatillo ni el dispositivo de seguridad, ya que se podría producir un disparo accidental que podría causar heridas.

Nota: Consulte las especificaciones técnicas al principio de este manual para obtener instrucciones específicas sobre cómo cargar la herramienta y las dimensiones recomendadas para los clavos.

INSTRUCCIONES DE SEGURIDAD PARA EL USO DE LA HERRAMIENTA

Manipule siempre la herramienta con cuidado:

- Nunca juegue con la herramienta.
- Nunca presione el gatillo a menos que se apunte con la zona de disparo al objeto de trabajo.
- Mantenga a las demás personas a una distancia de seguridad prudencial de la herramienta mientras se utiliza, ya que se pueden producir disparos accidentales y posiblemente causar heridas.
- Con herramientas con dispositivo de seguridad, el operador no debe mantener presionado el gatillo, excepto mientras se clava, ya que pueden producirse graves heridas si se toca el dispositivo de seguridad y la herramienta dispara un clavo.
- Mantenga manos y cuerpo alejados de la zona de disparo de la herramienta. En herramientas equipadas con dispositivo de seguridad, la herramienta puede rebotar por el retroceso al disparar un clavo, lo que puede causar que se dispare un segundo clavo accidentalmente causando heridas.
- Compruebe con frecuencia el correcto funcionamiento del mecanismo del dispositivo de seguridad. No utilice la herramienta si el brazo de contacto no funciona correctamente, ya que podrían dispararse clavos accidentalmente. No interfiera en el funcionamiento correcto del dispositivo de seguridad.
- No dispare clavos sobre otros clavos, ya que podrían desviarse y causar heridas.
- No clave clavos cerca de los bordes de la pieza de trabajo, ya que la madera podría desprenderse y el clavo podría desviarse causando posibles heridas.

INSTRUCCIONES DE SEGURIDAD PARA EL MANTENIMIENTO DE LA HERRAMIENTA

Quando utilice la herramienta a gas, preste atención a las advertencias contenidas en este manual y en la propia herramienta, y tenga un cuidado especial al examinar herramientas que presenten problemas.

Para evitar disparos accidentales y posibles heridas, desconecte siempre la batería y la célula de combustible:

1. Antes de realizar ajustes.
2. Cuando repare la herramienta.
3. Cuando retire clavos atascados.
4. Cuando no utilice la herramienta.
5. Cuando traslade la herramienta a otro lugar de trabajo, ya que podría producirse un disparo accidental y causar posibles heridas.

Compruebe que la herramienta funcione correctamente colocando la punta de disparo sobre una pieza de madera de prueba y pulsando el gatillo una o dos veces.

FUNCIONAMIENTO DE LA HERRAMIENTA

PREPARACIÓN PREVIA AL USO

No almacene la herramienta, la célula de combustible ni la batería en un lugar frío. Manténgalas en un lugar templado antes de comenzar a utilizarlas.

- Si la herramienta, la célula de combustible y la batería están frías, colóquelas en un lugar templado para hacer que aumente su temperatura antes de utilizarlas.
- Respete el límite de temperatura de 50°C (120°F).
- No las exponga a las llamas ni a las chispas.
- Es posible que la herramienta no clave completamente cuando, debido a las bajas temperaturas, la célula de combustible pierde la fuerza propelente necesaria, - debido a las altas temperaturas, el rendimiento de la herramienta se ve afectado.
- No utilice la herramienta bajo la lluvia ni cuando exista un exceso de humedad.
- No se recomienda el uso de esta herramienta en altitudes superiores a 1500m (5000 pies), ni con temperaturas inferiores a 0°C (30°F).

1. CÉLULA DE COMBUSTIBLE

Para instalar la válvula reguladora en la célula de combustible:

1. Separe la válvula reguladora y el tapón del cartucho de gas (Fig. 3a).

2. Presione hacia delante (lado vástago) y, a continuación, hacia abajo en la parte delantera de la válvula reguladora.

3. Presione hacia abajo en la parte posterior de la válvula reguladora hasta que queda sellada (Fig. 3c).

Para comprobar que la válvula reguladora esté correctamente insertada:

Presione el vástago de la válvula reguladora de la célula de combustible dos o tres veces contra un objeto que no se mueva y suéltelo. Si no sale gas, la célula de combustible está vacía y es necesario cambiarla.

CUMPLA LA NORMATIVA DE SEGURIDAD

PRECAUCIÓN: Si se sale el gas de la válvula reguladora o del cartucho de gas después de haber colocado la válvula reguladora, reemplace la válvula por una nueva.

No intente volver a utilizar la válvula reguladora. Reemplácela junto con cada célula de combustible utilizada.

2. BATERÍA

Antes de utilizar la batería, debe cargarla. Consulte la sección **'CARGAR LA BATERÍA'**.

3. COMPROBACIÓN DE SEGURIDAD

- Mantenga a las personas no autorizadas (incluidos niños) lejos del equipo.
- Utilice protección ocular.
- Compruebe que los tornillos que sujetan la tapa superior, etc., estén bien apretados. Compruebe que la herramienta no tenga piezas defectuosas ni oxidadas.
- Compruebe si el brazo de contacto funciona correctamente habiendo retirado previamente los clavos, la célula de combustible y la batería de la herramienta. Compruebe también si hay suciedad adherida a las partes móviles del brazo de contacto.
- Asegúrese de leer y entender todas las instrucciones de seguridad pertinentes contenidas en este manual antes de proceder.

4. FUNCIONAMIENTO DE LA HERRAMIENTA: ANTES DE SU USO

1. Inserte la batería en la empuñadura de la herramienta (Fig. 4)

Nota: No accione el brazo de contacto ni el gatillo mientras instala la batería.

-Asegúrese de que la luz indicadora de la batería parpadea en VERDE (Fig. 5).

Si la luz indicadora de la batería parpadea en ROJO, la batería no tiene suficiente energía y debe cargarla.

LUZ INDICADORA DE LA BATERÍA

- Parpadeo en VERDE: Queda suficiente energía (la luz brilla de forma permanente durante el funcionamiento).
- Parpadeo en ROJO: No queda suficiente energía.
- APAGADO (no hay luz): La batería está descargada. Cargue la batería.

2. Inserte la célula de combustible en la herramienta

i. Tire del pestillo y abra la tapa de la célula de combustible (Fig. 6).

ii. Inserte la célula de combustible en la herramienta

(Fig. 7), asegurándose de que el vástago de la célula de combustible esté correctamente alineado con el orificio del adaptador (Fig. 8).

iii. Cierre la tapa (Fig. 9).

5. CARGAR LA HERRAMIENTA

PRECAUCIÓN: Cuando cargue los clavos en la herramienta:

- No presione el gatillo
- No presione el brazo de contacto
- Mantenga el rostro, las manos, los pies y otras partes del cuerpo, al igual que las de lo demás, alejados de la punta para evitar posibles lesiones mientras se cargan los clavos.

1. Inserte una tira de clavos por la parte trasera del depósito (Fig. 9).

2. Deslice la tira de clavos hacia la parte superior del depósito (Fig. 10).

3. Tire del alimentador de clavos (B) hacia atrás para encajar el pomo alimentador en la tira de clavos (Fig. 11).

NOTA: Utilice tiras de clavos que contengan más de 10 clavos.

Retirar los clavos:

1. Tire del pomo alimentador hacia atrás (Fig. 12).

2. Vuelva a colocar el pomo alimentador hacia delante suavemente mientras mantiene sujeto el alimentador de clavos (B).

3. Saque los clavos por la parte trasera del depósito (Fig. 13).

PRECAUCIÓN: Para evitar que se ponga en marcha accidentalmente, nunca toque el gatillo ni coloque la punta del brazo de contacto sobre una mesa de trabajo o en el suelo. Además, no apunte nunca con la zona de disparo de los clavos a ninguna parte del cuerpo.

SELECCIÓN DE CLAVOS: GCN40T-E

Para garantizar una correcta sujeción al clavar madera a cemento u hojas finas de acero a cemento, utilice las longitudes de clavo indicadas a continuación.

Madera a cemento: seleccione clavos para una longitud de inserción de 15-20mm en el cemento.

Espesor de la madera	Longitud de clavo apropiada	Profundidad de inserción en el cemento
10mm	30mm	Aprox. 20mm
15mm	35mm	Aprox. 20mm
20mm	40mm	Aprox. 20mm

Hoja fina de acero en cemento: seleccione clavos para asegurar una longitud de inserción de 12-20mm en el cemento.

6. USO DE LA CLAVADORA

PRECAUCIÓN

- Apriete el brazo de contacto contra el objeto para disparar un clavo, de lo contrario puede que el pistón no retroceda correctamente.
- No skal ikke reproduceres uten tillatelse. Ikke godkjennt kopier av dette dokumentet oppfyller ikke kravene for CE-merking av produkter.
El uso prolongado de la herramienta puede hacer que aparezca aceite alrededor de la zona de salida de escape o de la punta, lo que puede provocar salpicaduras.
- Para asegurarse de que la pieza de trabajo en la que quiere clavar se mantenga limpia, limpie el aceite que aparezca en la herramienta.

VELOCIDAD DE CICLO

Estas herramientas están diseñadas para funcionar con las siguientes velocidades de ciclo: E de los productos.

Funcionamiento Intermitente— de 2 a 3 clavos por segundo

Funcionamiento Continuo— 1000 clavos por hora

Si se exceden estas velocidades de ciclo, la herramienta puede sobrecalentarse, lo que provocaría la pérdida de rendimiento o daños en sus componentes. Si utiliza la clavadora con su velocidad de ciclo recomendada, podrá clavar varios miles de clavos en un día normal de trabajo.

DISPOSITIVO DE SEGURIDAD

Estas herramientas están equipadas con un dispositivo de seguridad secuencial y están marcadas mediante un triángulo equilátero invertido (▼). **No trate de utilizar herramientas que posean esta marca si el dispositivo de seguridad no está colocado o parece dañado.**

Este dispositivo secuencial hace necesario que el operador coloque la herramienta contra el objeto de trabajo con el dispositivo de seguridad presionado antes de pulsar el gatillo. Para disparar un segundo clavo, se debe soltar el gatillo y separar la herramienta de la superficie de trabajo antes de repetir la operación.

Esto facilita la colocación de clavos de forma precisa, por ejemplo en aplicaciones de enmarcado, rebordes y embalajes. El disparo secuencial permite colocar de forma exacta los clavos sin que se dispare un segundo clavo por retroceso. Desde el punto de vista de la seguridad, la herramienta de disparo secuencial ofrecen la ventaja de no disparar clavos accidentalmente si la herramienta entra en contacto con el objeto de trabajo (o cualquier otra cosa) mientras el operador mantiene el gatillo accionado.

BLOQUEO DE CLAVOS (GF33PT / GF28WW)

Estas herramientas emplean un mecanismo especial para evitar que la herramienta dispare en seco.

Cuando el depósito no está cargado con clavos o cuando el número de clavos es inferior a 10, el brazo de contacto no funciona y no se pueden realizar disparos.

COMPROBACIÓN DEL FUNCIONAMIENTO DE LA HERRAMIENTA

FUNCIONAMIENTO DEL DISPARO SECUENCIAL

A) Sin tocar el gatillo, presione el brazo de contacto contra la superficie de trabajo.

LA HERRAMIENTA NO DEBE DISPARAR.

B) Separe la herramienta de la superficie de trabajo y, sin apuntar a nadie, presione el gatillo.

LA HERRAMIENTA NO DEBE DISPARAR.

C) Con la herramienta separada de la superficie de trabajo, presione el gatillo. A continuación, presione el dispositivo de seguridad contra la superficie de trabajo

LA HERRAMIENTA NO DEBE DISPARAR.

D) Sin tocar el gatillo, presione el dispositivo de seguridad contra la superficie de trabajo y, a continuación, presione el gatillo.

LA HERRAMIENTA AHORA DEBE DISPARAR.

USO DE LA HERRAMIENTA

Una vez comprobado que la herramienta funciona correctamente, presione la punta contra el objeto de trabajo y pulse el gatillo. Compruebe que se haya disparado adecuadamente el clavo (Fig. 14).

AJUSTE DE LA PROFUNDIDAD DE CLAVADO

Para asegurarse de que todos los clavos penetren a la misma profundidad, asegúrese de sujetar siempre la herramienta firmemente contra la pieza de trabajo. Si los clavos se disparan a demasiada profundidad o queda demasiado en la superficie, ajuste el disparo en el siguiente orden:

1. Retire la célula de combustible y la batería de la herramienta (Fig. 15).
2. Si los clavos se disparan a demasiada profundidad, mueva el brazo de contacto hacia delante (Fig. 16). Si los clavos quedan demasiado en la superficie, mueva el brazo de contacto hacia detrás (Fig. 17).
3. Deje de mover el brazo de contacto cuando alcance la posición deseada para realizar un disparo de comprobación.
4. Conecte la célula de combustible y la batería en la herramienta.

UTILICE SIEMPRE PROTECCIÓN OCULAR.

Dispare un clavo de prueba.

5. Retire la célula de combustible y la batería de la herramienta.
6. Realice los ajustes posteriores necesarios hasta que la profundidad de clavado sea correcta, realizando una prueba después de cada ajuste.

7. USO DEL GANCHO (GF28WW / GF33PT)

Estas herramientas están equipadas con un gancho en el depósito que puede plegarse para facilitar el uso de la herramienta. Para ajustar el gancho, sólo debe rotarlo a la posición deseada.

8. USO DE LA PUNTA ANTIMARCAS (GNC40T)

Si necesita proteger la superficie de la pieza de trabajo contra arañazos o marcas producidas por el brazo de contacto, puede equipar la herramienta con una punta antimarcas.

1. En primer lugar, retire la célula de combustible y la batería de la clavadora.
2. Coloque la punta antimarcas como se muestra en las Fig. 18, según el modelo de su herramienta.
3. La punta está marcada para indicar el punto de salida de los clavos, facilitando el alineamiento.

Para retirar la punta, tire de ella en el sentido inverso del acoplamiento (Fig. 19).

MANTENIMIENTO Y SOLUCIÓN DE PROBLEMAS

Retire la célula de combustible y la batería de la herramienta, y vacíe completamente el depósito antes de comenzar con tareas de mantenimiento o reparación. Lea y entienda las advertencias contenidas en este manual, en los Datos técnicos de la herramienta y en la propia herramienta, y tenga un cuidado especial al examinar herramientas que presenten problemas.

Se recomienda el uso de piezas de repuesto Bostitch. No utilice piezas modificadas ni piezas que no ofrecen el mismo rendimiento que el equipo original.

PRECAUCIÓN: Asegúrese de retirar la batería y la célula de combustible antes de desatascar clavos, inspeccionar, reparar o limpiar la herramienta.

DESATASCAR CLAVOS

Si los clavos se quedan atascados en el cabezal disparador, retirelos y ajuste el disparo en el siguiente orden: **GF28WW / GF33PT**

1. Retire la célula de combustible y la batería de la clavadora.
2. Bloquee el manguito de presión del depósito y retire los clavos.
3. **GF28WW / GFD33PT:** Retire los pernos con una llave inglesa. (Fig. 20)
3. **GNC 40T:** Retire el pestillo del depósito. (Fig. 21)
4. Retire el depósito del cabezal de disparo y desatasque la unidad. (Fig. 22 & 23)
5. Conecte la célula de combustible y la batería en la clavadora.

INSPECCIÓN DEL DEPÓSITO

1. En primer lugar, retire la célula de combustible y la batería de la clavadora.
2. Limpie el depósito. Retire los trozos de papel o las virutas de madera que se hayan podido acumular en el depósito. Lubrique el depósito con lubricante para clavadoras de acabado a gas Bostitch (Fig. 24).

COMPROBACIÓN DE LOS TORNILLOS DE MONTAJE

De forma regular, compruebe todas las piezas para asegurarse de que no haya tornillos sueltos y, si los hay, apretarlos. Puede resultar peligroso el uso de la herramienta con tornillos sueltos.

INSPECCIÓN DEL BRAZO DE CONTACTO

Compruebe que el brazo de contacto se deslice con suavidad. Limpie las zonas deslizantes del brazo de contacto y lubríquela de vez en cuando con el aceite proporcionado. Esto hará que se mueva con suavidad y, al mismo tiempo, evitará la formación de óxido.

PREPARACIÓN PARA EL ALMACENAMIENTO

- Cuando no utilice la herramienta durante un largo periodo de tiempo, aplique una fina capa de lubricante en las piezas de acero para evitar que se oxiden.
- No guarde la clavadora en un lugar frío. Cuando no utilice la herramienta, debe guardarla en un lugar seco y templado.
- Manténgala fuera del alcance de los niños.

- Consulte todas las instrucciones contenidas en la sección anterior 'Almacenamiento' de este manual.

LISTA DE PIEZAS DE REPUESTO

PRECAUCIÓN: Toda reparación, modificación o inspección de herramientas mecánicas Bostitch debe ser llevada a cabo en un centro de asistencia técnica autorizado Bostitch.

La lista de piezas suministrada junto a esta herramienta le será útil si debe presentar su herramienta en un centro de asistencia técnica Bostitch para solicitar tareas de reparación o mantenimiento.

Se deben cumplir las normativas de seguridad y las normas establecidas en cada país relativas al uso y mantenimiento de herramientas mecánicas.

MODIFICACIONES

Las herramientas de Stanley Bostitch son mejoradas y modificadas continuamente para incorporar los avances tecnológicos más recientes. Por consiguiente, algunas piezas pueden ser modificadas sin previo aviso.

LUBRICANTES APLICABLES

Utilice lubricante para clavadoras a gas BOSTITCH.

No utilice ni aceite detergente ni aditivos: estos lubricantes dañarán las juntas tóricas y otras piezas de goma, causando el malfuncionamiento de la herramienta.

DATOS SOBRE RUIDO Y VIBRACIÓN

EMISIÓN ACÚSTICA (consultar Datos técnicos de la herramienta)

Los valores acústicos característicos de la herramienta se han determinado de acuerdo con EN 12549 ("Acústica. Código de ensayo de ruido para clavadoras. Método de ingeniería").

Estos valores son valores característicos relativos a la herramienta y no representan la generación de ruido en el lugar de empleo. La generación de ruido en el lugar de empleo dependerá, por ejemplo, del entorno de trabajo, la pieza de trabajo, el lugar donde se apoye la pieza, el número de clavos que se disparen, etc.

Dependiendo de las condiciones del lugar de trabajo y de la

forma de la pieza de trabajo, es posible que se deban llevar a cabo medidas de atenuación de ruido individuales, como colocar las piezas de trabajo en soportes de amortiguación de sonido, evitar las vibraciones de la pieza de trabajo mediante pinzas o fundas, ajustar la presión de aire mínima requerida para el trabajo, etc.

INFORMACIÓN SOBRE VIBRACIÓN (consultar Datos técnicos de la herramienta)

Los valores característicos de vibración de la herramienta han sido determinados de acuerdo con ISO/WD 8662-11 "Medición de las vibraciones de la empuñadura – Parte 11 Herramientas para elementos de fijación".

Este valor es un valor característico relativo a la herramienta y no representa el efecto en el sistema mano-brazo al utilizar la herramienta. El efecto en el sistema mano-brazo al utilizar la herramienta dependerá, por ejemplo, de la fuerza con que se sujete, la fuerza de contacto, la dirección de trabajo, el ajuste del suministro de aire comprimido, el tipo de pieza de trabajo, el soporte donde se apoye la pieza, etc.

FRECUENCIA DE MANTENIMIENTO

La frecuencia de mantenimiento de la herramienta puede variar según el entorno en el que se opera la herramienta, el uso que se le dé y la cantidad de clavos que se disparen. Por ejemplo, si se utiliza en un entorno polvoriento y sucio con una gran cantidad de clavos disparados, será necesario un mantenimiento más frecuente que si se utiliza en condiciones limpias y se disparan pocos clavos.

La tabla que aparece a continuación se ha realizado como referencia para ayudar a establecer la frecuencia de mantenimiento de las herramientas. Si observa una cantidad excesiva de fragmentos acumulados en la herramienta entre limpieza y limpieza, realice el mantenimiento con mayor frecuencia. Si la herramienta no necesita ser limpiada dentro de su plazo establecido, puede disminuir la frecuencia de mantenimiento. Si tiene preguntas relativas a lo anteriormente expuesto, póngase en contacto con su distribuidor local para obtener ayuda y asesoramiento.

**Frecuencia de mantenimiento
GF33PT-E / GF28WW-E / GCN40T-E**

		Número de días entre operaciones de mantenimiento				
Entorno de trabajo	Muy sucio y polvoriento	3-4	3-4	3-4	3-4	3-4
	Polvoriento	10-14	10-14	10-14	3-4	3-4
	Moderado	30-45	30-45	30-45	10-14	10-14
	Limpio	45-60	45-60	45-60	30-45	30-45
		1	2	4	6	8+
		Clavos disparados por semana [x1000]				

LIMPIEZA DEL FILTRO

Las figuras de referencia relativas a esta operación se suministran en un documento separado 'Guía de lubricación y limpieza de la herramienta /limpieza del filtro' para que sea más fácil de consultar.

Cuando trabaje en las herramientas, no pierda ninguna pieza al desmontar la herramienta y utilice exclusivamente piezas originales de Stanley Bostitch para garantizar que la herramienta funcione correctamente y de forma segura.

1. Antes de limpiar la herramienta, compruebe que esté completamente fría y, a continuación, retire los clavos, la célula de combustible y la batería. (Fig. 25)

2. Retire el perno de cabeza hexagonal mediante una llave hexagonal de 4mm y guárdelo. (Fig 26) (M5 x 14)

3. Mueva hacia atrás la tapa superior (Fig. 27)

4. Retire el filtro dentro de la tapa superior (Fig 28)

5. Elimine el polvo y la suciedad del filtro con un limpiador Bostitch [SB-TC1]. Compruebe que el filtro esté seco y no contenga contaminación. Vuelva a colocar el filtro y la tapa del filtro (Fig 29)

6. Coloque el cable conductor del motor y el cable conductor de la bujía de encendido (Fig 30)

A) Compruebe que los cables conductores estén dentro de las guías.

B) Compruebe que los cables conductores no queden aprisionados por la tapa.

C) Compruebe la posición de fijación de los cables conductores

7. Compruebe que el filtro no esté dañado. En caso de que lo esté, sustitúyalo por un filtro nuevo (pieza N° 192103), asegurándose de que ninguno de los cables conductores quede aprisionado (Fig 31)

8. Vuelva a colocar la tapa superior, asegurándose de que ninguno de los cables conductores quede aprisionado (Fig 32)

9. Vuelva a colocar el perno de cabeza hexagonal (Fig 33)

10. Realice siempre entre 5 y 10 disparos de prueba en una pieza de desecho antes de utilizar la herramienta en una superficie de acabado, para así expulsar los posibles residuos del material de limpieza [SB-TC1] (Fig 34)

LIMPIEZA Y LUBRICACIÓN

Asegúrese de leer y entender todas las advertencias de seguridad y todos los procedimientos de limpieza antes de proceder a utilizar o limpiar la herramienta. El incumplimiento de estas instrucciones y advertencias puede causar lesiones graves.

ADVERTENCIA: Asegúrese de que los 4 pernos de cabeza hexagonal estén sujetos fijamente a la cabeza del cilindro antes de utilizar la herramienta. Si los pernos están sueltos o no están colocados en su lugar, se puede producir un escape de gases en combustión causando heridas en el usuario, además de daños en la herramienta y en la pieza de trabajo.

1. Antes de limpiar la herramienta, compruebe que esté completamente fría y, a continuación, retire los clavos, la célula de combustible y la batería. (Fig. 35)

2. Retire el perno de cabeza hexagonal mediante una llave hexagonal de 4mm y guárdelo. (Fig 36) (M5 x 14)

3. Mueva hacia atrás la tapa superior (Fig. 37)

4. Retire el conjunto del filtro colocado sobre la cabeza del cilindro (Fig 38)

5. Desenchufe la conexión de la bujía de encendido (Fig 39) y desconecte con cuidado el cable conductor del motor (Fig 40)

6. Mediante una llave hexagonal de 4mm, retire los 4 pernos de cabeza hexagonal de la cabeza del cilindro y guárdelos (Fig 41) (M54 x 20, 4 piezas)

7. Retire suavemente la cabeza del cilindro de la cámara de combustión (Fig 42)

8. Retire la junta tórica del ventilador con cuidado de no dañar las aspas del ventilador. (Fig 43 y 44)

9. Con un trapo seco, limpie y elimine todos los residuos contenidos en la junta tórica. Compruebe que la junta tórica no tenga daños y, si es necesario, sustitúyala (pieza N° 192114) (Fig 45).

10. Limpie la cabeza del cilindro con un limpiador de frenos, prestando especial atención a la bujía de encendido. (Fig. 46)

11. Puede utilizar una brocha pequeña para eliminar más fácilmente algunos fragmentos. Es posible que deba repetir esta operación 2 o 3 veces hasta que esté completamente limpio (Fig 47)

12. Vuelva a colocar la junta tórica sobre la cabeza del cilindro (Fig 48)

13. Lubrique la junta tórica con lubricante para clavadoras a gas Bostitch (producto N° SB-20CL) (Fig 49)

14. Pulverice limpiador de frenos dentro de cilindro para eliminar los residuos (Fig 50)

15. Utilice un instrumento sin punta (por ejemplo, el mango de un destornillador) para presionar el pistón (Fig 51)

16. Sujete la herramienta con la punta hacia arriba y pulverice el limpiador de frenos dentro de la cámara de combustión y en la cabeza de la cámara, asegurándose de que todos los residuos caigan por la parte trasera de la herramienta. Es

posible que deba repetirlo 2 o 3 veces y que deba utilizar una brocha pequeña para eliminar los residuos más persistentes (Fig. 52)

17. Mediante un destornillador o una herramienta similar, vuelva a colocar la cuchilla impulsora en la herramienta. (Fig. 53)

18. Tire hacia atrás del pomo alimentador para soltar el bloqueo de la herramienta y presione la palanca de empuje contra una superficie dura. Lubrique los alrededores de la ranura exterior de la cámara de combustión (donde se encuentra la junta tórica) con lubricante Bostitch (producto N° SB- 20CL) (Fig. 54)

19. Asegurándose de que la junta tórica esté correctamente colocada en la cabeza del cilindro, coloque con cuidado la cabeza del cilindro en la parte superior de la herramienta con atención de no dañar las aspas del ventilador (Fig. 55).

20. Sujetando el cuerpo, monte la cabeza del cilindro y verifique que la junta tórica no quede atrapada. Coloque los 4 pernos de cabeza hexagonal. (Fig. 56)

21. Coloque los 4 pernos de cabeza hexagonal en su posición original mediante una llave hexagonal de 4mm (atornille uno de los 4 pernos a través de la placa de cableado). Apriete los pernos mientras fija el cable a la placa de cableado (Fig. 57 y 58)

22. Compruebe que la junta tórica esté colocada correctamente tirando hacia atrás del alimentador de clavos y presionando el brazo de contacto. (Fig. 59)

23. Coloque el cable conductor del motor y, a continuación, el cable conductor de la bujía de encendido (Fig 60 y 61)

24. Coloque el cable conductor del motor y el cable conductor de la bujía de encendido (Fig 62)

A) Compruebe que los cables conductores estén dentro de las guías.

B) Compruebe que los cables conductores no queden aprisionados por la tapa.

C) Compruebe la posición de fijación de los cables conductores

25. Vuelva a colocar el conjunto del filtro, asegurándose de que ninguno de los cables conductores quede aprisionado (Fig 63)

26. Vuelva a colocar la tapa superior, asegurándose de que ninguno de los cables conductores quede aprisionado (Fig 64)

27. Vuelva a colocar el perno de cabeza hexagonal (Fig 65)

28. Compruebe si las puntas de los 4 pernos sobresalen del armazón (Fig 66)

29. Realice siempre entre 5 y 10 disparos de prueba en una pieza de desecho antes de utilizar la herramienta en una superficie de acabado, para así expulsar los posibles residuos del material de limpieza (Fig 67)

NO Skal ikke reproduseres uten tillatelse. Ikke godkjente kopier av dette dokumentet oppfyller ikke kravene for CE-

Tabla de mantenimiento

ACCIÓN	PARA	CÓMO
Limpiar el depósito y el mecanismo del alimentador.	Evitar atascos.	Sople diariamente para eliminar los residuos.
Mantener el brazo de contacto en perfectas condiciones.	Garantizar la seguridad del operador y el funcionamiento eficaz de la clavadora.	Sople diariamente para eliminar los residuos.

SE Prohibida la reproducción sin permiso. Las copias no autorizadas de este documento no suponen la conformidad con las normas CE de los productos.

PL Niniejszy dokument nie może być kopiowany bez pozwolenia. Nieautoryzowane kopie niniejszego dokumentu nie stanowią deklaracji zgodności CE prezentowanych produktów.

CZ Niniejszy dokument nie może być kopiowany bez pozwolenia. Nieautoryzowane kopie niniejszego dokumentu nie stanowią deklaracji zgodności CE prezentowanych produktów.

SK Rozmnožovanie bez povolenia je zakázané. Neoprávnené kópie tohto dokumentu nie sú v súlade s CE pre dané výrobky.

HU A dokumentum engedély nélkül nem sokszorosítható. Az engedély nélkül sokszorosított dokumentum nem jelenti a termék CE-megfelelőségét.

RO Reproducerea neautorizată este interzisă. Copiile neautorizate ale acestui document nu reprezintă conformitatea CE pentru produse.

Solución de problemas por parte del operador

PROBLEMA	MÉTODO DE COMPROBACIÓN	CORRECCIÓN
La clavadora funciona pero no dispara los clavos. Salto de clavos. Alimentación intermitente.	Compruebe si está atascada.	Desatásquela.
	Compruebe el funcionamiento del alimentador de clavos.	Limpie y lubrique, si es necesario.
	¿Está suelto o dañado el resorte de cinta?	Reemplácelo.
	Compruebe si los clavos son los correctos.	Utilice solamente los clavos recomendados.
	Compruebe si el pistón de la cuchilla del impulsor no vuelve a su posición inicial.	Retire la batería, la célula de combustible y los clavos de la herramienta y, a continuación, utilice un objeto fino de metal o un destornillador con una longitud de 100mm (no se incluye) para introducirlo en el brazo de contacto (Fig 58) y empujar la barra hasta su posición inicial.
	Compruebe si los clavos son los apropiados.	Utilice solamente los clavos recomendados.
	Compruebe el funcionamiento del alimentador de clavos.	Limpie y lubrique.
	¿Está suelto o dañado el resorte de cinta?	Reemplácelo.
	¿Está gastado o dañado el alimentador de clavos?	Reemplácelo.
	Compruebe el retorno del pistón.	Presione el gatillo con firmeza durante aprox. 0.5 segundo tras la combustión.
Los clavos se atascan. Los clavos se clavan doblados.	Compruebe si los clavos son los apropiados.	Utilice solamente los clavos recomendados.
	¿Está gastada la cuchilla del impulsor?	Póngase en contacto con Bostitch para reemplazarla.
	¿Está gastado o dañado el alimentador de clavos?	Reemplácelo.
	¿Está doblado el brazo de contacto?	Póngase en contacto con Bostitch para reemplazarlo.
El brazo de contacto no funciona con suavidad.	Compruebe si hay fragmentos que impidan el libre movimiento del brazo de contacto.	Póngase en contacto con Bostitch para reemplazarlo.
	Compruebe el retorno del pistón.	Presione el brazo de contacto completamente.
	Compruebe la célula de combustible, ¿no está suficientemente llena?	Si la temperatura es demasiado baja, caliente la célula de combustible sin superar 50°C (120°F).
	Compruebe si está desgastado el cable de la bujía de encendido.	Cámbiela por una célula de combustible nueva.
	Compruebe si hay restos de suciedad o grasa en la bujía de encendido.	Póngase en contacto con Bostitch para reemplazarla.
	Compruebe que el filtro no esté obstruido.	Límpielo de acuerdo con la tabla de mantenimiento.
El ventilador no funciona cuando se presiona la palanca de empuje.	El depósito está vacío.	Cargue más clavos en el depósito.
	Observe el color de la luz indicadora.	Si es rojo: Cargue la batería.
		Si es verde: Póngase en contacto con Bostitch para reemplazarla.
No se puede cargar la batería.		Compruebe el cable de alimentación.

Clave para la tabla de datos técnicos (Véase la página 2)

A	Largo en mm.	K	Capacidad del depósito
B	Alto en mm.	L	Temperatura ambiente de trabajo
C	Ancho en mm.	M	Ref. del cargador
D	Peso en Kg.	N	Fuente de energía de entrada
E	Nivel de sonido LPA 1s d	O	Tiempo de carga en minutos a 20°C (70°F)
F	Nivel de sonido LWA 1s d	P	Voltaje de carga
G	Vibración en m/s ²	Q	Corriente de carga
H	Nombre de clavos	R	Peso en Kg
I(a)	Dimensiones en mm.	S	X Peso en Kg (batería)
I(b)	Dimensiones en mm.	T	Tipo de batería
J	Cabeza/corona	U	Célula de combustible - Hidrocarburo líquido: propano/butano

SÄKERHETS- OCH BRUKSANVISNING



DETTA ELVERKTYG DRIVS AV EN INBYGGD FÖRBRÄNNINGSENHET OCH BÖR ENDAST ANVÄNDAS MED DE FÖRBRÄNNINGSGASFÖRDELARE SOM

ANGES I DENNA BRUKSANVISNING.

INNAN DETTA VERKTYG ANVÄNDS BÖR SAMTLIGA ANVÄNDARE LÄSA DENNA MANUAL OCH VERKTYGETS TEKNISKA INFORMATION FÖR ATT TILLGODOGÖRA SIG OCH FÖLJA SÄKERHETSVARNINGARNA OCH INSTRUKTIONERNA. FÖRVARA DESSA INSTRUKTIONER MED VERKTYGET FÖR FRAMTIDA UPPSLAG. OM DU HAR NÅGRA FRÅGOR, KONTAKTA DIN BOSTITCH REPRESENTANT ELLER LEVERANTÖR.

Bostitchs verktyg har utformats för att på bästa sätt tillfredsställa våra kunder och har utformats för att uppnå maximala prestanda när de används tillsammans med Bostitchs fästdon, som har konstruerats efter samma krävande standard. De erbjuder effektiv pålitlig drift när de används på rätt sätt och med omsorg. Som med vilket annat högkvalitativt motordrivet verktyg måste tillverkarens instruktioner följas för att uppnå bästa resultat.

Obs! Ytterligare säkerhetsåtgärder kan behövas beroende på vilket sätt du använder verktyget. Kontakta din Bostitch-representant eller -leverantör med frågor gällande verktyget och dess användning.

Obs! Bostitch tar inte ansvar för produktens prestanda om något av våra verktyg används med fästdon eller tillbehör som inte uppfyller de specifika krav som ställts för åkta Bostitch-spikar, -klamrar, -batterier, -bränsleceller, -laddare och -tillbehör.

BEGRÄNSAD GARANTI

Bostitch Inc. garanterar den ursprungliga återförsäljaren att denna produkts material och utförande är fria från defekter och samtycker till att, efter Bostitchs godkännande, reparera eller ersätta defekta produkter inom 90 dagar från inköpsdatum. Denna garanti får inte överlätas. Den täcker bara skada orsakad av defekter i material eller utförande och den täcker inte tillstånd eller felaktig funktion orsakad av normalt slitage, vanskötsel, missbruk eller olycka.

DENNA GARANTI GÄLLER I STÄLLET FÖR ALLA ANDRA UTTRYCKLIGA GARANTIER. ALLA SÄLJBARHETSGARANTIER OCH BRUKBARHETSGARANTIER ÅR BEGRÄNSADE TILL DENNA GARANTIS GILTIGHETSTID. BOSTITCH ÄR INTE ANSVARIGA FÖR INDIREKTA SKADOR ELLER FÖLJDSKADOR.

Vissa länder tillåter inte begränsningar på hur länge en underförstådd garanti gäller eller uteslutande eller begränsande av indirekt skada eller följskador, så ovanstående begränsningar eller uteslutanden gäller möjligen

inte dig. Denna garanti ger dig specifika juridiska rättigheter och du kan även ha andra rättigheter som varierar mellan olika områden eller länder. För att tillgå garantiservice måste du returnera denna produkt på egen bekostnad tillsammans med inköpsbevis till ett av Bostitchs regionala centra för garantireparationer.

TILLBEHÖR

Dessa verktyg levereras med följande tillbehör:

- | | |
|--------------------------------------|-----|
| 1) Laddare | x 1 |
| 2) Låda | x 1 |
| 3) Sexkantskiftnyckel för skruvar M5 | x 1 |
| 4) Oljekanna | x 1 |
| 5) Batteri | x 2 |

Tillbehör som finns tillgängliga som tillval och säljs separat:

- | | |
|--|----------------------------|
| 1) Bränsleceller | Kodref: FC80ML / FC80ML-HP |
| 2) Smörjmedel för spikpistol med kassetter, 250 ml | Kodref: SB-20CL |

ALLMÄNNA SÄKERHETSFÖRESKRIFTER

Endast de fästdon, batterier, bränsleceller och laddare som anges i denna bruksanvisning bör användas med detta verktyg. Verktyget och de angivna fästdonen ska för säkerhetsändamål betraktas som ett enda system.

Reparationer får endast utföras av godkända ombud för Bostitch eller andra experter som tar tillbörlig hänsyn till säkerhets-, bruks- och underhållsinstruktionerna i denna manual och verktygets tekniska data.

Obs! Till experter räknas de som efter yrkesmässig utbildning eller erfarenhet har tillgodogjort sig tillräcklig expertis i området islagningsverktyg för att kunna bedöma säkert skick för islagningsverktyg.

UTÖVER DE ÖVRIGA VARNINGARNA I DENNA MANUAL SKA FÖLJANDE FÖLJAS FÖR SÄKER DRIFT:

Kassera inte elverktyg med annat hushållsavfall!



I enlighet med Europadirektiv 2002/96/EC & 2006/66/EC gällande avfall från elektrisk och elektronisk/ batterier utrustning och direktivets tillämpning enligt nationell lag måste elektriska/ batterier verktyg som har nått slutet av sin brukbarhet uppsamlas för sig och lämnas vid en miljömässigt kompatibel återvinningsstation.

- Respektera ditt Bostitch-verktyg som ett verktyg. Det är inte en leksak. Det ska inte användas till lek.
- Använd endast Bostitch-verktyget för det ändamål som det är avsett för, som till exempel: Regelverk, regelvägg, undergolvläggning och fästning av trä till cement (endast GNC40T). GF28WW/GF33PT-verktygen får inte användas för andra ändamål än för tillämpningar med trä mot trä.
- Slå inte i en spik på en annan spik.
- Slå inte i en spik i metalldelar.
- Använd aldrig verktyget på så sätt att ett fästdon riktas mot användaren eller andra i arbetsområdet.
- Använd inte verktyget som en hammare.
- Bär alltid verktyget i handtaget. Bär aldrig verktyget med avtryckaren nedtryckt.
- Ändra eller modifiera inte detta verktyg från sin ursprungliga utformning eller funktion utan skriftligt godkännande av Stanley Bostitch.
- Var alltid medveten om att felaktig användning och hantering av detta verktyg kan orsaka skada på dig själv och andra.
- Kläm eller tejpa aldrig fast avtryckaren eller säkerhetsutlösaren i utlöst läge.
- Lämna aldrig ett verktyg oöversatt med en bränslecell eller batteriet isatt.
- Använd inte detta verktyg om den inte har en läsbar VARNINGSETIKETT.
- Fortsätt inte att använda ett verktyg som inte fungerar ordentligt. Meddela din närmaste Stanley Bostitch-representant om ditt verktyg fortsätter att ha funktionsproblem.
- Under användning, håll verktyget på sådant vis att inga skador kan drabba verktygets huvud eller kropp ifall verktygets rekyl skulle öka på grund av variationer i tillförseln av drivgas eller hårda områden i arbetsstycket.
- Arbeta inte nära hörn eller kanter på arbetsstycket. Fästdonet kan halka ut ur arbetsstycket och möjligen orsaka skada.
- Avlägsna bränslecellen och batteriet då verktyget transporteras.
- Kontrollera att säkerhetsutlösaren (om sådan finns) och avtryckaren fungerar korrekt före användning.
- Demontera inte eller blockera någon del av detta verktyg, i synnerhet inte säkerhetsutlösaren.
- Utför aldrig "nödreparationer" utan ordentliga verktyg.
- Undvik att försvaga verktyget genom hålslagning eller gravering.
- Detta elverktyg drivs av en inbyggd förbränningsenhet. Detta elverktyg bör endast användas med förbränningsgasfördelare som anges i denna bruksanvisning.
- Låt aldrig verktyget användas av barn eller personer som inte har tillräcklig kunskap för att hantera verktyget ordentligt.
- Ha rätt delar på rätt plats. Avlägsna inga kåpor eller skruvar. Låt dem vara på sin plats eftersom de har funktioner att fylla. Modifiera dessutom aldrig verktyget och använd det inte efter det att modifieringar har gjorts.
- Kontrollera verktyget före användning. Kontrollera alltid att inga delar är sönder, att alla skruvar är ordentligt åtskruvade och att inga delar saknas eller har rostat innan verktyget används.
- Överarbetning kan orsaka olyckor. Använd inte verktyg och tillbehör utöver deras förmåga. Överarbetning inte bara skadar elverktyget, utan kan också vara farligt i sig själv.
- Avbryt omedelbart arbetet om du upptäcker avvikelser eller om verktyget inte fungerar ordentligt; låt verktyget besiktigas och servas.
- Ta god hand om verktyget för att säkerställa lång livslängd. Ta alltid god hand om verktyget och håll det rent.
- Regelbunden besiktning är väsentlig för säkerheten. Besiktiga verktyget regelbundet så att verktyget alltid användas på ett säkert och effektivt sätt.
- Undvik farliga miljöer. Utsätt inte verktyget eller laddaren för regn och använd inte verktyget och laddaren i fuktiga eller våta miljöer. Håll arbetsområdet väl belyst. Använd aldrig elverktyg och laddare nära antändbara eller explosiva material. Använd inte verktyget och laddaren i närheten av antändbara vätskor eller gaser.
- Förvara verktyget och laddaren i översamt tillstånd. När verktyget och laddaren inte används bör de förvaras på en torr, högt belägen eller läsbar plats – utom räckhåll för barn och sjuka. Förvara verktyget och laddaren på en plats där temperaturen är under 40 °C.
-  Missköt inte sladden. Bär aldrig laddaren i sladden och ryck inte i sladden för att koppla loss den från elnätet. Håll sladden borta från värme, olja och vassa kanter.
- Koppla bort laddarens sladd från elnätet när laddaren inte används eller när den underhålls och besiktigas.
- För att undvika fara använd endast den angivna laddaren.

- För att undvika personskada använd endast de tillbehör eller tillsatser som rekommenderas i denna bruksanvisning eller i Stanley Bostitch-katalogen.
- Kontrollera och bekräfta att matningsladdan och höljet inte har skadats innan laddaren används. Om anslutningsladdan till laddaren eller höljet har skadats måste laddaren returneras till ett av Stanley Bostitch godkända servicecenter för att ersätta laddaren eller höljet. Endast godkända servicecentra bör utföra dessa reparationer. Stanley Bostitch bär inte ansvar för skada som orsakas av att icke-godkänd personal försöker reparera verktyget eller felaktigt hanterar verktyget.
- För att försäkra dig om verktygets och laddarens avsedda funktionsintegritet skall de installerade kåporna eller skruvarna inte avlägsnas.
- Använd alltid laddaren med det volttal som anges på namnskylten.
- Ladda alltid batteriet före användning.
- Använd aldrig ett annat batteri än det som har angivits. Koppla inte ett icke-verktygsspecifikt torrelement, eller uppladdningsbart batteri, annat än det som angivits eller ett bilbatteri till elverktyget.
- Använd inte en transformator med en tillsatsmaskin.
- Ladda inte batteriet med en motor, elgenerator eller likströmsanslutning.

Ytterligare säkerhetsutrustning

ÖGONSKYDD som skyddar mot flygande partiklar både FRAMIFRÅN och från SIDAN bör alltid användas av den som använder verktyget och andra i arbetsområdet när detta verktyg laddas, används eller får service. Ögonskydd krävs för att skydda emot flygande fästdon och skräp som kan orsaka allvarliga ögonskador. Arbetsgivaren och/eller användaren måste försäkra sig om att ögonskydd används.



Ögonskydd i enlighet med 89/686/EEG/EEG och likvärdiga eller högre grader än de som definieras i EN166 bör användas. Alla aspekter av användarens arbete, miljö och andra typer av maskineri som används bör dock också tas hänsyn till när skyddsutrustning väljs ut.

Obs! Glasögon utan sidoskydd och visir ger inte på egen hand tillräckligt skydd.

VARNING! Ytterligare skyddsutrustning kan krävas i vissa miljöer. Arbetsområden kan till exempel innebära exponering för bullernivåer som kan orsaka hörselskada. Arbetsgivaren och användaren bör se till att alla



nödvändiga hörselskydd finns tillgängliga och används av användaren och andra i arbetsområdet. Vissa miljöer kräver skyddsutrustning för huvudet. Vid behov måste arbetsgivaren och användaren se till att huvudskydd används.

SÄKERHETSFORESKRIFTER – GASDRIVNA VERKTYG

- **Var uppmärksam på antändning och explosioner.**



Detta verktyg får inte användas i antändbara miljöer eller i närheten av antändbara vätskor eller gaser. Detta verktyg avger varma avgaser som kan tända antändbara material och avge gnistor. Eftersom gnistor kan spridas under islagning är det farligt att använda detta verktyg i närheten av lack, färg, bensin, förtunningsmedel, gas, häftmedel och andra liknande lättantändliga ämnen eftersom de kan antändas eller explodera. Under inga omständigheter får detta verktyg användas i närheten av sådana lättantändliga material.

- **Explosions- och brandfara.**



Bränslecellen är en aerosolfördelare med antändbart innehåll. Den är en trycksatt behållare och drivmedlet blir kvar i bränslecellen. Försumelse av instruktionerna kan leda till explosion eller brand. Förvara det motordrivna verktyget, bränsleceller och batteri borta

från solljus och från temperaturer över 50 °C (120 °F). Bränslecellen och/eller batteriet kan brista och avge antändbar gas. Punktera inte eller bränn behållaren ens efter användning. Bränslecellen får inte förbrännas, fyllas på, återanvändas eller återvinnas. Spreja inte på öppen låga eller glödande material.



Håll borta från antändningskällor – **ingen rökning**. Förvara utom räckhåll för barn.

- Se till att du läser och följer instruktionerna som anges i "Ytterligare säkerhetsutrustning" ovan.



Får endast användas utomhus eller på väl ventilerade platser.

Detta verktyg avger kolmonoxid som kan utgöra en hälsorisk vid inandning. Detta verktyg får inte användas på instängda eller dåligt ventilerade områden. Andas inte in avgaserna.

- Kontrollera kontaktarmen innan det motordrivna verktyget används. Kontaktarmen och kammaren arbetar ihop när denna enhet är i bruk. Se till att kontaktarmen fungerar ordentligt innan verktyget används. Utan att ladda spikar, bränslecell och batteri i verktyget

kontrollera följande – dra magasinets matarspärri bakåt för att koppla ur spiklåset och medan enheten är vänd uppåt tryck ner på kontaktarmen och bekräfta sedan att den säkert återvänder till sitt ursprungliga läge. Använd inte verktyget om kontaktarmen betar sig onormalt innan den har besiktigats och reparerats. Kontaktarmen blir extra tung att använda vid låga temperaturer och islagningen kan sluta fungera. När matarknoppen dras tillbaka måste kontaktarmen smidigt kunna röra sig. Vidare får kontaktarmen aldrig modifieras eller tas bort.



Rör inte vid avgasutloppet.

Detta verktyg avger varma avgaser som kan antända antändbara material.

Kontaktarmen och nosen kan bli varma under drift och bli varmare efter långvarig eller snabb användning. Rör inte med bara händer.

- Koppla loss batteriet och bränslecellen och avlägsna spikar som blivit över efter användning. Koppla loss batteriet och bränslecellen från verktyget innan verktyget underhålls, blockerat fäst don rensas, arbetsområdet lämnas, verktyget flyttas till annan plats eller efter användning. Det är mycket farligt att avfyra en spik av misstag.

- Denna enhets driftsmiljö är mellan 0 °C (32 °F) och 40 °C (104 °F) så försäkra dig om att verktyget används mellan dessa temperaturer. Enheten kan sluta att fungera under 0 °C (32 °F) eller över 40 °C (104 °F).

- Ladda alltid batteriet i en omgivningstemperatur på 0–40 °C.

- En temperatur under 0 °C leder till överladdning, vilket är farligt. Batteriet får inte laddas vid en temperatur högre än 40 °C. Den lämpligaste temperaturen för laddning är 20–25 °C.

- Använd inte laddaren oavbrutet. Låt laddaren vara i ungefär 15 minuter efter det att en laddning har fullbordats innan en ny laddning påbörjas.

- Låt inte främmande material komma in i hålet där det uppladdningsbara batteriet fästs.

- Demontera aldrig det uppladdningsbara batteriet eller laddaren.



Kortslut aldrig det uppladdningsbara batteriet.

Kortslutning av batteriet skapar stark elektrisk ström och överhettar batteriet. Detta leder till att batteriet antänds eller skadas.

- Kassera inte batteriet i eld. Om batteriet bränns kan det explodera.

- Om ett uttjänt batteri används skadas laddaren.

- Så fort batteriets livslängd efter uppladdning blir för kort

för att praktiskt kunna användas återvinn batteriet i enlighet med lokala förordningar.

- För inte in föremål i laddarens ventilationspringor. Om metaller eller flambara föremål förs in i laddarens ventilationspringor kommer detta orsaka risk för elstöt eller skada på laddaren.

-  **Andas inte in innehållet.**

Vid inandning bör den personen ifråga föras till öppen luft och läggas i bekväm position.

- Expanderande gaser orsakar låga temperaturer. Flytande gaser kan orsaka skada vid kontakt med hud eller ögon. Vid kontakt med hud ska kontaktytan noggrant rengöras med varmt vatten och tvål och hudkräm ska appliceras när området har torkat. Vid kontakt med ögon ska ögonen rengöras i rinnande vatten medan ögonen är öppna. Kontakta läkare vid behov.

- Förvara bränsleceller på välventilerade platser. Förvara inte i temperaturer över 50 °C (120 °F) (till exempel i direkt solljus eller i ett fordon). Utsätt den inte för öppen låga och gnistor. Punktera inte eller öppna bränslecellen. Bränslecellen får inte fyllas på, återanvändas eller återvinnas. Kassera i enlighet med lokala förordningar gällande aerosolprodukter. Kassera inte bränslecell med annat avfall som ska återvinnas. Förvara utom räckhåll för barn.

TRANSPORT

- Frakt per post tillåts inte.
- Transport av små mängder för eget bruk i privat bil är tillåtet utan transportdokument och nödfallskort.
- Beakta temperaturbegränsning 50 °C (120 °F).

FÖRVARING

- Förvara inte i gångar, entréer, nära dörrar och utgångar eller på vindsvåningar.
- Försäkra dig om att verktyget, gascellen och batteriet förvaras i enlighet med lokala brandsäkerhetsföreskrifter.

- Beakta lokala förordningar gällande förvaring, hantering och transport av aerosolprodukter och i enlighet med TRG300(D). Internationella bestämmelser har fastställts i enlighet med ADR/RID; IATA-DRG; IMDGCode.

- **Transport och förvaring av bränslecell.** I enlighet med GGVS-ADR krävs inga särskilda tillstånd för att transportera bränsleceller.

Väg/räls: se GGVS-ADR/RID Cl.2/ITEM 10B2

Sjötransport: se IMDG Cl.9/P.902/EmS nr. 2-13

Luft/IATA-DGR: se Cl.2/Risk Gr.3/Packinstr. 203 / Maxvikt per försändelse 75 kg / last 150 kg

Obs! Gods måste åtföljas av nödfallskort för transport på väg UN-nr. 1950 (nödsituation Cl.2 GGVS/ADR, Rn-nr. 2201, artikel IB02) Transport av små mängder för eget bruk i privat bil är tillåten utan transportdokument och nödfallskort.

- Försäljningsstånd bör inte vara belägna nära utgångar.
- En brandsläckare på 6 kg, klass A, B eller C måste finnas tillhands.
- Förpackningen bör staplas på säkert sätt så att de inte faller till marken.
- Förvaringsrum får inte ta upp mer än 20 kvadratmeter av rumsytan.
- Förvara inte tillsammans med pyrotekniska varor.
- Antalet som förvaras i försäljningsrummen bör inte överskrida den dagliga försäljningen.

● Verktyg med öppen låga eller hög temperatur får inte användas nära bränsleceller.

● Bränsleceller får inte visas i skyltfönster.

LADDA BATTERIET

Ladda batteriet enligt följande innan du använder verktyget:

1. Sätt in batteriet i laddaren:

Koppla batteriet bestämt mot den bakre delen av magasinet och se till att batteriet har satts i på rätt håll. Tvinga inte i batteriet – kontrollera rotationen (Figur 2).

WARNING!

9B12073R-E-laddaren är utformad specifikt för dessa batterier och bör inte användas med andra typer. Det är möjligt att andra batterier än de som har angivits kan passa i laddaren och vissa av dem kan lysa upp med uppladdningslampan.

Detta kan dock orsaka bestående skada på både laddaren och batteriet.

2. Koppla sladden till elnätet. När sladden kopplas till elnätet kommer laddaren att slås på (laddarens indikatorlampa kommer då att lysa).

WARNING!

Om uppladdningsindikatorn inte lysar dra ut sladden och kontrollera att batteriet är ordentligt insatt i laddaren.

Det tar ungefär 60 minuter för att helt ladda batteriet vid ungefär 20 °C. Uppladdningslampan kommer då att slås av för att visa att batteriet är färdigladdat.

Batteriets laddningstid blir längre vid lägre temperatur eller om spänningen från kraftkällan är för låg.

Avbryt uppladdningen och kontakta ditt av BOSTITCH GODKÄNDA SERVICECENTER om laddarens indikatorlampa inte stängs av när mer än 120 minuter har gått.

WARNING!

Om batteriet har värmts upp av direkt solljus etc., tänds eventuellt inte uppladdningsindikatorn precis efter användning. Om detta sker låt batteriet först svalna och påbörja sedan uppladdningen igen.

Uppladdningstid: Tabell 1 visar vilken uppladdningstid som behövs beroende på batterityp.

Tabell 1: Uppladdningstid (ca. min) vid 20 °C

Batteri spänning (V)	Batterikapacitet (Ah)	
	1.4 Ah	
7.2V	9B12072R-EU	60 mins.

OBS! Uppladdningstiden varierar beroende på omgivningstemperaturen.

3. Koppla bort uppladdarens sladd.

4. Håll i laddaren stadigt och dra ut batteriet

OBS! Dra ut batteriet från laddaren efter uppladdning och förvara på lämpligt sätt. Förvara inte batterierna i laddaren.

STRÖMBESPARINGSLÄGE

Om verktyget inte har använts på ungefär en timma med batteriet fortfarande inkopplat aktiveras strömbesparingsläget för att minimera onödig förbrukning av batterikraft. Kraftbesparingsläget aktiveras även när batteriet har extremt lite kraft kvar eller om det är något fel på maskinen så håll uppsikt på batteriindikatorns lampa efter det att verktyget har aktiverats igen. Detta görs genom att avlägsna batteriet och återinstallera det igen.

2. Koppla bränslecellen till verktyget

i. Dra spärren och öppna cellocket (Figur 6).

ii. Koppla bränslecellen till verktyget (Figur 7).

iii. För in bränslecellens stift i adapterns hål (Figur 8).

iv. Stäng cellocket.

3. Ladda spikar (se del 5 nedan)

FÖRBEREDELSE ATT ANVÄNDA VERKTYGET

Försäkra dig om att ha läst och förstått alla varningar som angivits i denna manual innan du använder verktyget

- När bränsle eller batterier fästs vid verktyget bör verktygets avfyrningsmunstycke riktas bort från användaren och andra i arbetsområdet. Positionera verktygets avfyrningsområde över en provbit som är tillräckligt tjock för att klara av det tilltänkta fästdonets dimensioner. Håll händerna borta från avtryckaren och utlösningmekanismen och lemman och kropp borta från avfyrningsområdet – bränslecellen och batteriet kan vara inkopplade.

- Tryck varken ner avtryckaren eller säkerhetsutlösaren medan bränslecellen och batteriet kopplas upp. Verktyget kan avfyra och möjligen orsaka skada.

SÄKERHETSINSTRUKTIONER FÖR LADDNING AV VERKTYGET

När verktyget laddas:

1. Placera aldrig handen eller någon annan del av kroppen i verktygets avfyrningsområde;
2. Rikta aldrig verktyget mot dig själv eller andra.
3. Tryck inte ner avtryckaren eller säkerhetsutlösaren eftersom oavsiktlig aktivering kan ske vilket kan orsaka skada.

Obs! Läs de tekniska specifikationerna på framsidan av denna manual för specifika laddningsinstruktioner och mått för rekommenderade fästdon.

SÄKERHETSINSTRUKTIONER FÖR VERKTYGSDRIFT

Hantera alltid med omsorg:

- Lek aldrig med verktyget;
- Tryck aldrig ner avtryckaren om inte nosen är riktad mot arbetsytan.
- Håll andra på säkert avstånd medan verktyget är i bruk eftersom oavsiktlig avfyrning kan ske vilket kan orsaka skada.
- Användaren får inte hålla säkerhetsutlösarens avtryckare nertryckt förutom under fästning, eftersom allvarlig skada kan orsakas om utlösaren oavsiktligt kommer i kontakt med någon eller något som orsakar att verktyget avfyra.
- Håll händer och kropp borta från verktygets avfyrningsområde. Ett säkerhetsutlösningsverktyg kan rekylas när ett fästdon spikas i och ett oönskat andra fästdon kan då avfyra vilket kan orsaka skada.
- Kontrollera säkerhetsutlösarens mekanism ofta. Använd inte verktyget om kontaktarmen inte fungerar ordentligt eftersom oavsiktlig islagning av fästdon kan ske. Stör inte säkerhetsutlösarens avsedda gång.

- Slå inte i fästdon ovanpå andra fästdon eftersom detta kan orsaka att fästdonet avviker från sin avsedda gång vilket kan orsaka skada.

- Slå inte i ett fästdon nära kanten av arbetsstycket eftersom träet kan klyvas och få fästdonet att avvika och möjligen orsaka skada.

SÄKERHETSINSTRUKTIONER FÖR VERKTYGSUNDERHÅLL

Var uppmärksam på varningarna i denna manual och på själva verktyget när du arbetar med gasdrivna verktyg och var extra försiktig när du undersöker verktyg med problem.

För att förhindra oavsiktlig avfyrning och möjlig skada, koppla loss batteriet och bränslecellen:

1. Innan justeringar utförs.
2. När verktyget får service.
3. När blockeringar frigörs.
4. När verktyget inte används.
5. Vid förflyttning till ett annat arbetsområde eftersom oavsiktlig avfyrning kan ske vilket kan orsaka skada.

Kontrollera att verktyget fungerar ordentligt genom att trycka nosen mot en överbliven träbit och trycka ner avtryckaren en eller två gånger.

ANVÄNDNING AV VERKTYGET

FÖRBEREDELSE FÖRE ANVÄNDNING

Förvara inte verktyget, bränslecellen och batteriet i kalla väderförhållanden. Förvara verktyget, bränslecellen och batteriet på en varm plats tills arbetet påbörjas.

- Om verktyget, bränslecellen och batteriet redan är kalla ta dem till en varm plats och låt dem värmas upp innan de används.
- Beakta temperaturgränsen 50 °C (120 °F).
- Utsätt inte för öppen låga och gnistor.
- Detta verktyg slår möjligen inte i fästdon ordentligen när; - temperaturen är låg, bränslecellen saknar tillräcklig drivkraft, - hög temperatur kan påverka verktygets prestanda.
- Använd inte detta verktyg i regn eller vid hög fuktighet.
- Detta verktyg rekommenderas inte för användning på höjder över 1500 m (5000 fot), eller temperatur under 0 °C (30 °F).

1. BRÄNSLECELL

Så här fäster du doseringsventilen på bränslecellen:

1. Avlägsna doseringsventilen och locket från gaspatronen (Figur 3a).

2. Tryck framåt (stiftsidan) och sedan nedåt på framsidan av doseringsventilen (Figur 3b).

3. Tryck ner på doseringsventilens bakre del tills den försluts (Figur 3c).

Kontrollera att doseringsventilen har monterats ordentligt:

Tryck doseringsventilens stift på bränslecellen två eller tre gånger mot ett stationärt föremål och släpp. Om gas inte släpps ut är bränslecellen tom och måste ersättas.

BEAKTA SÄKERHETSFORESKRIFTER

WARNING! Om gasen läcker ifrån doseringsventilen eller gaspatronen efter att du har satt fast doseringsventilen ska denna ersättas med en ny doseringsventil.

Försök inte att återanvända doseringsventilen – ersätt den efter att varje bränslecell har använts.

2. BATTERIET

Du måste ladda batteriet före användning - se föregående avsnitt "LADDA BATTERIET".

3. SÄKERHETSKONTROLL

● Obehöriga personer (inklusive barn) måste hållas borta från utrustningen.

● Använd ögonskydd för produkten.

● Kontrollera att fästskruvarna som håller fast kåpan etc. är fast skruvade. Kontrollera att verktyget inte har defekta eller rostiga delar.

● Kontrollera om kontaktarmen fungerar ordentligt utan spikar, bränslecell och batteri kopplade till verktyget. Kontrollera även om smuts har fastnat vid kontaktarmens rörliga delar.

● Försäkra dig om att du har läst och förstått alla relevanta instruktioner i denna manual innan du fortsätter.

4. ANVÄNDNING AV VERKTYGET: FÖRE ANVÄNDNING

1. Sätt in batteriet i verktygets handtag (Figur 4)

Obs! Använd inte kontaktarmen eller avtryckaren medan du installerar batteriet.

■ Försäkra dig om att batteriindikatorlampan blinkar GRÖN (Figur 5).

- Om batteriindikatorlampan blinkar RÖD har batteriet inte tillräckligt med ström och måste laddas.

BATTERIINDIKATORLAMPAN

● Blinkar GRÖN: Tillräckligt med ström kvar (Lampan lyser konstant under användning).

● Blinkar RÖD: Otillräcklig ström kvar.

● AV (Inget synligt ljus): Batteriet är slut. Ladda batteriet.

2. Sätt in bränslecellen i verktyget.

i. Dra i spärren och öppna bränslecellocket (Figur 6).

ii. Sätt in bränslecellen i verktyget (Figur 7) och försäkra dig om att bränslecellen kommer i höjd med hälet i adaptern (Figur 8).

iii. Stäng locket (Figur 9).

5. LADDA VERKTYGET

WARNING! När du laddar spikar i verktyget:

● Tryck inte ner avtryckaren

● Tryck inte ner kontaktarmen

● Håll ditt och andras ansikten, händer, fötter och övriga kroppsdelar borta från nosen för att undvika skada under laddning.

1. För in spikremsan i magasinets bakre del (Figur 9).

2. Skjut spikremsan framåt i magasinet (Figur 10).

3. Dra tillbaka spikmataren (B) för att haka matarknappen till spikremsan (Figur 11).

Obs! Använd en spikremsa med fler än 10 spikar.

Avlägsna spikarna:

1. Dra matarknappen bakåt (Figur 12).

2. Tryck matarknappen försiktigt framåt och tryck samtidigt på spikmataren (B).

3. Dra ut spikar från magasinet bakre del (Figur 13)

WARNING! För att förhindra oavsiktlig avfyrning rör aldrig avtryckaren och lägg den aldrig på övre delen av kontaktarmen på en arbetsbänk eller på golvet. Rikta dessutom aldrig avfyrningsmunstycket mot någon person.

VAL AV SPIK: GCN40T-E

Använd den spiklängd som anges nedan, för att försäkra om korrekt infästning när du spikar fast trä i betong eller tunt stål i betong:

■ Trä i betong: Välj spik för 15-20 mm inträngning i betongen.

Träets tjocklek	Lämplig spiklängd	Inträngningsdjup i betongen
10 mm	30 mm	ungefär 20 mm
15 mm	35 mm	ungefär 20 mm
20 mm	40 mm	ungefär 20 mm

Tunt stål i betong: Välj spik för 12-20 mm inträngning i betongen.

6. ANVÄNDA SPIKPISTOLEN

VARNING!!

- Kläm åt kontaktarmen medan du slår i en spik annars kan kolven inte återvända ordentligt.
- Om verktyget används under en längre tid kan detta leda till att olja som stänker läcker kring avgasutloppet eller nosen.
- Försäkra dig om att materialet som ska spikas är rent och torka bort den olja som hamnar på verktyget.

CYKELHASTIGHET

Dessa verktyg är konstruerade för att fungera i maximalt följande cykelhastigheter:

Intermittent drift – 2 till 3 spikar per sekund

Oavbruten drift – 1000 spikar per timme

Om dessa hastigheter överstigs kan det leda till att verktyget överhettas vilket leder till sänkta prestanda eller skada på verktygets komponenter. Genom att använda spikpistolen i dess rekommenderade cykelhastighet kan du slå i flera tusen spikar under en vanlig arbetsdag.

SÄKERHETSUTLÖSAREN

Dessa verktyg är utrustade med en sekvensutlösare och är märkta med en inverterad liksidig triangel (▼). **Försök inte att använda ett verktyg med detta märke om säkerhetsutlösaren saknas eller verkar vara skadad.**

Sekvensutlösaren kräver att användaren håller verktyget tryckt mot arbetsobjektet med säkerhetsutlösaren nertryckt innan avtryckaren trycks ner. För att kunna slå i ytterligare fästdon måste avtryckaren släppas och verktyget lyftas bort från arbetsobjektet innan nästa fästdon drivs in.

Detta underlättar exakt placering av fästdon på till exempel regelverks- skräspiknings- och spjällådsapplikationer. Sekvensutlösaren möjliggör exakt placering av fästdon utan att riskera att ett andra fästdon drivs in vid rekylen. Verktyg med säkerhetsutlösare har en säkerhetsfördel eftersom

verktyget inte oavsiktligt slår i fästdon om verktyget har kontakt med arbetsobjektet eller något annat samtidigt som användaren håller avtryckaren nertryckt.

FÄSTDONSLÅNING (GF33PT / GF28WW)

Dessa verktyg använder en mekanism för att förhindra att verktyget avfyras utan fästdon.

När magasinet inte har spikar laddade eller när det kvarvarande antalet spikar är färre än 10 fungerar inte kontaktarmen och verktyget kan då inte avfyras.

KONTROLL AV VERKTYGSFUNKTION

ANVÄNDNING AV SEKVENSUTLÖSAREN

A) Tryck kontaktarmen mot arbetsytan utan att röra vid avtryckaren.

VERKTYGET FÅR INTE AVFYRAS.

B) Håll verktyget borta från arbetsytan och tryck ner avtryckaren utan att rikta verktyget mot dig själv eller andra.

VERKTYGET FÅR INTE AVFYRAS.

C) Tryck ner avtryckaren medan verktyget inte har kontakt med arbetsytan. Tryck säkerhetsutlösaren mot arbetsytan

VERKTYGET FÅR INTE AVFYRAS.

D) Tryck säkerhetsutlösaren mot arbetsytan utan att trycka ner avtryckaren och tryck sedan ner avtryckaren.

VERKTYGET SKA AVFYRAS.

ANVÄNDNING AV VERKTYGET

Efter att ha kontrollerat att verktyget fungerar korrekt tryck nosen mot arbetsobjektet och tryck ner avtryckaren. Kontrollera att fästdonet har slagits i efter önskemål (Figur 14).

JUSTERA ISLAGNINGSDJUPET

Se till att verktyget alltid hålls tätt emot arbetsstycket för att säkerställa att varje spik tränger igenom till samma djup. Om spikar slås i för djupt eller inte djupt nog i arbetsstycket justera indrivningen på följande sätt:

1. Avlägsna bränslecellen och batteriet från spikpistolen (Figur 15).
2. Flytta kontaktarmen framåt om spikarna har slagits i för djupt (Figur 16). Flytta kontaktarmen bakåt om spikarna inte har slagits i tillräckligt djupt (Figur 17).
3. Sluta justera kontaktarmen när ett lämpligt djup har uppnåtts under islagningstest.
4. Koppla bränslecellen och batteriet till verktyget.

ANVÄND ALLTID ÖGONSKYDD.

Utför en provislagnig.

5. Avlägsna bränslecellen och batteriet från verktyget.

6. Gör vidare justeringar tills islagningsdjupet är rätt, prova efter varje justering.

7. KROK

Detta verktyg har en krok installerad på magasinet som kan vikas tillbaka för att underlätta användning av verktyget. Vrid helt enkelt kroken till önskat läge för att justera.

8. ANVÄNDNING AV PANELFOTEN (GNC40T)

Om du måste skydda arbetsytan mot rispor eller märken från kontaktarmen kan en rispskyddsspets monteras på verktyget.

1. Avlägsna först bränslecellen och batteriet från spikpistolen.

2. Montera som visat i Figur 18 beroende på din verktygsmodell.

3. Spetsen har markerats för att visa spikens utloppspunkt för att underlätta inställning.

Dra av panelfoten i motsatt ordning som spetsen monterades för att avlägsna den (Figur 19).

UNDERHÅLL OCH FELSÖKNING

Avlägsna bränslecellen och batteriet från verktyget och töm helt magasinet innan underhåll eller reparationer påbörjas. Läs och tillgodogör dig varningarna i denna manual, i verktygets tekniska data och på själva verktyget och var extra försiktig när du undersöker verktyg med problem.

Reservdelar från Bostitch rekommenderas. Använd inte modifierade delar eller delar som inte erbjuder samma prestanda som ursprungsutrustningen.

WARNING! Försäkra dig om att batteriet och bränslecellen är avlägsnade när blockeringar rensas, under besiktning, underhåll och rengörning.

RENSNING AV BLOCKERINGAR

Om spik har fastnat i avfyrningsmunstycket avlägsna dem och justera islagningen på följande sätt: **GF28WW / GF33PT**

1. Avlägsna bränslecellen och batteriet från spikpistolen.

2. Lås ansättaren i magasinet och avlägsna fästdonen.

3. GF28WW / GFD33PT: Avlägsna bultarna med skiftnyckel. (Figur 20)

3. GNC 40T: Lösgör magasinets hake. (Figur 21)

4. Dra bort magasinet från avfyrningsmunstycket och rensa blockeringen (Figur 22 & 23).

5. Koppla bränslecellen och batteriet till spikpistolen.

BESIKTIGA MAGASINET

1. Avlägsna först bränslecellen och batteriet från spikpistolen.

2. Rengör magasinet. Avlägsna pappersbitar eller träflis som kan ha samlats i magasinet. Smörj den med Bostitchs smörjmedel för gasdrivna stiftpistoler (Figur 24).

KONTROLLERA MONTERINGSSKRUVAR

Kontrollera regelbundet att skruvarna inte är lösa i någon del och dra åt de lösa skruvar som hittas. Används verktyget med lösa skruvar kan detta utgöra fara.

BESIKTIGA KONTAKTARMEN

Kontrollera att kontaktarmen kan smidigt skjutas. Rengör området där kontaktarmen skjuts och använd den tillhandahållna oljan för att smörja då och då. Detta möjliggör en smidig drift och hjälper samtidigt till att förhindra rostbildning.

FÖRBEDREDA FÖRVARING

- Applicera ett tunt lager smörjmedel på stådelarna för att undvika rost då verktyget inte ska användas under en längre tid.
- Förvara inte spikpistolen i kalla väderförhållanden. Verktyget bör förvaras varmt och torrt då verktyget inte används.
- Förvara utom räckhåll för barn.
- Ta del av samtliga instruktioner i avsnittet "Förvaring" i denna manual.

RESERVEDELSLISTA FÖR SERVICE

WARNING! Reparationer, modifieringar och besiktningar av Bostitchs motordrivna verktyg måste utföras av ett servicecentrum som har godkänts av Bostitch.

Reservdelislistan som medföljer detta verktyg är till hjälp när du beställer reparation eller underhåll av verktyget hos ett av Bostitchs godkända servicecentra.

Då motordrivna verktyg används och underhålls måste varje lands säkerhetsförfordningar och -standarder efterlevas.

MODIFIERINGAR

Stanley Bostitchs verktyg förbättras och modifieras ständigt för att inkorporera de senaste teknologiska framstegen. Följaktligen kan vissa delar bytas utan föregående varsel.

TILLÄMPLIGA SMÖRJMEDEL

Använd BOSTITCHS smörjmedel för gasdrivna spikpistoler.

Använd inte rengörande olja eller tillsatser: dessa smörjmedel skadar O-ringar och andra gummidelar och orsakar fel i verktyget.

BULLER- OCH VIBRATIONSDATA

BULLER (Se verktygets tekniska data)

Verktygets bullervärden har bestämts i enlighet med EN 12549 - "Akustik - Mätning av buller från spikningsverktyg - Teknisk metod".

Dessa värden är värden relaterade till verktygets typiska värden och representerar inte bullerutveckling i det område som verktyget används. Bullerutvecklingen där verktyget används beror på till exempel arbetsmiljön, arbetsstycket, arbetsstyckets underlag och antalet islagningar etc.

Beroendet på förhållandena på arbetsplatsen och arbetsstyckets utformning kan enstaka bullerdämpningsåtgärder behöva vidtas som till exempel att placera arbetsstycket på ljuddämpande underlag, förhindra att arbetsstycket vibrerar genom att späna fast eller täcka det, justera lufttrycket till det minsta möjliga för att utföra arbetet etc.

INFORMATION OM VIBRATIONER

(se verktygets tekniska data)

Verktygets karaktäristiska vibrationsvärde har bestämts i enlighet med ISO/WD 8662-11 "Handhållna maskiner - Mätning av vibrationer i handtag - Del 11: Spikningsverktyg".

Detta värde är en del av verktygets karaktäristik och visar inte verktygets inverkan på hand-armsystemet vid användning. Inverkan på hand-armsystemet när verktyget används beror till exempel på greppstyrka, kontaktkraft, arbetsriktning, justering av tillförsel av tryckluft, arbetsstycket, arbetsstyckets understöd etc.

UNDERHÅLLSINTERVALL

Hur ofta verktyget underhålls kan variera beroende på vilken miljö som verktyget används i, hur den används och antalet spikar som slås i. Om den till exempel används i smutsiga och dammiga förhållanden och många ispikningar utförs kommer mer regelbundet underhåll krävas än i rena förhållanden med lågt antal ispikningar.

Nedanstående diagram har skapats som riktlinje för att hjälpa dig att bestämma hur ofta ditt verktyg ska underhållas. Öka underhållsfrekvensen om du märker att för mycket skräp samlas i verktyget mellan rengöringstillfällen. Om verktyget inte behöver rengöras efter det schema som du har skapat kan du minska underhållsfrekvensen. Om du har frågor gällande ovanstående var god kontakta din lokala leverantör för hjälp och råd.

Underhållsfrekvens GF33PT-E / GF28WW-E / GCN40T-E:

		Antalet dagar mellan underhållstillfällen				
		Driftsmiljö				
Driftsmiljö	Mycket smutsigt o. dammigt	3-4	3-4	3-4	3-4	3-4
	Dammigt	10-14	10-14	10-14	3-4	3-4
	Mellan	30-45	30-45	30-45	10-14	10-14
	Rent	45-60	45-60	45-60	30-45	30-45
		1	2	4	6	8+
		Spikar använda per vecka [x1000]				

FILTERRENGÖRING

Figurhänvisningarna för detta tillhandahålls på ett separat blad "Filterrengöring/Verktygsrengöring och smörjningsguide".

Tappa inte bort någon del av det demonterade verktyget när du arbetar på verktyget och använd endast Stanley Bostitch-delar för att se till att verktyget fungerar ordentligt och är säkert.

1. Kontrollera att verktyget har svalnat helt före rengöring och att alla spikar, bränslecellen och batteriet har avlägsnats från verktyget. (Figur 25)
2. Avlägsna bulten med insexhuvud med hjälp av en 4mm insexnyckel och spara den. (Figur 26) (M5 x 14)
3. Tippa tillbaka kåpan (Figur 27)
4. Avlägsna filtret från insidan av kåpan (Figur 28)
5. Avlägsna damm och skräp från filtret med Bostitch-rengöringsmedel [SB-TC1]. Se till att filtret är torrt och fritt från nedsmutsning. Sätt tillbaka filtret och filterlocket (Figur 29).
6. Montera motorns anslutningskabel och tändstiftets anslutningskabel (Figur 30)
 - A) Försäkra dig om att anslutningskablarna är innanför höljet.
 - B) Försäkra dig om att anslutningskablarna inte klämts åt i kåpan.
 - C) Kontrollera anslutningskabelns monteringsläge.
7. Kontrollera att filtret inte har skadats. Om filtret är skadat ersätt det med ett nytt (reservdelnr. 192103) och se till att inga sladdar har hamnat i kläm (Figur 31)
8. Sätt tillbaka kåpan och se till att inga sladdar har fastnat (Figur 32)
9. Sätt tillbaka insexbulten (Figur 33)
10. Utför alltid 5-10 testcyklar med verktyget på överblivet material innan det används på det slutgiltiga materialet för att blåsa ut överblivet rengöringsmaterial [SB-TC1] (Figur 34).

HU A dokumentum engedély nélkül nem sokszorosítható. Az engedély nélküli sokszorosítás jogszabályellenes tevékenység.

RO Reproducerea neautorizată este interzisă. Copiile neautorizate pot fi considerate încălcări ale drepturilor de autor și pot fi ilegale.

RENGÖRING OCH SMÖRJNING

Se till att du har läst och tillgodogjort dig alla säkerhetsvarningar och rengöringsprocedurer innan du försöker använda eller rengöra detta verktyg. Allvarig skada kan orsakas om detta inte görs.

WARNING! Se till att de 4 bultarna med insexhuvuden är säkert fästa på cylinderhuvudet innan verktyget används. Om bultarna har lossnat eller saknas kan detta resultera i att brinnande gaser läcker ut som kan skada användaren och skada verktyget och egendom.

1. Kontrollera att verktyget har svalnat helt före rengöring och att alla spikar, bränslecellen och batteriet har avlägsnats från verktyget. (Figur 35)

2. Avlägsna bulten med insexhuvud med hjälp av en 4mm insexnyckel och spara den. (Figur 36) (M5 x 14)

3. Tippa tillbaka kåpan (Figur 37)

4. Avlägsna cylinderhuvudets filtersystem (Figur 38)

5. Koppla ur tändstiftskopplingen från tändstiftet (Figur 39) och koppla försiktigt bort motorns anslutningskabel (Figur 40).

6. Använd en 4mm insexnyckel för att avlägsna de 4 insexhuvuden i cylinderhuvudet och behåll dem (Figur 41) (M54 x 20, 4st)

7. Lyft försiktigt cylinderhuvudet från förbränningskammaren (Figur 42)

8. Se till att du inte skadar fläktbladen och avlägsna försiktigt O-ringen från fläkten. (Figur 43 och 44)

9. Rengör och avlägsna alla avlagringar från O-ringen med en torr trasa. Kontrollera om O-ringen är skadad och vid behov ersätt den (reservdelsnr. 192114) (Figur 45).

10. Rengör cylinderhuvudet med bromsrengöringsmedel och var extra noggrann med tändstiftet. (Figur 46)

11. En liten borste kan vara till hjälp för att få bort en del skräp. Du kan behöva upprepa detta 2 eller 3 gånger tills det är rent (Figur 47)

12. Avlägsna O-ringen från cylinderhuvudet (Figur 48)

13. Smörj O-ringen med smörjmedel för gasdrivna spikpistoler från Bostitch (reservdelsnr. SB-20CL). (Figur 49)

14. Spreja bromsrengöringsmedel i cylindern för att lossa avlagringar (Figur 50)

15. Använd ett trubbigt instrument (till exempel ett skruvmejselhandtag) för att trycka ner kolven (Figur 51)

16. Håll verktyget upp och ner och spreja bromsrengöringsmedel i förbränningskammaren och kammarhuset för att se till att alla avlagringar faller ut ur verktyget. Du kan behöva utföra detta 2 eller 3 gånger och använda en liten borste för att få bort en del av de mer envisa avlagringarna (Figur 52)

17. Använd en skruvmejsel eller liknande verktyg för att trycka tillbaka islaggningsbladet i verktyget. (Figur 53)

18. Dra tillbaka spikmataren för att avaktivera verktygsspärren och tryck ner kontaktarmen mot ett hårt underlag. Använd Bostitchs smörjmedel (reservdelsnr. SB-20CL), smörj runt det yttre spåret i förbränningskammaren där O-ringen finns. (Figur 54)

19. Se till att O-ringen är jämnt placerad på cylinderhuvudet, placera försiktigt cylinderhuvudet tillbaka på verktygets övre del och var noga med att inte skada fläktbladet (Figur 55).

20. Montera cylinderhuvudet medan du trycker ner kroppen och försäkra dig om att O-ringen inte fastnar. Montera de fyra insexskruvarna. (Figur 56)

21. Montera tillbaka de 4 insexbultarna i deras ursprungliga läge med en 4 mm insexnyckel (placera en av de 4 insexbultarna genom anslutningsplattan). Dra åt huvudbultarna medan sladden fästs vid anslutningsplattan (Figur 57 och 58)

22. Kontrollera att O-ringen sitter där den ska genom att dra tillbaka spikmataren och trycka ner kontaktarmen. (Figur 59)

23. Koppla tillbaka motorns anslutningskabel och tändstiftets anslutningskabel (Figur 60 och 61)

24. Montera motorns anslutningskabel och tändstiftets anslutningskabel (Figur 62)

A) Försäkra dig om att anslutningskablarna är innanför höljet.

B) Försäkra dig om att anslutningskablarna inte klämts åt av kåpan.

C) Kontrollera anslutningskabelns monteringsläge.

25. Sätt tillbaka filtersystemet och se till att inga sladdar har fastnat (Figur 63)

26. Sätt tillbaka kåpan och se till att inga sladdar har fastnat (Figur 64)

27. Sätt tillbaka insexbulten (Figur 65)

28. Försäkra dig om att toppen på alla 4 insexbultar sticker ut ur höljet (Figur 66).

29. Utför alltid 5-10 testcyklar med verktyget på överblivet material innan det används på det slutgiltiga materialet för att blåsa ut överblivet rengöringsmaterial (Figur 67).

Diagram för underhåll

ÅTGÄRD	VARFÖR	HUR
Rengör magasinet och matarmekanismen.	Förhindra blockering.	Blås ren dagligen.
Håll kontaktarmen i fungerande skick	Befrämja användarens säkerhet och spikpistolens effektiva funktion.	Blås ren dagligen.

Felsökning för användare

PROBLEM	UNDERSÖKNINGSMETOD	ÅTGÄRD
Spikpistolens funktion fungerar men ingen spik slås i. Magasinet har blivit blockerat. Kontrollera att kolvens islagningsblad har återvänt till sitt högsta läge. Kontrollera att kolvens islagningsblad har återvänt till sitt högsta läge.	Undersök möjlig blockering.	Åtgärda blockering.
	Kontrollera att spikmataren fungerar.	Rengör och smörj vid behov.
	Har bandfjädern försvagats eller skadats?	Ersätt bandfjädern.
	Kontrollera att du använder rätt spik.	Använd endast rekommenderade spikar.
	Kontrollera att kolvens islagningsblad har återvänt till sitt högsta läge.	Avlägsna batteri, bränslecell och spikar från verktyget och använd en 100 mm lång metallskruvmejsel (ingår ej) på kontaktarmen (Figur 58) och tryck spaken till dess högsta läge.
	Kontrollera att rätta spikarna används.	Använd endast rekommenderade spikar.
Spik hoppas över. Oregelbunden matning.	Kontrollera att spikmataren fungerar.	Rengör och smörj.
	Har bandfjädern försvagats eller skadats?	Ersätt bandfjädern.
	Spikmataren sliten eller skadad?	Ersätt spikmataren.
	Kontrollera att kolven återvänder.	Tryck ner avtryckaren bestämt i ungefär 0,5 sek efter förbränning.
Blockering med spikar. Islagen spik är böjd. Kontaktarmen rör sig inte smidigt.	Kontrollera att rätta spikarna används.	Använd endast rekommenderade spikar.
	Är islagningsbladet slitet?	Kontakta Bostitch för ersättningsdel.
	Spikmataren sliten eller skadad?	Ersätt spikmataren.
Fläkten fungerar, indikatorlampan är GRÖN men det går inte att slå i spik eller driften är opålitlig.	Är kontaktarmen böjd?	Kontakta Bostitch för ersättningsdel.
	Kontrollera att inget skräp finns i kontaktarmens rörelsespår.	Kontakta Bostitch för ersättningsdel.
	Kontrollera att kolven återvänder.	Tryck kontaktarmen hela vägen.
	Kontrollera bränslecell, svag?	För låg temperatur, värm upp till under 50 °C (120 °F).
	Kontrollera tändstiftssladden, utsliten?	Byt mot ny bränslecell.
Fläkten fungerar inte när tryckarmen är nertryckt. Kan inte ladda batteriet.	Kontrollera tändstiftet, fett eller skräp?	Kontakta Bostitch för ersättningsdel.
	Kontrollera filtret, tilltäppt?	Kontakta Bostitch för ersättningsdel.
	Magasinet är tomt.	Rengör i enlighet med underhållsdiagrammet.
	Kontrollera vilken färg indikatorn har.	Ladda fler spikar i magasinet.
		Om röd: ladda batteriet.
	Om grön: Kontakta Bostitch för ersättningsdel.	
	Kontrollera elsladden.	

Kodtabell för tekniska data (Se sidan 2)

A	Längd mm.	K	Magasinkapacitet
B	Höjd mm.	L	Omgivningstemperatur vid drift
C	Bredd mm.	M	Uppladdningsref
D	Vikt kg.	N	Ineffekt strömkälla
E	Bullernivå LPA, 1 s, d	O	Laddningstid i minuter vid 20 °C (70f)
F	Bullernivå LWA 1 s d	P	Uppladdningsspänning
G	Vibration m/s ²	Q	Uppladdningsström
H	Fästdonsnamn	R	Vikt kg.
I(a)	Mått mm.	S	Vikt kg. (batteri)
I(b)	Mått mm.	T	Batterityp
J	Huvud/krona	U	Bränslecell – flytande Kolväte: propan/butan

INSTRUKCJA OBSŁUGI I BEZPIECZEŃSTWA



NARZĘDZIE JEST ZASILANE ZA POMOCĄ WEWNĘTRZNEGO URZĄDZENIA SPALAJĄCEGO I POWINNO BYĆ UŻYWANE WYŁĄCZNIE Z DOZOWNIKAMI GAZÓW PALNYCH WYMIONIONYMI W NINIEJSZEJ INSTRUKCJI.

PRZED UŻYCIEM NARZĘDZIA, NALEŻY ZAPOZNAĆ SIĘ Z NINIEJSZĄ INSTRUKCJĄ I DANymi TECHNICZNYMI PRODUKTU. WSZYSCY OPERATORZY POWINNI ROZUMIEĆ OSTRZEŻENIA I INSTRUKCJE BEZPIECZEŃSTWA I ICH PRZESTRZEGAĆ. NINIEJSZĄ INSTRUKCJĘ NALEŻY ZACHOWAĆ, ABY W RAZIE POTRZEBY MOŻNA BYŁO POWRÓCIĆ DO NIEJ W PRZYSZŁOŚCI.

W PRZYPADKU JAKIKOLWIEK WĄTPLIWOŚCI, NALEŻY SKONTAKTOWAĆ SIĘ Z PRZEDSTAWICIELEM LUB DYSTRYBUTOREM FIRMY BOSTITCH.

Narzędzia firmy Bostitch zostały zaprojektowane tak, aby zapewnić klientom doskonałą satysfakcję i maksymalne osiągi narzędzia przy zastosowaniu precyzyjnych łączników Bostitch, wykonanych zgodnie z najwyższymi standardami. Jeśli narzędzia są używane i konserwowane we właściwy sposób, zapewniają niezawodną i wydajną pracę. Aby podczas pracy z narzędziem osiągać najlepsze rezultaty, należy postępować zgodnie z zaleceniami producenta, podobnie jak w przypadku wszystkich innych narzędzi wysokiej klasy.

Uwaga: Przy niektórych zastosowaniach danego narzędzia, należy zachować dodatkowe środki ostrożności. W przypadku jakichkolwiek wątpliwości dotyczących użytkowania narzędzia, należy skontaktować się z przedstawicielem lub dystrybutorem firmy Bostitch.

Uwaga: Firma Bostitch nie ponosi odpowiedzialności za skutki pracy narzędzia, jeżeli jest ono używane z jakimikolwiek łącznikami lub akcesoriami niespełniającymi wymagań producenta określonych dla oryginalnych gwoździ, zszywek, akumulatorów, ogniw paliwowych, ładowarek i innych akcesoriów firmy Bostitch.

OGRANICZENIE GWARANCJI

Firma Bostitch Inc. zapewnia nabywcę detalicznego, że produkt jest wolny od wad materiałowych i produkcyjnych oraz gwarantuje naprawę lub wymianę, wedle uznania firmy Bostitch, wszelkich wadliwych produktów w ciągu 90 dni od daty zakupu. Gwarancja nie podlega przeniesieniu na rzecz osób trzecich. Gwarancja obejmuje wyłącznie wady materiałowe lub produkcyjne i nie dotyczy uszkodzeń lub awarii wynikających z normalnego użytkowania i zużywania się narzędzia, jego nieodpowiedniej obsługi lub wypadku przy pracy.

NINIEJSZA GWARANCJA ZASTĘPUJE WSZELKIE INNE, WYSTAWIONE WCZEŚNIEJ GWARANCJE. WSZELKIE GWARANCJE SPRZEDAŻY LUB ZDATNOŚCI DO

OKREŚLONEGO CELU SĄ OGRANICZONE CZASEM TRWANIA NINIEJSZEJ GWARANCJI. FIRMA BOSTITCH NIE PONOSI ODPOWIEDZIALNOŚCI ZA JAKIKOLWIEK SZKODY PRZYPADKOWE LUB WΤÓRNE.

W niektórych krajach nie dopuszcza się ograniczenia czasu trwania gwarancji, bądź wykluczenia odpowiedzialności za szkody przypadkowe lub wtórne, zatem określone powyżej ograniczenia mogą w poszczególnych przypadkach nie mieć mocy prawnej. Niniejsza gwarancja nadaje nabywcy określone prawa i w zależności od kraju lub regionu może on mieć także prawa dodatkowe, wynikające z odrębnych przepisów. Aby skorzystać z naprawy w ramach gwarancji, należy odesłać produkt na swój koszt, wraz z dowodem zakupu, do regionalnego centrum napraw gwarancyjnych firmy Bostitch.

AKCESORIA

W zestawie znajdują się następujące akcesoria:

- | | |
|----------------------------------|-----|
| 1) Ładowarka | x 1 |
| 2) Futerał | x 1 |
| 3) Klucz sześciokątny do śrub M5 | x 1 |
| 4) Smarownik | x 1 |
| 5) Akumulator | x 2 |

Akcesoria dodatkowe są również dostępne w oddzielnej sprzedaży:

- | | |
|--|-------------------------------------|
| 1) Ognia paliwowe | Kod produkcyjny: FC80ML / FC80ML-HP |
| 2) Smar do gwoździarek na gwoździe łączone, poj. 250 cm ³ | Kod produkcyjny: SB-20CL |

OGÓLNE INSTRUKCJE BEZPIECZEŃSTWA

Do pracy z narzędziem należy używać wyłącznie łączników, akumulatorów, ogniw paliwowych i ładowarek określonych w niniejszej instrukcji obsługi. W celach bezpieczeństwa, narzędzie i określone łączniki powinny być traktowane jako jeden układ roboczy.

Napraw należy dokonywać wyłącznie u autoryzowanych przedstawicieli firmy Bostitch lub innych specjalistów, z zachowaniem odpowiednich środków bezpieczeństwa i zaleceń dotyczących obsługi i konserwacji zawartych w niniejszej instrukcji oraz w danych technicznych narzędzia.

Uwaga: Za specjalistów uważa się osoby, które posiadają odpowiednią wiedzę specjalistyczną w dziedzinie narzędzi z napędem do montażu łączników, nabytą poprzez szkolenie lub doświadczenie zawodowe i wystarczającą, aby ocenić stan bezpieczeństwa narzędzi z napędem do montażu łączników.

OPRÓCZ WSZELKICH OSTRZEŻEŃ ZAWARTYCH W NINIEJSZEJ INSTRUKCJI, NALEŻY PRZESTRZEGAĆ RÓWNIEŻ NASTĘPUJĄCYCH ZALECEŃ:

Nie należy wyrzucać narzędzi elektrycznych razem z innymi odpadami komunalnymi!

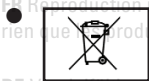

Zgodnie z Dyrektywą nr 2002/96/EC & 2006/66/EC Parlamentu Europejskiego i Rady w sprawie zużytego sprzętu elektrycznego i elektronicznego/ baterie oraz przepisami prawnymi wcielającymi zalecenia Dyrektywy w ustawodawstwo państwowe, zużyty sprzęt elektryczny/ baterie powinien być segregowany oddzielnie i zwrócony do odpowiedniego punktu recyklingu, zgodnego z wymogami ochrony środowiska.

● Należy pamiętać, że narzędzie firmy Bostitch jest przeznaczone do pracy. Nie powinno być traktowane jak zabawka. Nie wolno bawić się narzędziem.

● Narzędzia firmy Bostitch należy używać wyłącznie w celach do jakich zostały przeznaczone, to znaczy: oprawy, ścianki działowe, podpodłogi i łączenie drewna z betonem (tylko model GNC40T). Narzędzia GF28WW/GF33PT powinny być używane wyłącznie do łączenia drewna z drewnem.

● Nie wbijaj gwoździ w miejsce innego gwoźdźcia.

● Nie wbijaj gwoździ w metalowe części.

● Nie używaj narzędzia tak, aby łącznik był skierowany w stronę operatora lub innych osób znajdujących się w miejscu pracy.

● Nie używaj narzędzia jako młotka.

● Zawsze przenoś narzędzie trzymając je za uchwyt. Nigdy nie przenoś narzędzia, trzymając naciśnięty spust.

● Nie zmieniaj ani nie modyfikuj oryginalnej konstrukcji narzędzia lub jego funkcji bez uprzedniej, pisemnej zgody firmy Stanley Bostitch.

● Zawsze pamiętaj, że niewłaściwa i niezgodna z przeznaczeniem obsługa narzędzia może spowodować uszkodzenia ciała u ciebie lub innych osób.

● Nigdy nie zaciskaj i nie tamuj spustu ani wyłącznika bezpieczeństwa w pozycji wystrzału.

● Nigdy nie zostawiaj narzędzia bez nadzoru, jeśli znajdujesz się w nim ogniwo paliwowe lub akumulator.

● Nie używaj narzędzia, jeśli nie posiada ono wyraźnej ETYKIETY OSTRZEGAWCZEJ.

● Nie używaj narzędzia, które działa nieprawidłowo. Jeśli nadal występują problemy z funkcjonowaniem narzędzia, skontaktuj się z najbliższym przedstawicielem firmy Stanley Bostitch.

● W czasie pracy trzymaj narzędzie tak, aby nie spowodować żadnych uszkodzeń głowy lub ciała, jeśli przy zmianie poziomu zasilania gazem lub na twardszych

powierzchniach roboczych dojdzie do zwiększenia odskoków narzędzia.

● Nie wbijaj gwoździ przy brzegach i na rogach powierzchni roboczej. Łącznik może się wtedy z niej wysunąć, powodując uszkodzenie ciała.

● Przed przeniesieniem narzędzia w inne miejsce należy wyjąć ogniwo paliwowe i akumulator.

● Zanim rozpoczniesz pracę, sprawdź, czy wyłącznik bezpieczeństwa (jeśli narzędzie go posiada) i spust działają prawidłowo.

● Nie demontuj ani nie blokuj jakichkolwiek części narzędzia, zwłaszcza wyłącznika bezpieczeństwa.

● Nigdy nie wykonuj „pilnych napraw” bez odpowiedniego sprzętu.

● Unikaj przeciążania narzędzia przebijaniem czy rytowaniem.

● Elektronarzędzie jest zasilane za pomocą wewnętrznego urządzenia spalającego. Powinno być używane wyłącznie z dozownikami gazów palnych wymienionymi w niniejszej instrukcji.

● Nigdy nie pozwalaj używać narzędzia dzieciom ani osobom, które mają dostatecznej wiedzy, żeby obsługiwać je we właściwy sposób.

● Przechowuj poszczególne części narzędzia do miejsc do tego przeznaczonych. Nie zdejmuj pokryw ani nie odkręcaj śrub. Powinny one zawsze pozostawać na swoim miejscu, ponieważ każda z nich pełni określoną funkcję. Nigdy nie dokonuj żadnych modyfikacji narzędzia ani nie używaj go do wprowadzenia jakichkolwiek modyfikacji.

● Sprawdź narzędzie przed użyciem. Zanim przystąpisz do pracy, sprawdź czy żaden jego element nie jest uszkodzony, czy wszystkie śruby są całkowicie dokręcone i czy nie brakuje żadnej części albo nie jest ona zardzewiała.

● Nadmierne obciążanie narzędzia może doprowadzić do wypadku. Nie używaj narzędzi i akcesoriów do prac, które przekraczają możliwości techniczne sprzętu. Nadmierna eksploatacja nie tylko niszczy narzędzie, ale jest również niebezpieczna.

● Natychmiast zakończ pracę, jeśli zauważysz jakiegokolwiek nieprawidłowości w działaniu narzędzia. W takiej sytuacji należy oddać narzędzie do serwisu celem oceny jego stanu i dokonania naprawy.

● Aby narzędzie mogło służyć jak najdłużej, należy je dokładnie konserwować i przechowywać zgodnie z zaleceniami. Zawsze starannie dbaj o elektronarzędzie i utrzymuj je w czystości.

● Aby narzędzie było bezpieczne w użytkowaniu, należy regularnie je sprawdzać. Regularnie testuj narzędzie, aby jego praca była zawsze bezpieczna i wydajna.

● Unikaj niebezpiecznych warunków pracy. Nie wystawiaj elektronarzędzi ani ładowarki na działanie deszczu i nie

używaj ich w wilgotnym lub mokrym środowisku. Dbaj o dobre oświetlenie stanowiska pracy. Nigdy nie używaj elektronarzędzi i ładowarki w pobliżu materiałów łatwopalnych lub wybuchowych. Nie używaj narzędzia ani ładowarki w pobliżu łatwopalnych płynów lub gazów.

- Przechowuj narzędzie i ładowarkę w stanie gotowości roboczej. Gdy narzędzie i ładowarka nie są używane, powinny być przechowywane w suchym, wysokim lub zamkniętym miejscu – tak, aby znajdowały się poza zasięgiem dzieci i osób niedoświadczonych. Przechowuj narzędzie i ładowarkę w temperaturze nie przekraczającej 40°C.



Używaj przewodu tylko w określonych celach. Nigdy nie przenoś ładowarki, trzymając ją za przewód, i nigdy nie szarp przewodu, aby odłączyć ładowarkę z gniazdka. Przechowuj przewód z dala od ciepła, smaru i ostrych krawędzi.

- Odłącz przewód zasilający ładowarki z gniazdka, gdy jej nie używasz oraz podczas konserwacji i sprawdzania.
- Aby uniknąć niebezpieczeństwa, zawsze używaj wyłącznic określonej ładowarki.
- Aby uniknąć uszkodzenia ciała, używaj wyłącznie akcesoriów i dodatków zalecanych w niniejszej instrukcji lub w katalogu firmy Stanley Bostitch.
- Przed użyciem ładowarki, upewnij się, że przewód zasilający i obudowa nie są uszkodzone. Jeśli przewód zasilający lub obudowa ładowarki są uszkodzone, ładowarkę należy zwrócić do autoryzowanego centrum serwisowego firmy Stanley Bostitch w celu wymiany obudowy lub przewodu. Naprawy powinny być dokonywane wyłącznie w autoryzowanych centrach serwisowych. Firma Stanley Bostitch nie odpowiada za jakiegokolwiek szkody będące następstwem niewłaściwego użytkowania narzędzia lub próby przeprowadzenia naprawy przez osoby do tego nieupoważnione.
- Aby zapewnić kompatybilność operacyjną ładowarki z narzędziem, nie zdejmuj żadnych pokryw ani nie odkręcaj śrub
- Zawsze podłączaj ładowarkę zgodnie z napięciem określonym na tabliczce z nazwą.
- Zawsze ładuj akumulator przed użyciem.
- Zawsze używaj wyłącznie określonego akumulatora. Nie podłączaj do elektronarzędzia uniwersalnych ogniw suchych, akumulatorów i innych niż zalecane i czy akumulatorów samochodowych.
- Nie używaj transformatora podnoszącego wysokość napięcia.
- Nie ładuj akumulatora silnikiem, prądnicą elektryczną lub ze źródła zasilania prądu stałego.

DODATKOWE WYPOSAŻENIE BEZPIECZEŃSTWA

Osoba obsługująca narzędzie oraz inne osoby znajdujące się w miejscu pracy podczas ładowania, użytkowania lub serwisowania narzędzia powinny nosić OKULARY OCHRONNE zapewniające ochronę przed wylatującymi odpadami, zarówno Z PRZODU jak i PO OBU STRONACH twarzy. Ochrona ta jest niezbędna, aby uniknąć poważnego uszkodzenia oczu, które mogą spowodować wylatujące łączniki i odpady. Pracodawca i/lub pracownik muszą zapewnić stosowanie właściwej ochrony oczu.



Zgodnie z wytycznymi Dyrektywy **89/686/EEC/EEC**, należy nosić okulary ochronne o stopniu co najmniej równym lub wyższym niż określony w normie **EN166**. Przy wyborze jakiegokolwiek sprzętu ochrony osobistej należy jednak wziąć pod uwagę wszystkie aspekty pracy operatora, środowisko pracy oraz inne rodzaje narzędzi, których będzie używał.

Uwaga: Okulary ochronne bez zabezpieczenia z boku i zwykłe maski na twarz nie zapewniają odpowiedniej ochrony.

UWAGA: W niektórych środowiskach pracy należy zastosować DODATKOWE ŚRODKI BEZPIECZEŃSTWA.



W miejscu pracy może na przykład występować wysoki poziom natężenia hałasu, który może prowadzić do uszkodzenia słuchu. Pracodawca i użytkownik narzędzia powinni upewnić się, że pracownicy posiadają i stosują wszelkie niezbędne środki ochrony słuchu. W niektórych warunkach pracy należy nosić także kask ochronny na głowę. Pracodawca i pracownik mają obowiązek upewnić się, że pracownicy stosują właściwą ochronę głowy, jeśli środowisko pracy tego wymaga.

ŚRODKI BEZPIECZEŃSTWA – NARZĘDZIA GAZOWE

-  **Należy uważać na możliwość zapalenia i wybuchu.**
Narzędzie nie może być używane w palnym otoczeniu lub w pobliżu łatwopalnych płynów lub gazów. Narzędzie wytwarza gorące gazy i iskry, które mogą spowodować zapalenie się łatwopalnych materiałów. Podczas pracy narzędzia wytwarzające się iskry mogą wylatywać w różnych kierunkach, zatem ze względu na zagrożenie pożarem nie należy używać gwoździarki w pobliżu lakierów, farb, benzyny, rozpuszczalnika, gazów, klejów i tym podobnych łatwopalnych substancji, gdyż mogą ulec one zapaleniu lub wybuchnąć. W żadnych okolicznościach nie wolno używać narzędzia w pobliżu tego rodzaju materiałów łatwopalnych.



● **Niebezpieczeństwo wybuchu i pożaru.**

Ogniwo paliwowe to dozownik zawierający substancję łatwopalną w aerozolu. Pojemnik znajduje się pod ciśnieniem. Resztki materiału napędowego pozostają w ogniwie paliwowym nawet po zużyciu. Nie zastosowanie się do instrukcji może

skutkować eksplozją lub pożarem. Nie wystawiaj elektronarzędzia, ogniw paliwowych ani akumulatora na działanie promieni słonecznych i temperatur powyżej 50°C. Ogniw paliwowe i/lub akumulator mogą wybuchnąć podczas uwalniania gazu palnego. Nie należy przebijać ani palić pojemnika, nawet po zużyciu. Nie należy spalać, ponownie napełniać, regenerować ani przetwarzać ogniwa paliwowego. Nie pryskać w stronę otwartego ognia ani jakiegokolwiek rozżarzonego materiału.



Przechowywać z dala od źródeł zapłonu – **nie palić tytoniu**. Przechowywać poza zasięgiem od dzieci.

- Upewnij się, że przeczytałeś i stosujesz się do instrukcji zawartych w dziale „Dodatkowe wyposażenie bezpieczeństwa” powyżej.



Używać wyłącznie na zewnątrz lub w dobrze wentylowanych pomieszczeniach.

Narzędzie spala tlenek węgla, którego przedostanie się do dróg oddechowych stanowi zagrożenie dla zdrowia. Narzędzie nie może być używane w zamkniętych i słabo wentylowanych pomieszczeniach. Nie wdychać.

- Przed użyciem elektronarzędzia, sprawdź ruchomy styk przerywacza. Aby narzędzie mogło prawidłowo działać, styk przerywacza i komora pracują jednocześnie. Przed użyciem elektronarzędzia, upewnij się, że ruchomy styk przerywacza działa prawidłowo. Gdy w narzędziu nie znajdują się jeszcze gwoździe, ogniwo paliwowe i akumulator, należy sprawdzić styk w następujący sposób: nacisnij zapadkę podajnika magazynku do tyłu, aby zwolnić blokadę gwoździ i, trzymając narzędzie skierowane ku górze, nacisnij styk przerywacza. Upewnij się, że bezpiecznie wraca on do pozycji wyjściowej. Jeśli ruchomy styk przerywacza nie działa prawidłowo, nie używaj elektronarzędzia dopóki nie zostanie ono sprawdzone i naprawione. W niskich temperaturach ruchomy styk przerywacza staje się niezwykle ciężki. Funkcja wbijania może wtedy nie działać. Przy zwalnianiu pokrętła podajnika, styk przerywacza musi przesuwać się gładko. Pamiętaj, że nigdy nie wolno modyfikować lub wyjmować styku przerywacza.

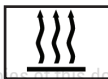

● **Nie dotykaj narzędzia w okolicy dysy wylotowej.**

Narzędzie wytwarza gorące gazy, które mogą spowodować zapalenie się łatwopalnych materiałów. Ruchomy styk przerywacza i nos nagrzewają się podczas pracy i stają się jeszcze bardziej gorące po przedłużonym lub szybkim użytkowaniu. Nie dotykaj dłońmi narzędzia w tym miejscu, jeśli nie masz odpowiednich rękawic ochronnych.

- Po skończeniu pracy, odłącz akumulator i ogniwo paliwowe oraz usuń wszystkie pozostałe w magazynku gwoździe. Przed konserwacją narzędzia, usuwaniem zgiętego gwoźdźcia, opuszczeniem miejsca pracy, przeniesieniem narzędzia w inne miejsce lub po skończeniu pracy, odłącz akumulator i ogniwo paliwowe. Przypadkowe wystrzelenie gwoźdźcia może być bardzo niebezpieczne.
- Odpowiednie środowisko pracy dla tego narzędzia to temperatury z zakresu od 0°C do 40°C. Zawsze upewnij się, że temperatura w miejscu pracy odpowiada temu zakresowi. Narzędzie może nie działać w temperaturze poniżej 0°C lub powyżej 40°C.

- Zawsze ładuj akumulator w odpowiedniej temperaturze z zakresu 0 – 40°C.

- Temperatura poniżej 0°C spowoduje niebezpieczne przeciążenie narzędzia. Akumulator nie może być ładowany w temperaturze wyższej niż 40°C. Optymalna temperatura ładowania akumulatora to 20 – 25°C.

- Nie używaj ładowarki w trybie ciągłym. Po skończonym ładowaniu, pozostaw ładowarkę na około 15 minut, zanim rozpoczniesz kolejne ładowanie.

- Nie pozwalaj, aby obce przedmioty dostały się do otworu na akumulator.

- Nigdy nie demontuj akumulatora lub ładowarki.



● **Nigdy nie dopuszczaj do powstania zwarcia w akumulatorze.**

Zwarcie w akumulatorze wygeneruje duży prąd elektryczny, w wyniku czego dojdzie do przegrzania akumulatora. Spowoduje to spalenie lub uszkodzenie akumulatora.

- Nie wyrzucaj akumulatora do ognia. Jeśli akumulator zapali się, może eksplodować.

- Używanie zużytego akumulatora zniszczy ładowarkę.

- Jeśli żywotność akumulatora po naładowaniu jest zbyt krótka do praktycznego wykorzystania, zutylizuj go zgodnie z obowiązującymi przepisami.

- Nie umieszczaj żadnych przedmiotów w otworach wentylacyjnych ładowarki. Umieszczenie jakiegokolwiek przedmiotu w otworach wentylacyjnych ładowarki spowoduje niebezpieczeństwo porażenia prądem lub uszkodzenia ładowarki.



Nie wdychać zawartości.

W przypadku dostania się zawartości do dróg oddechowych, należy wyprowadzić osobę na świeże powietrze i ułożyć w wygodnej pozycji.

- Niskie temperatury powodują rozszerzanie się gazów. Gazy płynne mogą powodować uszkodzenia w kontakcie z oczami lub skórą. W przypadku kontaktu ze skórą, należy przemyć miejsce ciepłą wodą z mydłem, a po wyschnięciu posmarować skórę kremem pielęgnacyjnym. W przypadku kontaktu z oczami, przemyć otwarte oczy wodą bieżącą. W razie konieczności skontaktować się z lekarzem.
- Przechowuj ogniwa paliwowe w dobrze wentylowanych pomieszczeniach. Nie przechowuj ogniw paliwowych w temperaturze powyżej 50°C (na przykład na bezpośrednim działaniu promieni słonecznych lub w pojeździe). Nie wystawiaj na działanie otwartego ognia i iskier. Nie przebijaj ani nie otwieraj ogniwa paliwowego. Nie napełniaj ponownie, nie regeneruj i nie przetwarzaj ogniwa paliwowego. Ogniwo należy zutylizować zgodnie z obowiązującymi przepisami dotyczącymi zużytych produktów w aerozolu. Nie wyrzucaj ogniwa paliwowego wraz z innymi odpadami przeznaczonymi do recyklingu. Przechowuj poza zasięgiem dzieci.

TRANSPORT

- Nie zezwala się na przesyłanie produktu pocztą.
- Dozwolone jest przewożenie małych ilości produktu na własny użytek bez dokumentów przewozowych i karty alarmowej.
- Należy przestrzegać temperatury przewozu nie przekraczającej 50°C.

PRZECHOWYWANIE

- Nie przechowywać w przejściach, holach wejściowych, w pobliżu drzwi lub wyjść oraz na poddaszach.
- Należy upewnić się, że narzędzie, ogniwo paliwowe oraz akumulator są zawsze przechowywane zgodnie z lokalnie obowiązującymi przepisami przeciwpożarowymi.
- Należy stosować się do lokalnych przepisów dotyczących przechowywania, użytkowania i transportu produktów w aerozolu oraz do zasad TRG300(D). Przepisy międzynarodowe określone są w umowach o przewozie towarów niebezpiecznych: ADR/RID; IATA-DGR; IMDGCode.

- **Przechowywanie i transport ogniw paliwowych.** Zgodnie z GGVS-ADR, na transport ogniw paliwowych nie jest wymagana żadna specjalna licencja.

Transport drogowy/kolejowy: patrz klasy zagrożeń GGVS-ADR/RID Cl.2/PUNKT 10B2

Transport morski: patrz IMDG Cl.9/P9022/EmS Nr 2-13

Transport lotniczy/IATA-DGR: patrz Cl.2/Grupa zagrożeń 3/Instrukcja pakowania 203 / maksymalna waga ładunku 75kg / cargo 150 kg

Uwaga: Zgodnie z przepisami o transporcie drogowym UN Nr 1950 (Alarmy Cl.2 GGVS/ADR, Rn.. Nr 2201, punkt 1B02) na tego rodzaju towary musi zostać wydana transportowa karta alarmowa. Dozwolone jest przewożenie małych ilości na własny użytek bez karty przewozowej i karty alarmowej.

- Miejsca składowania w punkcie sprzedaży powinny znajdować się z dala od wyjść.
- Przy transporcie musi być zapewniona 6 - kilogramowa gaśnica klasy A, B lub C.
- Paczki powinny być ułożone w bezpieczny sposób, tak aby nie spadły na podłogę.
- Magazyny nie mogą zajmować więcej niż 20 m² całej powierzchni.
- Nie przechowywać razem z materiałami pirotechnicznymi.
- Ilość towaru przechowywana w sklepie nie powinna przekraczać dziennej sprzedaży.
- W pobliżu ogniw paliwowych nie wolno używać narzędzi wytwarzających otwarty ogień lub wysokie temperatury.
- Ogniwo paliwowych nie wolno wystawiać na wystawach sklepowych.

ŁADOWANIE AKUMULATORA

Przed użyciem narzędzia, naładuj akumulator w następujący sposób:

1. Włóż akumulator do ładowarki:

Włóż akumulator z tyłu magazynka i upewnij się, że został umieszczony we właściwy sposób. Nie wkładaj akumulatora na siłę – spróbuj go obrócić (Rys. 2).

UWAGA

Ładowarka jest przeznaczona wyłącznie do akumulatorów 9B12073R-E i nie powinna być używana z innymi akumulatorami. Do ładowarki mogą pasować również inne rodzaje akumulatorów, a niektóre z nich mogą nawet spowodować zapalenie się lampki kontrolnej ładowania.

Jednakże, może to trwale uszkodzić zarówno ładowarkę jak i akumulator.

2. Podłącz przewód zasilający do gniazda sieciowego. Umieszczenie akumulatora w ładowarce włączy ją (zapali się wtedy również lampka kontrolna).

UWAGA

Jeśli lampka kontrolna nie zapali się, odłącz przewód zasilający i sprawdź czy akumulator został umieszczony w ładowarce w odpowiedni sposób.

W temperaturze około 20°C na pełne naładowanie akumulatora potrzeba około 60 minut. Lampka kontrolna zgśnie po pełnym naładowaniu się akumulatora.

Czas ładowania akumulatora wydłuża się wraz z obniżeniem temperatury lub napięcia w źródle zasilania.

Jeśli lampka kontrolna nie zgśnie po upływie 2 godzin, przerwij ładowanie i skontaktuj się z AUTORYZOWANYM CENTRUM SERWISOWYM FIRMY BOSTITCH.

UWAGA

Jeśli akumulator jest rozgrzany zaraz po pracy, np. poprzez wystawienie na bezpośrednie działanie promieni słonecznych, lampka kontrolna może się nie zapalić. Jeśli się tak zdarzy, najpierw pozostaw akumulator do ochłodzenia, a potem naładuj.

Czas ładowania: Tabela 1 pokazuje czas ładowania wymagany dla poszczególnych rodzajów akumulatorów.

Tabela 1: Czas ładowania (przybliżony, w minutach) w temperaturze 20°C

Akumulator napięcie (V)	Pojemność akumulatora (Ah)	
	1.4 Ah	
7.2V	9B12072R-EU	60 mins.

UWAGA: Czas ładowania może się różnić w zależności od temperatury.

3. Odłącz przewód zasilający.

4. Trzymaj mocno ładowarkę i wyjmij akumulator.

UWAGA: Po ładowaniu wyjmij akumulator z ładowarki i przechowuj w odpowiedni sposób. Nie zostawiaj akumulatorów w ładowarce.

TRYB ENERGOOSZCZĘDNY

Jeśli narzędzie nie było używane przez ponad godzinę, a akumulator nadal jest w narzędziu, uruchomi się tryb energooszczędny, pozwalający zminimalizować niepotrzebne zużycie mocy przez akumulatora. Tryb energooszczędny uruchamia się również, gdy moc akumulatora wyczerpuje się lub wystąpi awaria narzędzia. Po ponownym uruchomieniu narzędzia należy zwrócić uwagę na lampkę kontrolną akumulatora. Aby uruchomić ponownie narzędzie należy wyjąć i jeszcze raz zainstalować akumulator.

2. Włóż ogniwo paliwowe do narzędzia.

i. Pociągnij zapadkę i otwórz pokrywę ogniwa (Rys. 6).

ii. Włóż ogniwo paliwowe do narzędzia (Rys. 7).

iii. Umieść trzpień ogniwa paliwowego w otworze adaptora (Rys. 8).

iv. Zamknij pokrywę ogniwa.

3. Załaduj gwoździe (patrz część 5 poniżej)

PRZYGOTOWANIE NARZĘDZIA DO PRACY

Przed użyciem narzędzia upewnij się, że przeczytałeś i zrozumiałeś wszystkie ostrzeżenia wymienione w niniejszej instrukcji.

- Podczas umieszczania akumulatora lub ogniwa w narzędziu, obszar wydmuchu nie powinien być skierowany w stronę operatora i innych osób przebywających w miejscu pracy. Umieść obszar wydmuchu narzędzia nad testowym fragmentem materiału o odpowiedniej grubości, aby w pełni dostosować wymiary łączników, jakie mają być wbijane. Nie trzymając rąk na spuście ani na mechanizmie wyłącznika, ustaw się z dala od linii wydmuchu. Podłącz ogniwo paliwowe i akumulator.

- Nie naciskaj spustu ani wyłącznika bezpieczeństwa podczas podłączania ogniwa i akumulatora. Narzędzie może przypadkowo rozpocząć pracę i spowodować uszkodzenia ciała.

INSTRUKCJE BEZPIECZEŃSTWA PODczas ŁADOWANIA NARZĘDZIA

Przy ładowaniu narzędzia:

1. Nigdy nie ustawiaj ręki ani innej części ciała na linii wydmuchu łączników.
2. Nigdy nie kieruj narzędzia w stronę siebie lub innych osób.
3. Nie naciskaj spustu ani wyłącznika bezpieczeństwa, ponieważ narzędzie może przypadkowo rozpocząć pracę i spowodować uszkodzenia ciała.

Uwaga: Szczegółowe instrukcje dotyczące ładowania oraz zalecanych wymiarów łączników znajdują się w specyfikacji technicznej narzędzia na początku tej instrukcji.

INSTRUKCJE BEZPIECZEŃSTWA PODczas PRACY z NARZĘDZIEM

Zawsze ostrożnie używaj narzędzia:

- Nigdy nie baw się narzędziem;
- Nigdy nie naciskaj spustu, jeśli nos narzędzia nie jest skierowany w stronę powierzchni roboczej.
- Zachowuj odpowiednią odległość w czasie użytkowania narzędzia, ponieważ może ono przypadkowo rozpocząć pracę i spowodować uszkodzenia ciała.
- Operatorowi nie wolno trzymać wciśniętego spustu w narzędziach wyposażonych w wyłącznik bezpieczeństwa, ponieważ gdy wyłącznik zostanie przypadkowo wciśnięty, uruchomi on narzędzie, co może spowodować poważne uszkodzenia ciała.

- Trzymaj ręce i inne części ciała z dala od obszaru wydmuchu. Narzędzie wyposażone w wyłącznik bezpieczeństwa może odczołczyć w czasie pracy i spowodować niepożądane wbicie drugiego łącznika oraz uszkodzenia ciała.
- Często sprawdzaj działanie mechanizmu wyłącznika bezpieczeństwa. Nie używaj narzędzia, jeśli ruchomy styk przerywacza działa nieprawidłowo, ponieważ może to spowodować przypadkowe wbicie łącznika. Nie ingeruj, jeśli mechanizm wyłącznika bezpieczeństwa działa prawidłowo.
- Nie wbijaj łączników na inne łączniki, gdyż może to spowodować wygięcie gwoźdźcia, a w konsekwencji uszkodzenie ciała.
- Nie wbijaj łączników przy krawędzi powierzchni roboczej, ponieważ drewno może rozwarstwić się i spowodować wygięcie gwoźdźcia, a w konsekwencji uszkodzenie ciała.

INSTRUKCJE BEZPIECZEŃSTWA PODZAS KONSERWACJI NARZĘDZIA

Podczas pracy z narzędziami gazowymi, zwracaj uwagę na ostrzeżenia zawarte w niniejszej instrukcji oraz na etykietce narzędzia. Jeśli zauważasz jakieś problemy, zachowaj szczególną ostrożność przy obsłudze narzędzia.

Aby zapobiec przypadkowemu uruchomieniu i możliwym uszkodzeniom ciała, zawsze odłączaj akumulator i ogniwo paliwowe:

1. Przed dokonywaniem jakichkolwiek regulacji.
 2. Przy przeprowadzaniu naprawy narzędzia.
 3. Przy czyszczeniu zatoru.
 4. Gdy narzędzie nie jest używane.
 5. Przy przenoszeniu narzędzia w inne miejsce pracy, ponieważ może ono przypadkowo włączyć się i spowodować uszkodzenia ciała.
- Sprawdź, czy narzędzie działa prawidłowo. Skieruj nos w stronę niepotrzebnej kawałka drewna i naciśnij spust jeden lub dwa razy.

OBSŁUGA NARZĘDZIA

PRZYGOTOWANIE DO PRACY Z NARZĘDZIEM

Nie przechowuj narzędzia, ogniwa paliwowych i akumulatora w chłodnych temperaturach. Do czasu rozpoczęcia pracy przechowuj narzędzia, ogniwa paliwowe i akumulator w ciepłym miejscu.

- Jeśli narzędzie, ogniwo paliwowe i akumulator są już zimne, przenieś je w cieplejsze miejsce, aby ogrzały się przed użyciem.
- Należy przestrzegać temperatury przechowywania nie przekraczającej 50°C.

- Nie wystawiać na działanie otwartego ognia i iskier.
- Narzędzie może przestać działać, gdy: - w niskiej temperaturze materiał paliwowy w ogniwie straci odpowiednią moc, - zostanie wystawione na działanie wysokiej temperatury, która również może wpływać niekorzystnie na pracę narzędzia.
- Nie używaj narzędzia na deszczu lub w warunkach dużej wilgotności.
- Nie zaleca się używania tego narzędzia na wysokościach powyżej 1500 m i w temperaturach poniżej 0°C.

1. OGNIWO PALIWOWE

Aby podłączyć zapadkę dozującą do ogniwa paliwowego:

1. Oddziel zapadkę dozującą i zatyczkę pojemnika z gazem (Rys. 3a).
2. Naciśnij zapadkę z zewnątrz do przodu (w stronę trzpienia), a potem w dół z przodu zapadki dozującej (Rys. 3b).
3. Naciśnij tył zapadki do dołu, dopóki zapadka nie zamocuje się (Rys. 3c).

Aby sprawdzić, czy zapadka jest zamontowana poprawnie:

Naciśnij trzpień zapadki dozującej na ogniwo paliwowe dwa lub trzy razy w kierunku stałego przedmiotu i puść. Jeśli nie wydobył się gaz, ogniwo paliwowe jest puste i należy je wymienić na nowe.

PRZESTRZEGAJ ZASAD BEZPIECZEŃSTWA

UWAGA: Jeśli gaz wycieka z zapadki dozującej lub pojemnika po zamontowaniu zapadki, wymień zapadkę na nową.

Nie używaj ponownie zapadki dozującej – zawsze wymieniaj ją wraz z każdym ogniwem paliwowym.

2. AKUMULATOR

Przed użyciem należy naładować akumulator – patrz wcześniejszy rozdział „ŁADOWANIE AKUMULATORA”

3. TEST BEZPIECZEŃSTWA

- Osobom nieuprawnionym (w tym dzieciom) nie wolno obsługiwać sprzętu.
- Zawsze noś okulary ochronne.
- Sprawdź, czy śruby mocujące na górną pokrywkę są dostatecznie dokręcone. Sprawdź, czy narzędzie nie posiada uszkodzonych lub zardzewiałych elementów.
- Gdy w narzędziu nie znajdują się jeszcze gwoździe, ogniwo paliwowe i akumulator, sprawdź, czy ruchomy styk przerywacza działa prawidłowo. Sprawdź również czy ruchome części styku przerywacza nie są brudne.
- Zanim przystąpisz do pracy, upewnij się, że przeczytałeś i zrozumiałeś wszystkie instrukcje dotyczące bezpieczeństwa.

4. OBSŁUGA NARZĘDZIA: PRZED UŻYCIEM

1. Włóż akumulator do uchwytu narzędzia (Rys. 4).

Uwaga: Nie naciskaj styku przerywacza ani spustu w czasie instalowania akumulatora.

Upewnij się, że lampka kontrolna akumulatora świeci się na ZIELONO (Rys. 5).

-Jeśli lampka kontrolna akumulatora świeci się na CZERWONO, akumulator nie jest wystarczająco naładowany i trzeba podłączyć go do ładowarki.

LAMPKA KONTROLNA AKUMULATORA

- Migająca na ZIELONO: Wystarczający poziom naładowania (w czasie pracy lampka świeci się stale).
- Migająca na CZERWONO: Niewystarczający poziom naładowania.
- WYŁĄCZONA (nie świeci się): Akumulator jest wyczerpany. Naładuj akumulator.

2. Włóż ogniwo paliwowe do narzędzia

i. Pociągnij zapadkę i otwórz pokrywę ogniwa (Rys. 6).

ii. Włóż ogniwo paliwowe do narzędzia (Rys. 7), upewniając się, że trzpień ogniwa paliwowego jest dobrze umieszczony w otworze adaptora (Rys. 8).

iii. Zamknij pokrywę (Rys. 9).

5. ŁADOWANIE NARZĘDZIA

UWAGA: Przy ładowaniu gwoździ do narzędzia:

- Nie naciskaj spustu
- Nie naciskaj ruchomego styku przerywacza
- Aby uniknąć uszkodzeń ciała, dbaj, aby twarz, ręce, stopy i inne części ciała, twoje jak i innych osób znajdowały się z dala od obszaru wydmuchu narzędzia.

1. Włóż taśmę z gwoździami z tyłu magazynka (Rys. 9).

2. Włóż taśmę z gwoździami z przodu magazynka (Rys. 10).

3. Delikatnie popchnij podajnik gwoździ (B) do tyłu, aby pokrętko podajnika zaczęło się o taśmę (Rys. 11).

UWAGA Należy używać taśm z ilością powyżej 10 gwoździ.

Wymijanie gwoździ:

1. Przekręć pokrętko podajnika do tyłu (Rys. 12).

2. Przekręć pokrętko podajnika do przodu, jednocześnie popychając podajnik gwoździ (B).

3. Wyjmij gwoździe z tylnej części magazynka (Fig. 13).

UWAGA: Aby zapobiec przypadkowemu uruchomieniu narzędzia, nigdy nie dotykaj spustu ani nie ustawiaj górnej końcówki styku przerywacza na blacie roboczym czy podłodze.

Ponadto, nigdy nie kieruj obszaru wydmuchu gwoździ w stronę jakiegokolwiek osoby czy części ciała.

WYBÓR GWOŹDZI: GCN40T-E

Aby zapewnić odpowiednie połączenie drewna lub cienkiej stali z betonem za pomocą gwoździ, należy używać łączników o następującej długości:

Łączenie drewna z betonem: należy wybrać gwoźdź pozwalający na uzyskanie głębokości wbicia w beton na poziomie 15-20 mm.

Grubość drewna	Odpowiednia długość gwoździa	Głębokość wbicia w beton
10 mm	30 mm	ok. 20 mm
15 mm	35 mm	ok. 20 mm
20 mm	40 mm	ok. 20 mm

Łączenie płachty ze stali cienkiej z betonem: należy wybrać gwoźdź pozwalający na uzyskanie głębokości wbicia w beton na poziomie 12-20 mm.

6. OBSŁUGA GWOŹDZIARKI

UWAGA

- Przy wbijaniu gwoździ przyciskaj styk przerywacza, w przeciwnym wypadku tłok nie będzie prawidłowo powracać na swoje miejsce.
- Używanie narzędzia przez dłuższy czas może prowadzić do zabrudzenia smarem nosa lub dyszy wylotowej, co będzie powodować rozpryskiwanie się smaru.
- Aby zapewnić czystość materiału roboczego, wycieraj wszelki smar jaki osadzi się na narzędziu.

WSKAŹNIKI CYKLI ROBOCZYCH

Narzędzia zostały zaprojektowane do pracy w następujących cyklach roboczych:

Tryb pracy przerywanej – 2 do 3 gwoździ na sekundę

Tryb pracy ciągłej – 1000 gwoździ na godzinę

Przekraczanie tych wskaźników może spowodować przegrzanie narzędzia, a w konsekwencji pogorszenie jego osiągnięć lub uszkodzenie elementów. Używając narzędzia zgodnie z zalecanymi cyklami, w ciągu jednego dnia roboczego można wbić kilka tysięcy gwoździ.

WYŁĄCZNIK BEZPIECZEŃSTWA

Narzędzia są wyposażone w sekwencyjny wyłącznik bezpieczeństwa i zostały oznaczone symbolem odwróconego trójkąta równobocznego (▼). **Nie używaj narzędzia oznaczonego tym symbolem, jeśli brakuje wyłącznika bezpieczeństwa lub jest on uszkodzony.**

Sekwencyjny wyłącznik bezpieczeństwa wymaga, aby operator trzymał narzędzie z naciśniętym wyłącznikiem bezpieczeństwa przed naciśnięciem spustu. Aby wbić dodatkowe łączniki, przed powtórzeniem pracy spust musi zostać zwolniony, a narzędzie podniesione znad powierzchni roboczej.

Ułatwia to dokładne umiejscowienie łącznika, na przykład przy ramowaniu, łączeniu gwoździ wbijanych na ukos i produkcji skrzyń. Wyłącznik sekwencyjny pozwala na dokładne umiejscowienie łącznika bez ewentualności wbicia drugiego gwoźdź przy odsoku. Przyczynia się to do zwiększenia bezpieczeństwa, ponieważ gwoźdź nie zostanie wbity przypadkowo, jeśli narzędzie dotknie powierzchni roboczej lub jakiegokolwiek innego przedmiotu, a operator trzyma w tym czasie spust.

ODBLOKOWYWANIE ŁĄCZNIKÓW (GF33PT / GF28WW)

Narzędzia posiadają mechanizm zapobiegający uruchomieniu, gdy gwoździ nie ma w magazynku.

Kiedy magazynek nie jest naładowany lub kiedy liczba pozostałych w nim gwoździ jest mniejsza niż 10, ruchomy styk przerywacza nie działa, zatem narzędzie nie wystrzeli.

TEST DZIAŁANIA NARZĘDZIA

DZIAŁANIE WYŁĄCZNIKA SEKWENCYJNEGO

A) Nie dotykając spustu, naciśnij styk przerywacza na powierzchni roboczej.

NARZĘDZIE NIE MOŻE SIĘ OBRACAĆ.

B) Trzymaj narzędzie z dala od powierzchni roboczej i, nie celując w stronę siebie ani innych osób, naciśnij spust.

NARZĘDZIE NIE MOŻE SIĘ OBRACAĆ.

C) Trzymając narzędzie z dala od powierzchni roboczej, naciśnij spust. Naciśnij wyłącznik bezpieczeństwa na powierzchni roboczej.

NARZĘDZIE NIE MOŻE SIĘ OBRACAĆ.

D) Nie dotykając spustu, naciśnij wyłącznik sekwencyjny na powierzchni roboczej, a potem naciśnij spust.

NARZĘDZIE POWINNO SIĘ OBRACAĆ.

OBŚLUGA NARZĘDZIA

Po sprawdzeniu czy narzędzie działa prawidłowo, ustaw nos na materiale roboczym i naciśnij spust. Sprawdź, czy łącznik został wbity prawidłowo (Rys. 14).

REGULACJA GŁĘBOKOŚCI WBIJANIA ŁĄCZNIKÓW

Aby gwoździe były wbijane na tę samą głębokość, zawsze mocno trzymaj narzędzie przy powierzchni roboczej. Jeśli gwoździe są wbijane zbyt głęboko lub zbyt płytko, wyreguluj głębokość wbijania w następujący sposób:

1. Wyjmij ogniwo paliwowe i akumulator z gwoździarki (Rys. 15).

2. Jeśli gwoździe są wbijane zbyt głęboko, przesun ruchomy styk przerywacza do przodu (Rys. 16). Jeśli gwoździe są wbijane zbyt płytko, przesun ruchomy styk przerywacza do tyłu (Rys. 17).

3. Pozostaw styk przerywacza w pozycji, w której test głębokości wbijania wypadł pomyślnie.

4. Podłącz ogniwo paliwowe i akumulator do narzędzia.

ZAWSZE NOŚ OKULARY OCHRONNE.

Wykonaj test wbijania.

5. Wyjmij ogniwo paliwowe i akumulator z gwoździarki.

6. Dokonuj dalszych regulacji, aż do ustawienia właściwej głębokości wbijania. Wykonuj test po każdej regulacji.

7. HAK ROBOCZY (GF28WW / GF33PT)

Narzędzia są wyposażone w hak roboczy zainstalowany z tyłu magazynka, który można schować, aby obsługa narzędzia była łatwiejsza. Aby ustawić pozycję haka, obróć go dożądanego ustawienia.

8. UŻYWANIE KOŃCÓWKI NO-MAR (GNC40T)

Aby chronić powierzchnię roboczą przed zadrapaniami czy porysowaniem przez styk przerywacza, można zainstalować końcówkę nosa No-Mar.

1. Najpierw wyjmij ogniwo paliwowe i akumulator z gwoździarki.

2. Nałóż końcówkę No-Mar w sposób pokazany na rys. 18, w zależności od modelu narzędzia.

3. Końcówka ma oznaczony punkt wyjścia gwoźdźcia, co ułatwia wyrównanie.

Aby zdjąć końcówkę, wykonaj wszystkie kroki w odwrotnej kolejności. (Rys. 19).

KONSERWACJA I ROZWIĄZYWANIE PROBLEMÓW

Zanim przystąpisz do konserwacji lub naprawy narzędzia, wyjmij ogniwo paliwowe i akumulator z gwoździarki i całkowicie opróżnij magazynek. Przeczytaj ze zrozumieniem wszystkie ostrzeżenia zawarte w niniejszej instrukcji, specyfikacji technicznej i na etykiecie narzędzia. Jeśli zauważasz jakieś problemy, zachowaj szczególną ostrożność przy obsłudze narzędzia.

Jako części zamienne zaleca się stosowanie produktów firmy Bostitch. Nie używaj części modyfikowanych lub części, które nie zapewniają takiej samej pracy jak oryginalne wyposażenie narzędzia.

UWAGA: Przed usuwaniem zatoru, sprawdzaniem narzędzia, pracami konserwacyjnymi i czyszczeniem upewnij się, że wyjąłeś z narzędzia akumulator i ogniwo paliwowe.

CZYSZCZENIE ZATORU

Jeśli gwoździe utkną w głowicy zapłonu, usuń je i dokonaj regulacji wbijania w następującej kolejności: **GF28WW / GF33PT**

1. Wyjmij ogniwo paliwowe i akumulator z gwoździarki.
2. Zamknij magazynek i usuń gwoździe.
3. GF28WW / GFD33PT: Usuń śruby za pomocą klucza. (Rys. 20).
3. GNC 40T: Zwolnij zatrzask magazynka (Rys. 21).
4. Wyjmij magazynek z głowicy zapłonu i usuń zator (Rys. 22 & 23).
5. Podłącz ogniwo paliwowe i akumulator do narzędzia.

SPRAWDZANIE MAGAZYNKU

1. Najpierw wyjmij z narzędzia akumulator i ogniwo paliwowe.
2. Wyczyść magazynek. Usuń wióry papieru lub drewna, które mogły zgromadzić się w magazynku. Nasmaruj magazynek przy pomocy smaru do gwoździarek na gwoździe wykończeniowe firmy Bostitch (Rys. 24).

SPRAWDZANIE ŚRUB MONTAŻOWYCH

Regularnie sprawdzaj, czy w żadnej części narzędzia nie ma niedokręconych śrub. Każdą luźną śrubę należy dokręcić. Praca z narzędziem posiadającym poluzowane śruby może być niebezpieczna.

SPRAWDZANIE RUCHOMEGO STYKU PRZERYWACZA

Sprawdź, czy styk przerywacza porusza się gładko. Wyczyść tor poruszania się styku i od czasu do czasu pokryj smarem znajdującym się w zestawie. Pozwoli to na niezakłóconą pracę i jednocześnie pomoże przeciwdziałać powstawaniu rdzy.

PRZYGOTOWANIE DO PRZECHOWYWANIA

- Jeśli narzędzie będzie nieużywane przez dłuższy czas, zabezpiecz jego stalowe części cienką warstwą smaru, aby uniknąć powstawania rdzy.
- Nie przechowuj gwoździarki w zimnych miejscach. Gdy narzędzie nie jest używane, powinno się je przechowywać w suchym i ciepłym miejscu.
- Przechowywać poza zasięgiem dzieci.
- Należy stosować się do wszystkich instrukcji zawartych w poprzednim rozdziale „Przechowywanie” niniejszego podręcznika.

LISTA CZĘŚCI ZAMIENNYCH

UWAGA: Napraw, modyfikacji i sprawdzania elektronarzędzi firmy Bostitch mogą dokonywać wyłącznie pracownicy Autoryzowanych Centrów Serwisowych Bostitch.

Lista części dostarczona z narzędziem może pomóc pracownikom Autoryzowanych Centrów Serwisowych Bostitch w naprawie lub konserwacji narzędzia.

Podczas wykonywania prac konserwatorskich i obsługi elektronarzędzi, należy przestrzegać zasad i standardów bezpieczeństwa obowiązujących w danym kraju.

MODYFIKACJE

Narzędzia firmy Stanley Bostitch są stale ulepszane i modyfikowane, tak aby można było wykorzystywać w nich najnowocześniejsze rozwiązania technologiczne. W związku z tym, niektóre części mogą zostać zastąpione innymi bez uprzedzenia.

ODPOWIEDNIE SMARY

Należy używać smaru do gwoździarki gazowej firmy BOSTITCH.

Nie stosować smarów zawierających deterenty lub inne substancje dodatkowe: smary te mogą uszkodzić pierścienie o-ring i inne części gumowe oraz spowodować nieprawidłową pracę narzędzia.

DANE DOTYCZĄCE POZIOMU HAŁASU I DRGAŃ

POZIOM	EMISJI	HAŁASU
---------------	---------------	---------------

(patrz Dane techniczne narzędzia)

Wartości poziomu hałasu charakterystyczne dla tego narzędzia zostały określone zgodnie z normą EN 12549 – „Akustyka - Procedura badania hałasu narzędzi z napędem do montażu łączników - Metoda techniczna”.

Wartości te są charakterystyczne dla danego narzędzia i nie stanowią odzwierciedlenia całkowitego poziomu hałasu w miejscu pracy. Natężenie hałasu w miejscu pracy zależy na przykład od warunków wykonywania pracy, materiału roboczego, używanych podkładek oraz ilości wykonywanych operacji, itd.

W zależności od warunków w miejscu pracy i rodzaju materiału roboczego, może zaistnieć potrzeba podjęcia indywidualnych działań w celu zmniejszenia hałasu, na przykład ustawienia przedmiotów roboczych na podkładkach wyciszających hałas, zapobiegania drganiom materiału poprzez jego dociśnięcie lub zakrycie, wyregulowanie minimalnego roboczego ciśnienia powietrza itd.

INFORMACJE	DOTYCZĄCE	DRGAŃ
-------------------	------------------	--------------

(patrz Dane techniczne narzędzia)

Charakterystyczne wartości drgań zostały określone dla tego narzędzia zgodnie z normą ISO/WD 8662-11 „Pomiar poziomu drgań w elektronarzędziach ręcznych – Część 11 Narzędzia z napędem do montażu łączników”.

Wartości te są charakterystyczne dla danego narzędzia i nie stanowią odzwierciedlenia całkowitego wpływu pracy z narzędziem na kończyny górne. Wpływ pracy z narzędziem na kończyny górne zwiększa się wraz z siłą uchwytu, siłą

kontaktową, kierunkiem pracy, regulacją dopływu skompresowanego powietrza, rodzajem materiału roboczego, podkładki pod materiał roboczy, itd.

CZĘSTOTLIWOŚĆ KONSERWACJI

Częstotliwość konserwacji narzędzia może zmieniać się w zależności od środowiska pracy narzędzia, zastosowań do których jest wykorzystywane i ilości wbijanych gwoździ. Na przykład, jeśli narzędzie jest używane w miejscu brudnym i zakurzone, to wbijania dużych ilości gwoździ, będzie ono wymagało częstszego konserwowania niż w przypadku wbijania niewielkich serii gwoździ w czystym miejscu pracy.

Tabela poniżej stanowi przewodnik, który pomoże ustalić właściwą częstotliwość konserwacji narzędzia. Jeśli w narzędziu zbiera się zbyt wiele odpadów pomiędzy jednym a drugim czyszczeniem, konserwuj narzędzie częściej. Jeśli narzędzie nie wymaga czyszczenia w zaplanowanym terminie, możesz konserwować je rzadziej. Jeśli masz jakiegokolwiek pytania w związku z powyższymi informacjami, skontaktuj się z lokalnym dystrybutorem, który udzieli ci rady i pomocy.

Częstotliwość konserwacji modeli

GF33PT-E / GF28WW-E / GCN40T-E

		Ilość dni pomiędzy kolejnymi konserwacjami				
Środowisko pracy	Dużo brudu i kurzu	3-4	3-4	3-4	3-4	3-4
	Kurz	10-14	10-14	10-14	6-7	6-7
	Umiarkowane	30-45	30-45	30-45	10-14	10-14
	Czyste	45-60	45-60	45-60	30-45	30-45
		1	2	4	6	8+
		Tygodniowe zużycie gwoździ [x1000]				

CZYSZCZENIE FILTRA

Wskazówki i rysunki dotyczące tej czynności zostały zebrane w oddzielnej „Instrukcji czyszczenia filtra / czyszczenia narzędzia i pokrywania smarem”, aby łatwiej było z nich skorzystać.

Przy pracy z narzędziami należy uważać, aby nie zgubić żadnej zdemontowanej części narzędzia i używać wyłącznie oryginalnych części firmy Stanley Bostitch, aby zapewnić prawidłowe i bezpieczne działanie.

1. Przed czyszczeniem, sprawdź czy narzędzie całkowicie się ochłodziło i usuń wszystkie gwoździe, ogniwo paliwowe oraz akumulator z narzędzia (Rys. 25).
2. Za pomocą kluczy sześciokątnych o średnicy 4 mm, odkręć i przytrzymaj śrubę o łbie gniazdowym (Rys. 26) (M5 x 14).
3. Odchyl górną pokrywę do tyłu (Rys. 27).
4. Wyjmij filtr z górnej pokrywy (Rys. 28).

5. Usuń kurz i odpadki z filtra za pomocą oryginalnej substancji czyszczącej firmy Stanley Bostitch [SB-TC1]. Upewnij się, że filtr jest suchy i czysty. Umieść ponownie filtr i pokrywę filtra (Rys. 29)

6. Ustaw przewód silnika i przewód gniazda zapalniczkowego (Rys. 30).

A) Upewnij się, że przewody znajdują się w środku zebra.

B) Upewnij się, że przewody nie są przycięte pokrywą.

C) Sprawdź, czy przewód znajduje się w odpowiedniej pozycji.

7. Upewnij się, że filtr nie jest uszkodzony. Jeśli stwierdzisz uszkodzenie, wymień filtr na nowy [Nr części 192103]. Upewnij się, że żaden przewód nie został przycięty (Rys. 31).

8. Umieść ponownie pokrywę, upewniając się, że żaden z przewodów nie jest przycięty (Rys. 32).

9. Umieść śrubę o łbie gniazdowym w odpowiednim miejscu (Rys. 33).

10. Przed użyciem na docelowej powierzchni roboczej, zawsze wykonuj 5 - 10 cykli testowych na kawałku niepotrzebnego materiału roboczego, aby usunąć pozostałości po czyszczeniu [SB-TC1] (Rys. 34).

CZYSZCZENIE I SMAROWANIE

Zanim użyjesz lub przystąpisz do czyszczenia narzędzia, upewnij się, że przeczytałeś i zrozumiałeś wszystkie ostrzeżenia bezpieczeństwa i procedury czyszczenia. Niezastosowanie się do nich może skutkować poważnymi uszkodzeniami ciała.

OSTRZEŻENIE: Zanim użyjesz narzędzia, upewnij się, że 4 sześciokątne śruby o łbach gniazdowych są bezpiecznie przymocowane do głowicy cylindra. Poluzowane lub brakujące śruby mogą spowodować wyciek gazów palnych, a w konsekwencji uszkodzenia ciała użytkownika i zniszczenie narzędzia oraz innych przedmiotów.

1. Przed czyszczeniem, sprawdź czy narzędzie całkowicie się ochłodziło i usuń wszystkie gwoździe, ogniwo paliwowe oraz akumulator z narzędzia (Rys. 35).

2. Za pomocą kluczy sześciokątnych o średnicy 4 mm, odkręć i przytrzymaj śrubę o łbie gniazdowym (Rys. 36) (M5 x 14).

3. Przechyl górną pokrywę do tyłu (Rys. 37).

4. Wyjmij mocowanie filtra na głowicy cylindra (Rys. 38).

5. Odłącz połączenie świecy zapłonowej (Rys. 39) i ostrożnie odłącz przewód silnika (Rys. 40).

6. Za pomocą klucza sześciokątnego o średnicy 4 mm odkręć i przytrzymaj 4 śruby

7. Ostrożnie wyjmij głowicę cylindra z komory spalania (Rys. 42).

8. Upewniając się, że nie uszkodzisz łopatek wentylatora, ostrożnie wyjmij pierścien o-ring (Rys. 43 i 44).

9. Używając suchej ściereczki, wyczyść i usuń wszystkie pozostałości pierścienia o-ring. Sprawdź, czy o-ring nie jest uszkodzony i jeśli jest to konieczne, wymień go (Nr części 192114) (Rys. 45).

10. Wyczyść głowicę cylindra za pomocą środka czyszczącego do hamulców, zwracając szczególną uwagę na świecę zapłonową (Rys. 46).

11. Do usunięcia niektórych odpadków może przydać się mała szczotka. Aby dokładnie wyczyścić głowicę, trzeba czasami powtórzyć ten proces 2 lub 3 razy (Rys. 47).

12. Umieść ponownie o-ring na głowicy cylindra (Rys. 48).

13. Nasmaruj o-ring używając smaru do gwoździarek gazowych firmy Bostitch [Nr części SB-20CL] (Rys. 49).

14. Spryskaj komorę cylindra środkiem do czyszczenia hamulców, aby usunąć wszelkie pozostałości (Rys. 50).

15. Używając tępego przedmiotu (np. trzonka śrubokrętu), popchnij tłok (Rys. 51).

16. Trzymając narzędzie do góry nogami, spryskaj od wewnątrz komorę spalania i głowicę komory środkiem do czyszczenia hamulców, upewniając się, że z narzędzia nie wydostają się żadne odpadki. Aby usunąć wszystkie odpady, czasami trzeba powtórzyć ten proces 2 lub 3 razy, w razie konieczności używając małej szczotki (Rys. 52).

17. Używając śrubokrętu lub podobnego narzędzia, popchnij płytkę prowadzącą z powrotem do środka (Rys. 53).

18. Wyjmij podajnik gwoździ, aby zwolnić blokadę narzędzia i naciśnij ruchomy styk przerywacza na twardej powierzchni. Używając smaru do gwoździarki gazowej firmy Bostitch [Nr części SB-20CL], nasmaruj dookola zewnętrzny kanałek komory spalania, gdzie umiejscowiony jest pierścien o-ring (Rys. 54).

19. Upewniając się, że o-ring jest równo zamocowany na głowicy cylindra, ostrożnie załóż głowicę cylindra na narzędzie,

uważając aby nie uszkodzić łopatki wentylatora (Rys. 55)

20. Naciskając obudowę, zamontuj głowicę cylindra i upewnij się, że o-ring nie został przycięty. Ustaw 4 śruby o łbach gniazdowych (Rys. 56).

21. Zamontuj 4 śruby o łbach gniazdowych w odpowiednich miejscach za pomocą klucza sześciokątnego o średnicy 4 mm (przełóż jedną ze śrub przez płytkę elektryczną). Dokręć mocno śruby, zabezpieczając przewód płytki (Rys. 57 i 58).

22. Popychając podajnik gwoździ i naciskając ruchomy styk przerywacza, sprawdź, czy pierścien o-ring jest właściwie zamontowany (Rys. 59).

23. Podłącz ponownie przewód silnika oraz przewód świecy zapłonowej (Rys. 60 i 61).

24. Ustaw przewód silnika i przewód gniazda zapalniczk (Rys. 62).

A) Upewnij się, że przewody znajdują się w środku zębca.

B) Upewnij się, że przewody nie są przycięte pokrywą.

C) Sprawdź, czy przewód znajduje się we właściwej pozycji.

25. Umieść ponownie mocowanie filtra, upewniając się, że żaden z przewodów nie jest przycięty (Rys. 63).

26. Umieść ponownie pokrywę górną, upewniając się, że żaden z przewodów nie jest przycięty (Rys. 64).

27. Umieść śruby o łbach gniazdowych w odpowiednim miejscu (Rys. 65).

28. Upewnij się, że żeb żadnej z 4 śrub o łbach gniazdowych nie wystaje z obudowy (Rys. 66).

29. Przed użyciem na docelowej powierzchni roboczej, zawsze wykonuj 5 - 10 cykli testowych na kawałku niepotrzebnego materiału roboczego, aby usunąć pozostałości po czyszczeniu (Rys. 67).

PL Niniejszy dokument nie może być kopiowany bez pozwolenia. Nieautoryzowane kopie niniejszego dokumentu nie mogą być deklaracją zgodności CE prezentowanych produktów.

Tabela konserwacji

CZYNNOŚĆ	CEL	SPOSÓB WYKONANIA
Czyszczenie magazynka i mechanizmu podajnika.	Zapobieganie zatorom.	Czyszczyć dmuchając codziennie.
Utrzymanie prawidłowego działania styku przerywacza	Zapewnienie bezpieczeństwa operatorowi oraz wydajnej pracy gwoździarki.	Czyszczyć dmuchając codziennie.

HU A dokumentum engedély nélkül nem sokszorosítható. Az engedély nélkül sokszorosított dokumentum nem jelenti a termék CE-megfelelőségét.

RO Reproducerea neautorizată este interzisă. Copiile neautorizate ale acestui document nu reprezintă conformitatea CE pentru produse.

Samodzielne rozwiązywanie problemów

PROBLEM	METODA SPRAWDZENIA	SPOSÓB NAPRAWY	
Gwoździarka działa, ale nie wbija gwoździ.	Sprawdź, czy nie ma zatoru.	Usunąć zator.	
	Sprawdź działanie podajnika gwoździ.	Wyczyścić i nasmarować w razie potrzeby.	
	Czy sprężyna taśmowa jest osłabiona lub uszkodzona?	Wymienić sprężynę taśmową.	
	Sprawdź, czy używany jest właściwy rodzaj gwoździ.	Stosować tylko zalecany rodzaj gwoździ.	
	Sprawdź, czy tłok płytki prowadzącej nie wrócił na pozycję górną	Wyjąć akumulator, ogniwo paliwowe i gwoździe, a następnie używając śrubokrętu z cienkiego metalu o długości 100 mm (nie jest dołączony do zestawu), wcisnąć styk przerywacza (Rys. 58) i popchnąć pręt do góry.	
	Pomijanie gwoździ.	Sprawdź, czy używany jest właściwy rodzaj gwoździ.	Stosować tylko zalecany rodzaj gwoździ.
	Przerywane podawanie gwoździ.	Sprawdź działanie podajnika gwoździ.	Wyczyścić i nasmarować.
Zator gwoździ.	Sprawdź, czy używany jest właściwy rodzaj gwoździ.	Stosować tylko zalecany rodzaj gwoździ.	
	Czy płytka prowadząca jest zużyta?	Skontaktować się z firmą Bostitch w celu wymiany części.	
	Czy podajnik gwoździ jest zużyty lub uszkodzony?	Wymienić podajnik gwoździ.	
	Czy sprężyna taśmowa jest osłabiona lub uszkodzona?	Wymienić sprężynę taśmową.	
	Czy tłok wraca prawidłowo na swoje miejsce.	Mocno nacisnąć spust przez około 0,5 sekundy po spaleniu.	
Ruchomy styk przerywacza nie porusza się gładko.	Sprawdź, czy tłok porusza się gładko.	Zbyt niska temperatura, ogrzać ogniwo paliwowe do temperatury poniżej 50°C.	
	Czy styk przerywacza jest zgięty?	Skontaktować się z firmą Bostitch w celu wymiany części.	
	Sprawdź, czy na torze ruchu styku nie ma zanieczyszczeń.	Skontaktować się z firmą Bostitch w celu wymiany części.	
Wentylator działa, lampka kontrolna świeci się na ZIEŁONO, ale narzędzie nie wbija gwoździ lub pracuje niestabilnie.	Czy ilość paliwa w ogniwie jest wystarczająca?	Zbyt niska temperatura, ogrzać ogniwo paliwowe do temperatury poniżej 50°C.	
	Czy przewód świecy zapłonowej jest zużyty?	Wymienić ogniwo na nowe.	
	Czy świeca zapłonowa jest wybrudzona smarem lub zanieczyszczona?	Skontaktować się z firmą Bostitch w celu wymiany części.	
	Czy filtr jest zapchany?	Skontaktować się z firmą Bostitch w celu wymiany części.	
Wentylator nie działa, gdy dzwignia jest wciśnięta.	Magazynek jest pusty.	Wyczyścić zgodnie z tabelą konserwacji.	
	Sprawdź kolor lampki kontrolnej.	Załadować więcej gwoździ do magazynku.	
	Magazynek nie jest zamknięty.	Jeśli świeci się na czerwono: wymienić akumulator.	
	Magazynek nie jest zamknięty.	Jeśli świeci się na zielono: skontaktować się z firmą Bostitch w celu wymiany części.	
Nie można naladować akumulatora.		Sprawdź przewód elektryczny.	

Tabela danych technicznych (Patrz strona 2)

A	Długość w mm	K	Pojemność magazynku
B	Wysokość w mm	L	Optymalna temperatura pracy
C	Szerokość w mm	M	Kod ładowarki
D	Waga w kg	N	Źródło zasilania
E	Poziom ciśnienia akustycznego LPA 1s d	O	Czas ładowania w minutach w temperaturze 20°C
F	Moc akustyczna impulsowa LWA 1 s d	P	Napięcie ładowania
G	Drgania m/s ²	Q	Prąd ładowania
H	Nazwa łącznika	R	Waga w kg
I(a)	Wymiary w mm	S	Waga w kg
I(b)	Wymiary w mm	T	Rodzaj akumulatora
J	Łeb/główka	U	Ogniwo paliwowe – płynny węglowodan: propan/butan

HU A dokumentum engedély nélkül nem sokszorosítható. Az engedély nélkül sokszorosított dokumentum nem jelenti a termék CE-megfelelőségét.

RO Reproducerea neautorizată este interzisă. Copiile neautorizate ale acestui document nu reprezintă conformitatea CE pentru produse.

NÁVOD K POUŽITÍ A BEZPEČNOSTNÍ POKYNY



TENTO NÁSTROJ JE POHÁNĚN VNITŘNÍM SPALOVACÍM ZAŘIZENÍM A MUSÍ SE POUŽÍVAT POUZE SE ZÁSOBNÍKY HOŘLAVÉHO PLYNU, KTERÉ JSOU UVEDENY V TĚCHTO POKYNECH PRO MANIPULACI.

PŘED PRACÍ S TÍMTO NÁSTROJEM SI OBSLUHA MUSÍ PROČÍST TENTO NÁVOD A TECHNICKÉ ÚDAJE O NÁSTROJI A POCOHPIT A ŘIDIT SE BEZPEČNOSTNÍMI VAROVÁNÍMI A POKYNY. TYTO POKYNY PONECHEJTE V BLÍZKOSTI NÁSTROJE, ABY BYLY K DISPOZICI V PŘÍPADĚ POTŘEBY.

JESTLIŽE MÁTE JAKÉKOLI DOTAZY, OBRÁTE SE NA ZÁSTUPCE NEBO DISTRIBUTORA SPOLEČNOSTI BOSTITCH.

Nástroje společnosti Bostitch jsou navrženy pro maximální spokojenost zákazníků a k dosažení maximálního výkonu za předpokladu použití přesného spojovacího materiálu Bostitch, který je navržen dle stejných norem. Nástroje budou účinné a spolehlivé sloužit, jestliže je budete používat správně a s péčí. Stejně jako u jiných složitých poháněných nástrojů je nutné pro dosažení nejlepších výsledků dodržovat pokyny výrobce.

Poznámka: Při určitém použití nástroje může být nezbytné zavést dodatečná bezpečnostní opatření. S dotazy ohledně nástroje a jeho používání se obraťte na zástupce společnosti Bostitch nebo distributora.

Poznámka: Bostitch nepřebírá odpovědnost za výkon produktu v případě, kdy nástroje používáte se spojovacím materiálem nebo příslušenstvím, které nesplňuje specifické požadavky stanovené pro originální Bostitch hřebíky, sponky, baterie, palivové články, nabíječky a příslušenství.

OMEZENÁ ZÁRUKA

Společnost Bostitch Inc. poskytuje původnímu maloobchodnímu kupujícímu záruku, že tento produkt je bez materiálových vad nebo vad ve zpracování a zavazuje se, že dle své rozvahy opraví nebo nahradí jakýkoli vadný produkt do 90 dnů od data pořízení. Tato záruka není převoditelná. Záruka pokrývá pouze škody plynoucí z materiálových vad a vad ve zpracování a nepokrývá stavy nebo selhání vyplývající z normálního opotřebení, nedbalosti, zneužití nebo nehod.

TATO ZÁRUKA NAHAZUJE VEŠKERÉ JINÉ VÝSLOVNÉ ZÁRUKY. VEŠKERÉ ZÁRUKY PRODEJNOSTI NEBO VHODNOSTI PRO URČITÝ ÚČEL JSOU OMEZENY NA

DOBU TRVÁNÍ TĚTO ZÁRUKY. SPOL. BOSTITCH NEBUDE ODPOVĚDNÁ ZA ŽÁDNÉ VEDLEJŠÍ NEBO NÁSLEDNÉ ŠKODY.

RO Reproducerea neautorizată este interzisă. Copiile neautorizate reprezintă conformitatea CE pentru produse.

Některé země neumožňují omezení období trvání odvozené záruky nebo vyloučení či omezení vedlejších nebo následných škod, takže výše uvedená omezení nebo vyloučení pro vás nemusí platit. Tato záruka vám propůjčuje určitá zákonná práva a dále můžete mít další práva, která se liší mezi různými státy nebo mezi různými zeměmi. Chcete-li svůj produkt nechat servisovat v rámci záruky, musíte jej na vlastní náklady společně s dokladem o nákupu zaslat na regionální středisko pro záruční opravy společnosti Bostitch.

PŘÍSLUŠENSTVÍ

Tyto nástroje se dodávají s následujícími příslušenstvími:

- | | |
|--|-----|
| 1) nabíječka | x 1 |
| 2) kufr | x 1 |
| 3) šestihranný tyčový klíč pro šrouby M5 | x 1 |
| 4) maznice | x 1 |
| 5) baterie | x 2 |

K dispozici je také volitelné příslušenství, které se prodává separátně:

- | | |
|---|-------------------------|
| 1) Palivové články, ref. | kód: FC80ML / FC80ML-HP |
| 2) Mazivo pro dokončovací hřebíkovač 250 cm3, | ref. č. SB-20CL |

OBECNÉ BEZPEČNOSTNÍ POKYNY

S nástrojem používejte pouze takový spojovací materiál, baterie, palivové články a nabíječky, které jsou uvedeny v tomto návodu k použití. Nástroje a uvedený spojovací materiál se pro bezpečnostní účely považují za jeden systém.

Opravy mohou provádět pouze oprávnění zástupci společnosti Bostitch nebo další odborníci, kteří budou dodržovat bezpečnostní, provozní a údržbové instrukce uvedené v tomto návodu a v technických datech pro nástroj.

Poznámka: Za odborníky jsou považovány osoby, které díky odbornému školení nebo zkušenostem získaly dostatečnou kvalifikaci v oboru nastřelovacích nástrojů, a jsou schopny ohodnotit bezpečnostní stav nastřelovacích nástrojů.

MIMO OSTATNÍCH VAROVÁNÍ V TOMTO NÁVODU DODRŽUJTE NÁSLEDUJÍCÍ POKYNY PRO BEZPEČNÝ PROVOZ:

Elektrické nástroje nelikvidujte společně s domovním odpadem!



V souladu se směrnicí EU č. 2002/96/EC & 2006/66/EC o odpadních elektrických a elektronických/ baterie zařízeních a jejímu zavedení v souladu s národními zákony se elektrické/ baterie nástroje, které jsou na konci životnosti, musí sbírat odděleně a musí se přepravit do recyklačního závodu, který dodržuje environmentální předpisy.

- Ke svému nářadí Bostitch se chovejte jako k nástroji. Není to hračka. Žádné dovádění.
- Nástroj Bostitch používejte pouze pro účely, pro které byl navržen, jako například: rámování, rámování příček, pokládání podlah a přibíjení dřeva na beton (pouze model GNC40T). Nástroje GF28WWW/GF33PT nepoužívejte na jiné materiály, nežli je spojování dřeva s dřevem.
- Nenastřelujte hřebík do jiného hřebíku.
- Nenastřelujte hřebík do kovových dílů.
- Nástroj nikdy nepoužívejte způsobem, při kterém by mohlo dojít k nasměrování spojovacího materiálu směrem k uživateli nebo jiným osobám v místě práce.
- Nástroj nepoužívejte jako kladivo.
- Nástroj vždy přenášejte za držadlo. Nástroj nikdy nepřenášejte za kohoutek.
- Tento nástroj nikdy neupravujte a neměňte původní provedení nebo funkčnost bez písemného souhlasu společnosti Stanley Bostitch.
- Mějte vždy na paměti, že zneužitím a nevhodným zacházením s tímto nástrojem si můžete přivodit zranění sobě nebo ostatním.
- Spouštěč nebo bezpečnostní spínač nikdy neupevňujte ani nenechávejte přelepený ve spuštěné poloze.
- Nástroj nikdy nenechávejte bez dozoru s nasazeným palivovým článkem nebo baterií.
- Tento nástroj nepoužívejte, jestliže neobsahuje čitelný VAROVNÝ ŠTÍTEK.
- Nepokračujte v používání nástroje, který nefunguje správně. V případě trvajících problémů s nástrojem se obraťte na nejbližšího zástupce společnosti Stanley Bostitch.
- Během provozu držte nástroj takovým způsobem, aby nemohlo docházet k žádným zraněním hlavy nebo těla následkem zvýšení zpětného rázu nástroje v důsledku změny v zásobování plynem nebo díky tvrdému povrchu.
- Nepracujte v blízkosti rohů nebo na hraně objektu. Spojovací materiál by mohl sklouznout z objektu a mohlo by dojít ke zranění.
- Při přepravě nástroje vyjměte palivový článek a baterií.
- Před použitím zkontrolujte správnou funkci bezpečnostního spínače (jestliže je součástí nástroje) a spouštěče.
- Neprovádějte demontáž ani neblokuje žádné součásti nástroje, zejména bezpečnostní spínač.
- Bez řádného vybavení nikdy neprovádějte "nouzové opravy".
- Nezeslabujte pevnost konstrukce nástroje důlkováním nebo rytím.
- Tento nástroj je poháněn vnitřním spalovacím zařízením. Nástroj lze používat pouze se zásobníky hořlavého plynu, které jsou uvedeny v těchto pokynech pro manipulaci.
- Nástroj nikdy nedovolte používat dětem nebo osobám, které nejsou dostatečně obeznámeny se správným používáním nástroje.
- Správné díly ukládejte na správná místa. Neodstraňujte žádné kryty nebo šrouby. Ponechte je na svých místech, neboť mají svoji funkci. Dále pak nikdy neprovádějte žádné modifikace nástroje a nástroj nikdy nepoužívejte po provedení jakýchkoli úprav.
- Před použitím nástroj zkontrolujte. Před použitím nástroje vždy zkontrolujte, že žádná část nástroje není zlomená, že všechny šrouby jsou ovisně utaženy a že nechybí žádné části a žádné části nejsou zkorodované.
- Nadměrné používání může způsobit nehody. Nástroje a příslušenství nikdy nepoužívejte nadměrně. Nadměrné používání nejenom poškozuje samotný nástroj, ale samo o sobě způsobuje nebezpečí.
- Ihned zastavte práci, jestliže si všimnete odchylek nebo jestliže nástroj nefunguje správně; nástroj nechejte prohlédnout a servisovat.
- O nástroj dobře pečujte, prodloužíte tak jeho životnost. O nástroj vždy dobře pečujte a udržujte jej ve čistotě.
- Pravidelné prohlídky jsou základním předpokladem bezpečnosti. Nástroj pravidelně prohlížejte; zajistíte tak bezpečné a efektivní používání nástroje.
- Vyhnete se práci v nebezpečných prostředích. Nástroje nebo nabíječku nevystavujte dešti a nástroj a nabíječku nepoužívejte ve vlhkých nebo mokrych podmínkách. Pracovní prostor mějte vždy dobře osvětlený. Nástroj a nabíječku nikdy nepoužívejte v blízkosti hořlavých nebo výbušných materiálů. Nástroj a nabíječku nepoužívejte v blízkosti hořlavých tekutin nebo plynů.
- Nástroj a nabíječku ukládejte v klidovém stavu.

Jestliže nástroj a nabíječku nepoužíváte, uložte je na suché, uzamykatelné místo ve výšce - mimo dosah dětí. Nástroj a nabíječku uložte na místo s teplotou nepřesahující 40°C.



Kabel nepřetěžujte. Nabíječku nikdy nepřenašejte za kabel a při odpojování ze sítě za kabel netahajte. Kabel chraňte před teplem, olejem a ostrými hranami.

- Jestliže nabíječku nepoužíváte nebo jestliže provádíte prohlídku nebo údržbu nabíječky, odpojte napájecí kabel nabíječky ze sítě.
- Používáním určené nabíječky se vyhnete nebezpečí.
- Používáním příslušenství nebo násad doporučených v tomto návodu k použití nebo v katalogu Stanley Bostitch se vyhnete osobnímu poranění.
- Před použitím nabíječky zkontrolujte a ubezpečte se, že napájecí kabel a kryt nejsou poškozeny. Jestliže je napájecí kabel nabíječky nebo kryt poškozen, nabíječku je nutné zaslat zpět autorizovanému servisnímu středisku společnosti Stanley Bostitch k výměně kabelu nebo krytu. Tyto opravy smí provádět pouze autorizované servisní středisko. Společnost Stanley Bostitch nebude odpovědná za žádné škody nebo zranění způsobená zásahem neautorizovaných osob při opravě nástroje nebo při nesprávném zacházení.
- Pro zachování provozní integrity nástroje a nabíječky nikdy nesundávejte instalované kryty nebo šrouby.
- Nabíječku vždy používejte při napětí uvedeném na štítku.
- Před použitím vždy nabijte baterii.
- Vždy používejte pouze specifikovanou baterii. Nikdy k nástroji nepřipojujte suchý článek, který není určený pro daný nástroj, nebo dobíjecí baterii, která není určená pro daný přístroj, nebo automobilovou baterii.
- Nepoužívejte transformátor, který obsahuje zesilovač.
- Baterii nedobíjete z motoru, elektrického generátoru nebo stejnosměrného napájení.

DALŠÍ BEZPEČNOSTNÍ VYBAVENÍ

OCHRANU ZRAKU: která chrání před poletujícími částicemi jak zepředu, tak i zezadu, by obsluha a ostatní osoby v pracovním prostoru měly vždy nosit při plnění nástroje, při práci s nástrojem nebo při provádění údržby na nástroji. Ochrana zraku je nezbytná proti poletujícímu spojovacímu materiálu a proti úlomkům, které by mohly způsobit vážné poranění očí. Zaměstnavatel a/nebo uživatel musí zajistit použití vhodné ochrany zraku.



Je nutné používat ochranu zraku v souladu s **89/686/ES/ES** a v souladu s definicí v normě **EN166** nebo vyšší. Při výběru veškerých osobních ochranných prostředků je však také nutné zvážit veškeré aspekty práce obsluhy, prostředí a ostatních typů strojního vybavení, které se při práci používá.

Poznámka: Samostatné obličejové štíty a brýle bez bočních krytů neposkytují dostatečnou ochranu.

UPOZORNĚNÍ: V určitých prostředích je vyžadována DODATEČNÁ BEZPEČNOSTNÍ OCHRANA.



Pracovním prostředím může například docházet k vystavení hladinám hluku, které mohou vést k poškození sluchu. Zaměstnavatel a uživatel by měli zajistit poskytnutí veškerých nezbytných prostředků na ochranu sluchu, které by obsluha a ostatní osoby v místě práce měli používat. V některých prostředích je nezbytné používat prostředky na ochranu hlavy. V případě nutnosti musí zaměstnavatel a uživatel zajistit používání prostředků na ochranu hlavy.

BEZPEČNOSTÍ OPATŘENÍ - PLYNOVÉ NÁSTROJE

- **Dávejte pozor na vznícení a exploze.**



Tento nástroj se nesmí používat ve výbušném prostředí nebo v přítomnosti hořlavých kapalin nebo plynů. Tento nástroj produkuje horké výfukové plyny, které mohou vznítit hořlavé materiály a vytváří jiskřeni.

Vzhledem k tomu, že během přibíjení hřebíků mohou odletovat jiskry, použití nástroje v blízkosti laku, nátěru, technického benzínu, ředidla, automobilového benzínu, plynu, lepidel a podobných hořlavých látek je nebezpečné, neboť může dojít k jejich vznícení nebo explozi. Nástroj se nesmí za žádných okolností používat v blízkosti takového hořlavého materiálu.

Nebezpečí exploze a požáru.



Palivový článek je aerosolový zásobník s hořlavým obsahem. Je to tlaková nádoba a pohonná hmota zůstává v palivovém článku. Nedodržování pokynů může vést k explozi nebo požáru. Nástroj, palivové články a baterii uchovávejte mimo sluneční světlo a nevystavujte je teplotám přesahujícím 50°C (120°F). Palivový článek a/nebo baterie mohou prasknout a může se uvolnit hořlavý plyn. Nádobu nepropichujte ani nevhazujte do ohně, a to ani po použití. Palivový článek nespálujte, neplňte, neobnovujte ani

nerecyklujte. Obsah nestříkejte na otevřené plameny nebo na rozžhavený materiál.



Uchovávejte mimo zdroje zážehnutí **nekuřte**. Uchovávejte mimo dosah dětí.

- Přečtěte si a dodržujte pokyny uvedené v odstavci "Další bezpečnostní vybavení" výše.



Používejte pouze v otevřeném nebo dobře větraném prostoru. Tento nástroj produkuje emise kyslíčnicku uhelnatého, který při vdechnutí představuje zdravotní riziko. Nástroj se nesmí používat v uzavřených nebo špatně ventilovaných prostorách. Nevdechujte.

- Před použitím nástroje zkontrolujte spínací rameno. Spínací rameno a komora pracují společně a uvádí toto zařízení do provozu. Před použitím nástroje ověřte správnou funkci spínacího ramene. Bez hřebíků, palivového článku a nasazené baterie v nástroji zkontrolujte následující - podávací západku zásobníku zatlačte zpět tak, aby uvolnila blokování hřebíků, zařízení nasměrujte dolů a zatlačte spínací rameno a poté ověřte, že se bezpečně vrátí do původní polohy. Pokud spínací rameno nefunguje normálně, před použitím nástroje jej nechte prohlédnout a opravit. Spínací rameno může při nízkých teplotách fungovat ztuhla a zatlukání nemusí fungovat. Při zatažení knoflíku podavače se spínací rameno musí pohybovat hladce. Spínací rameno nesmíte nikdy upravovat či odstraňovat.

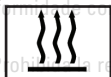

Nedotýkejte se okolí výfukového otvoru.

Tento nástroj produkuje horké výfukové plyny, které mohou vznítit hořlavé materiály. Spínací rameno a ústí se při provozu zahřívá a při dlouhodobém nebo rychlém provozu se může zahřívát mnohem více. Nedotýkejte se holými rukama.

- Po použití odpojte baterii a palivový článek a vyjměte všechny zbylé hřebíky ze zásobníku. Před prováděním údržby nástroje nebo po použití odpojte baterii a palivový článek, odstraňte zaseknutý spojovací materiál, opusťte pracovní místo a přeneste nástroj na další místo. Náhodné vystřelení hřebíku je velmi nebezpečné.
- Provozní prostředí pro tento nástroj je při teplotě mezi 0°C (32°F) a 40°C (104°F), proto nástroj používejte v tomto teplotním rozsahu. Zařízení může selhat při teplotě nižší než 0°C (32°F) nebo přesahující 40°C (104°F).

- Baterii vždy nabíjejte při okolní teplotě v rozmezí 0–40°C.

- Při teplotách nižších než 0°C může dojít k přebíjení baterie, což je nebezpečné. Baterii nelze nabíjet při teplotách přesahujících 40°C. Nejvhodnější teplota pro nabíjení baterie je v rozsahu 20–25°C.

- Nabíječku nepoužívejte nepřetržitě. Jakmile dokončíte jeden nabíjecí cyklus, nabíječku nechte před dalším nabíjecím cyklem stát po dobu 15ti minut.

- Dbejte, aby do otvoru pro dobíjecí baterii nevnikly cizí předměty nebo nečistoty.
- Dobíjecí baterii nebo nabíječku nikdy nedemontujte.



Dobíjecí baterii nikdy nezkratujte.

Zkratováním baterie vyvoláte velký proud a baterie se přehřeje. To bude mít za následek vznícení nebo poškození baterie.

- Baterie nelikvidujte v ohni. Baterie může v ohni explodovat.

- Použitím vyčerpané baterie můžete poškodit nabíječku.

- Jakmile se životnost baterie po nabití zkrátí natolik, že nástroj nelze prakticky používat, baterii recyklujte v souladu s místními předpisy.

- Do ventilacních žebër nabíječky nevkládejte žádné předměty. Pokud do ventilacních žebër nabíječky vložíte kovové nebo hořlavé předměty, může dojít k úrazu elektrickým proudem nebo poškození nabíječky.

- **Nevdechujte ventilovaný obsah**



Pokud dojde ke vdechnutí, postiženou osobu vyveďte na čerstvý vzduch a uložte do pohodlné polohy.

- Roztahuující se plyny způsobují nízkou teplotu. Kapalnè plyny mohou způsobit poranění při kontaktu s kůží nebo očima. V případě styku s kůží povrch omyjte pečlivě teplou vodou a mýdlem a po osušení použijte krém na pokožku. V případě vniknutí do očí vypláchněte otevřené oči pod tekoucí vodou. V případě nutnosti se obraťte na lékaře.

- Palivové články ukládejte v dobře ventilovaném prostoru. Neskladujte v prostorách s teplotou přesahující 50°C (120°F) (například na přímém slunečním světle nebo ve vozidle). Nevystavujte otevřenému ohni a jiskření. Palivové články neporážejte ani neotvírejte. Palivové články neobnovujte ani nerecyklujte. Likvidujte dle místních nařízení platných pro aerosolové produkty. Palivový článek nelikvidujte společně s ostatním odpadem k recyklaci. Uchovávejte mimo dosah dětí.

PŘEPRAVA

- Zasilání poštou není povoleno.
- Přeprava malých množství pro vlastní potřebu v soukromém vozidle je povolena bez přepravních dokumentů a pohotovostní karty.
- Dodržujte teplotní limit 50°C (120°F).

SKLADOVÁNÍ

- Neskladujte v chodbách, vstupních halách, v blízkosti vstupů a výchoďů nebo v podkrovní.
- Zajistěte skladování nástroje, plynových článků a baterie v souladu s místními požárními nařízeními.
- Dodržujte místní nařízení pro skladování, manipulaci a přepravu aerosolových výrobků a dle TRG300(D). Mezinárodní nařízení jsou vytvořena dle ADR/RID; IATA-DGR; IMDGCode.
- **Přeprava a skladování palivových článků.** Dle GGVS-ADR není pro přepravu palivových článků vyžadováno žádné zvláštní osvědčení.

Silniční/železniční přeprava: viz GGVS-ADR/RID Cl.2/ITEM 10B2

Přeprava po moři: viz IMDG Cl.9/P/9022/EmS č. 2-13

Air/IATA-DGR: viz Cl.2/Riziko Gr.3/pokyny pro balení 203 / max hmot. na zásilku 75kg / kargo 150 kg

Poznámka: Ke zboží musí být přiložena přepravní pohotovostní karta pro pozemní přepravu UN č. 1950 (Pohotovost Cl.2 GGVS/ADR, Rn. č. 2201, položka IB02) Přeprava malých množství pro vlastní potřebu v soukromém vozidle je povolena bez přepravních dokumentů a pohotovostní karty.

- Prodejní stánky by neměly být v blízkosti výchoďů.
- K dispozici musí být hasicí přístroj o velikosti 6 kg, třída A, B nebo C.
- Balíky je třeba vršit bezpečným způsobem tak, aby nepadaly na zem.
- Skladovací místnosti nesmí zabírat více než 20 m² prostoru.
- Neskladujte společně s pyrotechnickým zbožím.
- Množství skladované v prodejních místnostech by nemělo přesahovat množství denních prodejů.
- Nástroje s otevřeným plamenem nebo vysokou teplotou se nesmí používat v blízkosti palivových článků.
- Palivové články je zakázáno vystavovat ve výlohách.

NABÍJENÍ BATERIE

Před použitím nástroje proveďte nabíjení baterie následujícím způsobem:

1. Baterii vložte do nabíječky:

Baterii vložte pevně do zadní části zásobníku a ubezpečte se, že ji vkládáte správným směrem. Baterii netlačte přílišnou silou - zkontrolujte otáčení (Obr. 2).

UPOZORNĚNÍ

Nabíječka 9B12073R-E je navržena přesně pro tyto baterie a nelze ji používat s jinými typy baterií. Je možné, že do nabíječky budou pasovat i jiné nežli uvedené baterie a u některých z nich může dokonce dojít k rozsvícení kontrolky nabíjení.

Může však dojít k trvalému poškození jak nabíječky, tak i baterie.

2. Zapojte napájecí kabel do zásuvky napájení. Připojením napájecího kabelu se nabíječka zapne (a rozsvítí se kontrolka nabíjení).

UPOZORNĚNÍ

Jestliže se kontrolka nabíjení nerozsvítí, vytáhněte kabel napájení a zkontrolujte správné vložení baterie do nabíječky.

Pro úplné dobití baterie je nutná doba přibližně 60 minut při teplotě cca 20°C. Kontrolka nabíjení se při úplném dobití baterie vypne.

Čas dobíjení se prodlouží při nižší teplotě nebo jestliže je napětí ze zdroje napájení příliš nízké.

Jestliže se kontrolka nabíjení nevypne ani po uplynutí doby přesahující 120 minut, přerušte napájení a obraťte se na AUTORIZOVANÉ SERVISNÍ STŘEDISKO BOSTITCH.

UPOZORNĚNÍ

Jestliže je baterie zahřátá následkem přímého slunečního záření atd. ihned po provozu, kontrolka nabíjení se nemusí rozsvítit. Pokud se to stane, nechte baterii nejdříve vychladit a poté začnete s nabíjením.

Čas nabíjení: Tabulka 1 zobrazuje čas nabíjení vyžadovaný dle typu baterie.

Tabulka 1: Čas nabíjení (cca minut) při 20°C

Baterie napětí (V)	Kapacita baterie (Ah)	
	1.4 Ah	
7.2V	9B12072R-EU	60 mins.

POZNÁMKA: Čas nabíjení se může lišit dle okolní teploty.

1. Odpojte napájecí kabel nabíječky.
2. Nabíječku držte pevně a vyjměte baterii.

POZNÁMKA: Po dobití nejdříve baterie vytáhněte z nabíječky a řádně uložte. Baterie po úplném nabití nenechávejte v nabíječce.

REŽIM ÚSPORY ENERGIE

Pokud jste nástroj nepoužívali po dobu přibližně jedné hodiny s nasazenou baterií, zapne se režim úspory energie (Power Saving Mode), který minimalizuje nepotřebnou spotřebu energie baterie. Režim úspory energie se také zapne, jestliže je energie baterie příliš nízká nebo jestliže dojde k poruše stroje, takže prosím dávejte pozor na kontrolku baterie poté, co opětovně nástroj aktivujete. To provedete tak, že vyjmete baterii a znovu ji nasadíte).

2. Do nástroje vložte palivový článek.

ii. Zatáhnete za západku a otevřete kryt článku (Obr. 6).

ii. Do nástroje vložte palivový článek (Obr. 7).

iii. Dřík palivového článku vložte do otvoru v adaptéru (Obr. 8).

iv. Uzavřete kryt článku.

3. Naplňte hřebíky (viz bod 5 níže).

PŘÍPRAVA K POUŽITÍ NÁSTROJE

Prečtěte si a seznámte se se všemi výstrahami uvedenými v tomto návodu před použitím nástroje.

● Při nasazování palivových článků nebo baterií do nástroje namířte oblast otvor pro vystřelování spojovacího materiálu nástroje směrem od obsluhy a ostatních osob, které se nacházejí v místě práce.

Otvor pro vystřelování nástroje umístěte nad kus zkušebního materiálu s dostatečnou tloušťkou, které je dostatečná pro pohlčení rozměrů spojovacího materiálu, který hodláte nastřelít. S rukama mimo spoušť a spouštěcí mechanismus a s končetinami a tělem mimo otvor pro vystřelování je možné nyní připojit palivový článek a baterii.

● Při připojování palivového článku a baterie netiskněte spoušť ani nestlačujte jističí spínač. Mohlo by dojít ke spuštění cyklu nástroje a ke zranění.

BEZPEČNOSTNÍ POKYNY PRO PLNĚNÍ NÁSTROJE

Při plnění nástroje:

1. Nikdy nepokládejte ruce ani žádnou část těla na oblast nástroje, odkud se vystřeluje spojovací materiál;

2. Nástroj nikdy nemířte na sebe nebo na jiné osoby.

3. Netiskněte spoušť ani nestlačujte jističí spínač, neboť může dojít k náhodnému spuštění a možnému úrazu.

Poznámka: Specifické pokyny pro plnění a rozměry

doporučeného spojovacího materiálu naleznete v technických specifikacích v přední části návodu.

BEZPEČNOSTNÍ POKYNY PRO POUŽÍVÁNÍ NÁSTROJE

S nástrojem zacházejte s péčí:

- Nikdy s nástrojem nedovádějte;
- Nikdy nemačkejte spoušť, pokud přední strana nástroje nesměřuje k pracovní ploše.
- Ostatní osoby se musí zdržovat v bezpečné vzdálenosti od používaného nástroje, neboť může dojít k náhodnému spuštění a možnému zranění.
- Obsluha nesmí držet spoušť u nástrojů vybavených pojistným spínačem stisknutou mimo nastřelování, neboť při náhodném kontaktu pojistky s osobou nebo předmětem by mohlo dojít ke spuštění nástroje a závažnému zranění.
- Ruce a tělo udržujte mimo oblast vystřelování spojovacího materiálu z nástroje. Bezpečnostní pojistka nástroje může odskočit díky rázu z vystřelení spojovacího materiálu a následkem toho může dojít k vystřelení druhého spojovacího kusu a možnému zranění.
- Zkontrolujte funkci mechanismu bezpečnostní pojistky. Jestliže spouštěcí rameno nefunguje správně, nástroj nepoužívejte, neboť může dojít k náhodnému vystřelení spojovacího materiálu. Nezasahujte do správné funkce mechanismu bezpečnostní pojistky.
- Spojovací kusy nenastřelujte na jiné spojovací kusy, neboť může dojít k vyhnutí kusu a případnému zranění.
- Spojovací materiál nenastřelujte do blízkosti hrany objektu, neboť může dojít k rozštěpení dřeva a vychýlení spojovacího kusu, a tím pádem i k možnému zranění.

BEZPEČNOSTNÍ POKYNY PRO ÚDRŽBU NÁSTROJE

Při práci s plynovými nástroji dbejte varovných pokynů v tomto návodu a na vlastním nástroji a zejména pečlivě vyhodnoťte problémové nástroje.

Pro prevenci náhodného spuštění a možnému zranění vždy odpojte baterii a palivový článek:

1. Před seřizováním.

2. Při servisování nástroje.

3. Při odstraňování ucpaní.

4. Jestliže nástroje nepoužíváte.

5. Při přenášení do jiného pracovního prostoru, neboť může dojít k náhodnému spuštění a možnému zranění.

Správnou funkci nástroje zkontrolujte tak, že přední část přiložíte ke kusu dřeva a jednou či dvakrát zmáčknete spoušť.

POUŽÍVÁNÍ NÁSTROJE

PŘÍPRAVA PŘED POUŽITÍM

Nástroj, palivový článek a baterii neskladujte v chladném prostředí. Nástroj, palivový článek a baterii uchovávejte v teplém prostředí až do začátku práce.

- Jestliže je nástroj, palivový článek a baterie již studená, přeneste je do teplého prostředí a před použitím je nechte ohřát.
- Dodržujte teplotní limit 50°C (120°F).
- Nevystavujte otevřenému ohni a jiskřině.
- Nástroj nemusí plně nastřílovat, jestliže: - má nízkou teplotu, palivový článek ztratí požadovanou sílu pohonu, - vysoká teplota může ovlivnit výkon nástroje.
- Nástroj nepoužívejte v dešti nebo v podmínkách s přílišnou vlhkostí.
- Nedoporučujeme používat nástroj v nadmořských výškách nad 1500 m (5000 stop) nebo při teplotách menších než 0°C (30°F).

1. PALIVOVÝ ČLÁNEK

Připojení regulátoru směsi k palivovému článku:

1. Odpojte regulátor směsi a kryt z plynové kazety (Obr. 3a).
2. Zatlačte dopředu (strana dřívku) a poté směrem dolů na přední stranu regulátoru směsi (Obr. 3b).
3. Zatlačte směrem dolů na zadní stranu regulátoru směsi až zapadne a bude těsnit (Obr. 3c).

Kontrola správného nasazení regulátoru směsi:

Stiskněte dřív regulátoru směsi na palivovém článku dvakrát nebo třikrát o pevný objekt a uvolněte. Pokud nedojde k uvolnění plynu, palivový článek je prázdný a je třeba jej vyměnit.

DODRŽUJTE BEZPEČNOSTNÍ NAŘÍZENÍ

UPOZORNĚNÍ: Jestliže z regulátoru směsi nebo z plynové kazety uniká po nasazení regulátoru směsi plyn, vyměňte jej za nový regulátor směsi.

Regulátor směsi nikdy nepoužívejte znovu - regulátor směsi vždy vyměňte s každým novým palivovým článkem.

2. BATERIE

Před použitím musíte baterii dobít - viz kapitola 'NABÍJENÍ

BATERIE.

3. BEZPEČNOSTNÍ KONTROLA

- Nepovolané osoby (včetně dětí) se musí zdržovat mimo dosah nástroje.
- Nasadte si ochranu zraku.
- Zkontrolujte upevňovací šrouby, které drží horní kryt apod., zda jsou dostatečně utahené. Zkontrolujte vadné nebo zkorodované díly na nástroji.
- Zkontrolujte, zda spouštěcí rameno správně funguje bez hřebíků, palivového článku a baterie nasazené do nástroje. Také zkontrolujte, zda na pohyblivých částech nebo spouštěcím rameni neulpěly nečistoty.
- Před pokračováním si přečtěte a seznamte se se všemi příslušnými bezpečnostními pokyny uvedenými v tomto návodu.

4. POUŽÍVÁNÍ NÁSTROJE: PŘED POUŽITÍM

1. Do držadla nástroje vložte baterii (Obr. 4)

Poznámka: Spouštěcí rameno nebo spoušť při instalaci baterie nepoužívejte.

- Ubezpečte se, že kontrolka baterie bliká ZELENĚ (Obr. 5).
- Jestliže kontrolka baterie bliká ČERVENĚ, baterie nemá dostatečnou kapacitu a je třeba ji dobít.

KONTROLKA BATERIE

- Bliká ZELENĚ: Dostatečná kapacita (Kontrolka během provozu trvale svítí).
 - Bliká ČERVENĚ: Kapacita není dostatečná
 - VYP. (nesvítí žádná kontrolka): Baterie je vybitá. Dobijte baterii.
2. Do nástroje vložte palivový článek.

i. Zatáhnete za západku a otevřete kryt článku (Obr. 6).

ii. Palivový článek vložte do nástroje (Obr. 7), a ubezpečte se, že dřív palivového článku je zarovnaný s otvorem v adaptéru (Obr. 8).

iii. Uzavřete kryt (Obr. 9).

5. PLNĚNÍ NÁSTROJE

UPOZORNĚNÍ: Při plnění hřebíků do nástroje:

- Netiskněte spoušť.
- Netiskněte spouštěcí rameno.
- Obličej, ruce, nohy a ostatní části těla a ostatní osoby udržujte mimo přední část; předejdete tak možnému zranění během plnění.

1. Do zadní strany zásobníku vložte pás s hřebíky (Obr. 9).

2. Pás s hřebíky zasuňte dopředu zásobníku (Obr. 10).

3. Podavač hřebíků zatlačte směrem dozadu (B) aby knoflík podavače zachytil pás s hřebíky (Obr. 11).

POZN.: Používejte pásy s více než 10ti hřebíky. Vymutí hřebíků:

1. Knoflík podavače zatlačte zpět (Obr. 12).

2. Knoflík podavače opatrně vraťte zpět, zatímco budete tláčit na podavač hřebíků (B).

3. Hřebíky vytáhněte ze zadní strany zásobníku (Obr. 13).

UPOZORNĚNÍ: Náhodnému spuštění zabráníte tak, že se nebudete dotýkat spouště ani nebudete horní konec spouštěcího ramena pokládat na pracovní stůl nebo na zem. Dále pak nikdy nemiřte otvor pro vystřelování hřebíků na žádnou osobu nebo část těla.

VOĽBA HŘEBÍKŮ: GCN40T-E

Jestliže přibijete dřevo na beton nebo k tenký ocelový plech na beton, používejte délky spojovacího materiálu (hřebíků) tak, jak jsou uvedeny níže.

Dřevo na beton: zvolte si hřebíky v takové délce, aby hřebík pronikl 15-20 mm do betonu.

TLoušťka dřeva	Vhodná délka hřebíku	Hloubka průniku do betonu
10mm	30mm	cca 20mm .
15mm	35mm	cca 20mm .
20mm	40mm	cca 20mm .

Tenký ocelový plech na beton: zvolte si hřebíky v takové délce, aby hřebík pronikl 15-20 mm do betonu.

6. POUŽÍVÁNÍ HŘEBÍKOVÁČKY

UPOZORNĚNÍ

- Spouštěcí rameno při nastřelování stiskněte, jinak se píst nemůže správně vrátit.
- Používání nástroje po delší časové období může vést k úniku oleje v okolí výfukového otvoru nebo přední část a k rozstříkávání.
- Aby přibíjený materiál zůstal čistý, otřete veškerý olej, který se na nástroj dostává.

KADENCE CYKLŮ

Nástroje jsou konstruovány pro provoz s těmito následujícími kadencemi cyklů:

Přerušovaný provoz – 2 až 3 hřebíky za sekundu

Nepřerušovaný provoz – 1000 hřebíků za hodinu

Při překročení těchto kadencí může dojít k přehřátí nástroje, čímž dojde ke snížení výkony a poškození částí nástroje. Při používání nástroje s doporučenou kadencí můžete během pracovního dne nastřelit několik tisíc hřebíků.

BEZPEČNOSTNÍ POJISTKA

Nástroje se dodávají s sekvenční bezpečnostní pojistkou a jsou označeny obráceným rovnostranným trojúhelníkem (▼). **Takto označený nástroj nepoužívejte, jestliže bezpečnostní pojistka chybí nebo je jeví jako poškozená.**

Sekvenční spínač vyžaduje, aby před stiskem spouště obsluha držela nástroj opřený o zpracovávaný povrch se stisknutou bezpečnostní pojistkou. Aby obsluha mohla nastřelit další spojovací materiál, je nutné spoušť uvolnit a nástroj zvednout od povrchu předtím, nežli může obsluha operaci zopakovat.

To umožňuje jednoduché a přesné umístění spojovacího materiálu na rámy, šikmé přibíjení nebo bednění. Sekvenční spínač umožňuje přesné umístění spojovacího materiálu bez možnosti nastřelení druhého spojovacího kusu při zpětné rázu. Nástroj se sekvenčním spínačem má bezpečnostní výhodu neboť nedojde k náhodnému vystřelení spojovacího materiálu, jestliže se nástroj dotkne povrchu nebo jiného objektu, zatímco obsluha drží spoušť.

BLOKOVÁNÍ SPOJOVACÍHO MATERIÁLU (GF33PT/GF28WW)

Tyto nástroje používají mechanismus zabráňující vystřelení nástroje naprázdno.

Jestliže v nástroji není nasazený zásobník s hřebíky nebo jestliže je počet zbývajících hřebíků menší než 10, spínač rameno přestane fungovat a nástroj nelze používat.

KONTROLA FUNKCE NÁSTROJE

FUNKCE SEKVENČNÍHO SPÍNAČE

A) Bez dotyku spouště zatlačte spínací rameno oproti pracovnímu povrchu.

NÁSTROJ SE NESMÍ SPUSTIT.

B) Nástroj zvedněte nad pracovní povrch a aniž byste nástroj mířili na sebe nebo jiné osoby, stiskněte spoušť.

NÁSTROJ SE NESMÍ SPUSTIT.

C) S nástrojem mimo pracovní povrch stiskněte spoušť. Poté zatlačte bezpečnostní spínač na pracovní povrch.

NÁSTROJ SE NESMÍ SPUSTIT.

ÚDRŽBA A ŘEŠENÍ PROBLÉMŮ

Ⓒ) Bez dotyku spouště zatlačte spínací rameno oproti pracovnímu povrchu a poté stiskněte spoušť.

NÁSTROJ SE MUSÍ SPUSTIT.

POUŽÍVÁNÍ NÁSTROJE

Po kontrole správné funkce nástroje zatlačte přední část na pracovní povrch a stiskněte spoušť. Zkontrolujte, že došlo k vystřelení spojovacího materiálu dle požadavků (Obr. 14).

SEŘÍZENÍ HLOBKY PŘIBÍJENÍ

Abyste každý hřebík vnikl do stejné hloubky, vždy držte nástroj pevně na pracovním povrchu. Jestliže hřebíky vnikají do pracovního povrchu příliš hluboko nebo příliš plytce, přibíjení seříďte následovně.

1. Vyměňte palivový článek a baterii z hřebíkovačky (Obr. 15).
2. Jestliže se hřebíky nastřelují příliš hluboko, spínací rameno posuňte dopředu (Obr. 16). Jestliže se hřebíky nastřelují příliš plytce, spínací rameno posuňte dozadu (Obr. 17).
3. Spínací rameno přestaňte posunovat, jakmile dosáhnete vhodné polohy pro zkoušku.
4. K nástroji připevněte palivový článek a baterii.

VŽDY MĚJTE NAsAZENOU OCHRANU ZRAKU.

Proveďte zkoušku nastřelení hřebíku.

5. Vyměňte palivový článek a baterii z hřebíkovačky.
6. Proveďte další seřízení do té doby, až bude hloubka zarážení správná a po každém seřízení proveďte zkoušku.

7. UŽITKOVÝ HÁČEK (GF28WW / GF33PT)

Tyto nástroje mají užitkový háček instalovaný v zásobníku, které lze sklopit, aby bylo možné nástroj lépe používat. Chcete-li nastavit háček, jednoduše jej otočte do požadované polohy.

8. POUŽÍVÁNÍ NÁSADY NO-MAR (GNC40T)

Jestliže si přejete chránit pracovní povrch proti poškrábání nebo značkám od spínacího ramene, na nástroj můžete instalovat násadu No-Mar.

1. Nejdříve vyměňte z hřebíkovačky palivový článek a baterii.
2. Nasadte násadu No-Mar tak, jak je vyznačeno na obr. 18, v závislosti na modelu nástroje.
3. Ná sada je označena u otvoru, ze kterého vychází hřebíky, takže zarovnání je jednodušší.

Chcete-li násadu sejmout, vytáhněte ji ve směru opačném k nasazení (Obr. 19).

Před započetím údržby nebo oprav vyjměte z nástroje palivový článek a baterii a zcela vyprázdněte zásobník. Přečtěte si a seznámte se s varovnými pokyny v tomto návodu, v technických údajích pro nástroj a na vlastním nástroji a zvláště pečlivě vyhodnocujte problémové nástroje.

Doporučujeme náhradní díly společnosti Bostitch. Nepoužívejte upravené náhradní díly nebo díly, které neposkytují stejný výkon a funkci jako originální vybavení.

UPOZORNĚNÍ: Během odstraňování zablokovaného spojovacího materiálu, během prohlídek, údržby a čištění vždy vyjměte baterii a palivový článek.

ODSTRANĚNÍ ZABLOKOVÁNÍ

Jestliže se hřebíky zablokují v nastřelovací hlavě, hlavu sundejte a nastřelování seříďte následujícím způsobem.

GF28WW / GF33PT

1. Vyměňte palivový článek a baterii z hřebíkovačky.
2. Tykadlo zajistěte v zadní části zásobníků a vyjměte spojovací materiál.
3. GF28WW / GFD33PT: Šrouby povolte a vytáhněte pomocí klíče. (Obr. 20)
3. GNC 40T: Povolte zajištění zásobníku. (Obr. 21)
4. Zásobník odtahněte od nastřelovací hlavy a odstraňte zablokování. (Obr. 22 a 23)
5. K nástroji připojte palivový článek a baterii.

PROHLÍDKA ZÁSOBNÍKU

1. Nejdříve vyjměte z hřebíkovačky palivový článek a baterii.
2. Vyčistěte zásobník. Vyměňte kusky papíru nebo odštěpky dřeva, které se v zásobníku nahromadily. Namažte pomocí mazačích olejů pro plynový dokončovací hřebíkovač Bostitch (Obr. 24).

KONTROLA UPEVNŮVACÍCH ŠROUBŮ

V pravidelných intervalech provádějte kontrolu každé části z hlediska povolených upevňovacích šroubů a utáhněte veškeré povolené šrouby. Používání nástroje s povolenými šrouby může být nebezpečné.

PROHLÍDKA SPÍNACÍHO RAMENE

Zkontrolujte, zda se rameno může hladce pohybovat. Kluznou oblast spínacího ramene vyčistěte a čas od času namažte dodávaným mazačím olejem. Umožníte tak hladké fungování a zároveň zabráníte vytváření koroze.

PŘÍPRAVA KE SKLADOVÁNÍ

- Jestliže nástroj nepoužíváte po delší časové období, na ocelové části nástroje naneste tenkou vrstvu

mazadla, čímž zabráníte vytváření koroze.

- Hřebíkovačku neukládejte do chladného prostředí.
- Jestliže nástroj nepoužíváte, uložte jej na teplé a suché místo.
- Uchovávejte mimo dosah dětí.
- Dodržujte veškeré pokyny v předchozí kapitole "Skládování" tohoto návodu.

SEZNAM SERVISNÍCH NÁHRADNÍCH DÍLŮ

UPOZORNĚNÍ: Opravy, úpravy a prohlídky elektrického nářadí Bostitch musí provádět autorizované servisní středisko.

Seznam náhradních dílů, který je součástí tohoto nástroje, předložte společně s nástrojem autorizovanému servisnímu středisku Bostitch při požadavku na opravu nebo údržbu.

Při provozu a údržbě elektrického nářadí je nutné dodržovat bezpečnostní nařízení a normy stanovené v dané zemi.

ÚPRAVY

Nástroje Stanley Bostitch jsou neustále vylepšovány a upravovány z hlediska nejnovějších technologických pokroků. Proto se některé části mohou měnit bez předchozího upozornění.

POUŽITELNÉ LUBRIKANTY

Používejte lubrikant BOSTITCH Gas Nailer (plynová hřebíkovačka BOSTITCH).

Nepoužívejte čisticí olej nebo aditiva: tyto lubrikanty poškodí O kroužky a ostatní gumové části a způsobí selhání nástroje.

ÚDAJE O HLUKU A VIBRACÍCH

HLUKOVÉ EMISE (viz technické údaje nástroje)

Charakteristické hlukové údaje pro tento nástroj byly stanoveny v souladu s normou EN 12549 - "Akustika - Zkušební předpis pro hluk zářezacího nářadí - Technická metod."

Tyto hodnoty jsou charakteristické hodnoty související s nástrojem a nepředstavují vyvolávání hluku v místě použití. Vyvolání hluku v místě používání bude záviset například na pracovním prostředí, pracovním povrchu, podpěře pracovního povrchu a počtu záření, atd.

V závislosti na podmínkách v místě práce a tvaru pracovního povrchu je nutné provést jednotlivá opatření na tlumení hluku, jako například umístění pracovního povrchu na tlumící podpěry, prevence vibrací pracovního povrchu pomocí upnutí nebo zakrytí, seřízení na minimální tlak vzduchu požadovaný pro provedení práce, atd.

INFORMACE O VIBRACÍCH (viz technické údaje nástroje)

Charakteristická hodnota vibrací pro tento nástroj byla stanovena v souladu s normou ISO/WD 8662-11 "Měření vibrací u ručních mechanizovaných nástrojů - část 11, nástroje pro záření hřebíků".

Tato hodnota se vztahuje k nástroji a nepředstavuje působení na systém ruka-paže při používání tohoto nástroje. Působení na systém ruka-paže při používání nástroje závisí například na síle uchycení, kontaktní síle, směru práce, seřízení dodávky stlačeného vzduchu, pracovním povrchu, podpěře pracovního povrchu, atd.

INTERVALY ÚDRŽBY

Intervaly údržby u nástrojů se mohou lišit v závislosti na prostředí, ve kterém se nástroj používá, aplikaci, pro kterou se nástroj používá a objemu hřebíků, které jsou nástrojem zářezány. Například pokud se nástroj používá v nečistém a prašném prostředí s vysokým objemem zářezaných hřebíků, údržba bude vyžadována mnohem častěji nežli při používání v čistém prostředí s malým objemem hřebíků.

Následující graf byl vytvořen jako pomůcka pro stanovení intervalů údržby pro nástroje. Pokud zjistíte nadměrnou tvorbu nečistot v nástroji mezi jednotlivými čistěními, zkratíte intervaly údržby. Pokud nástroj nevyžaduje čistění v rámci stanoveného intervalu, poté intervaly údržby můžete prodloužit. Jestliže máte jakékoli dotazy týkající se výše uvedeného, obraťte se na místního distributora o radu a asistenci.

Intervaly údržby GF33PT-E / GF28WW-E / GCN40T-E:

		Počet dnů mezi prováděním údržby				
		1	2	4	6	8+
Provozní prostředí	Velmi špinavé a prašné	3-4	3-4	3-4	3-4	3-4
	Prašné	10-14	10-14	10-14	3-4	3-4
	Středně špinavé	30-45	30-45	30-45	10-14	10-14
	Čisté	45-60	45-60	45-60	30-45	30-45
		Týdenní objem hřebíků [x1000]				

ČISTĚNÍ FILTRU

Odkazy na obrázky pro tento postup jsou uvedeny na zvláštními listu "Čistění filtru / Čistění nástroje a pokyny pro lubrikaci".

Při práci na nástroji dbejte na to, aby nedošlo ke ztrátě žádných dílů rozebraného nástroje a používejte pouze originální náhradní díly Stanley Bostitch, čímž zajistíte správný provoz nástroje a bezpečnost.

1. Před čišřením zkontrolujte, že nástroj zcela vychladl a poté z nástroje vyjměte všechny hřebíky, palivový článek a baterii. (Obr. 25)

2. Pomocí šestihranného klíče 4mm sejměte a odložte šroub s šestihrannou nástrčnou hlavou. (Obr.26) (M5 x 14)

3. Horní kryt nacheďte dozadu (Obr.27)

4. Vyjměte filtr zevnitř horního krytu (Obr.28).

5. Pomocí originálního čističe Stanley Bostitch odstraňte z filtru prach a nečistoty [SB-TC1]. Ubeďte se, že filtr je suchý a bez kontaminace. Filtr vložte zpět a nasadte kryt filtru (Obr. 29).

6. Usadte napájecí kabel zapalovací svíčky a pívodní kabel motoru (Obr.30).

A) Ubeďte se, že pívodní kabely jsou uvnitř žebra.

B) Ubeďte se, že pívodní kabely nejsou zachyceny za kryt.

C) Zkontrolujte polohu usazení pívodního kabelu.

7. Ubeďte se, že filtr není poškozený. Jestliže je filtr poškozený, filtr vyměňte za nový (díl č. 192103) a ubeďte se, že žádný z pívodních kabelů není zachycený (Obr. 31).

8. Nasadte zpět horní kryt a ubeďte se, že žádný z kabelů není skřípnutý (Obr.32).

9. Nasadte zpět šroub s nástrčnou hlavou (Obr.33).

10. Vždy proveďte 5-10 zkušebních nástřelů do kusu dřeva předtím, nežli začnete nástroj používat na hotový povrch, neboť může docházet k vylučování zbytků po čišření [SB-TC1] (Obr.34).

ČISTĚNÍ A MAZÁNÍ

Před provozem a čišřením tohoto nástroje si přečtěte a seznamte se se všemi bezpečnostními varováními a postupy pro čišření. Jestliže tak neucíníte, může dojít k závažnému poranění.

VAROVÁNÍ: Před použitím nástroje je ubeďte, že 4 šrouby se šestihrannou nástrčnou hlavou jsou bezpečně připevněny k hlavě válce. Povolené nebo chybějící šrouby mohou způsobit únik horčího plynu a způsobit poranění obsluhy a způsobit škodu na nástroji a majetku.

1. Před čišřením zkontrolujte, že nástroj zcela vychladl a poté z nástroje vyjměte všechny hřebíky, palivový článek a baterii. (Obr. 35)

2. Pomocí šestihranného klíče 4mm sejměte a odložte šroub s šestihrannou nástrčnou hlavou. (Obr.36) (M5 x 14)

3. Horní kryt nacheďte dozadu (Obr.37).

4. Vyjměte sestavu filtru na hlavě válce (Obr.38).

5. Odpojte spojku zapalovací svíčky ze zapalovací svíčky (Obr. 39) a opatrně odpojte pívodní kabel motoru (Obr. 40).

6. Pomocí šestihranného klíče 4mm sejměte a odložte 4 šrouby se šestihrannou nástrčnou hlavou (Obr. 41) (M5x20, 4 kusy).

7. Opatrně zvedněte hlavu válce ze spalovací komory (Obr.42).

8. Dbejte na to, abyste nepoškodili lopatky ventilátoru a opatrně sejměte pístní kroužky z ventilátoru (Obr. 43 a 44).

9. Pomocí suchého hadru vyčistěte a odstraňte veškeré nánosy z o kroužku. O kroužek prohlédněte, zda není poškozený a pokud je to nutné, vyměňte jej (díl č. 192114) (Obr. 45).

10. Hlavu válce vyčistěte pomocí čističe na brzdy a dbejte zejména na zapalovací svíčku. (Obr. 46).

11. K uvolnění usazenin a nečistot můžete použít malý kartáček. Tento postup je někdy nutné zopakovat 2krát až 3krát (obr.47).

12. Vyměňte o-kroužek na hlavě válce (Obr.48).

13. O-kroužek namažte pomocí mazacího oleje pro plynovou hřebíkovačku [Díl č. SB-20CL] (Obr. 49).

14. Do komory nastříkejte čistič na brzdy, kterým uvolníte veškeré nánosy (Obr. 50).

15. Pomocí tupého nástroje [např. násada šroubováku] zatlačte píst směrem dolů (Obr. 51).

16. Nástroj podržte obráceně a nastříkejte čistič na brzdy do spalovací komory a hlavy komory a ubeďte se, že veškeré nečistoty z nástroje vypadávají. Tento postup je v některých případech nutné opakovat 2krát až 3krát pomocí malého kartáčku, kterým povolíte houževnaté usazeniny (Obr.52).

17. Pomocí šroubováku nebo podobného nářadí zatlačte poháněcí čepel zpět do nástroje (Obr. 53).

18. Zatlačte zpět podavač hřebíků, aby se uvolnila západka nástroje a zatlačte spouštěcí rameno na tvrdý povrch. Pomocí mazacího oleje pro plynovou hřebíkovačku Bostitch [Díl č. SB-20CL] namažte vnější drážku ve spalovací komoře, kde se nachází o-kroužek. (Obr. 54)

19. Ubeďte se, že o-kroužek je rovnoměrně usazen a

hlavě válce, pečlivě nasadte hlavu válce zpět na nástroj a dbejte na to, abyste nepoškodily lopatku ventilátoru (Obr. 55).

20. Položte tělo nástroje a sestavte hlavu válce a upevněte se, že se o-kroužek nezachytil. Nasadte 4 šrouby s nástrčnou hlavou (Obr. 56).

21. 4 šrouby s nástrčnou hlavou nasadte zpět do původní polohy pomocí šestihranného klíče 4 mm (jeden ze 4 šroubů s nástrčnou hlavou prostrčte přes desku s instalací). Utáhněte šrouby na hlavě a upevněte vodič k desce s instalací (Obr. 57 a 58).

22. Zkontrolujte správné usazení o-kroužku tak, že zatlačíte zpět podavač hřebíků a povolíte spínací rameno (Obr. 59).

23. Zapojte zpět napájecí kabel zapalovací svíčky a přívodní kabel motoru (Obr.60 a 61).

24. Usadte napájecí kabel zapalovací svíčky a přívodní kabel motoru (Obr.62).

A) Ubezpečte se, že přívodní kabely jsou uvnitř žebra.

B) Ubezpečte se, že přívodní kabely nejsou zachyceny za kryt.

C) Zkontrolujte polohu usazení přívodního kabelu.

25. Nasadte zpět sestavu filtru a ubezpečte se, že žádný z kabelů není skřípnutý (Obr.63).

26. Nasadte zpět horní kryt a ubezpečte se, že žádný z kabelů není skřípnutý (Obr.64).

27. Nasadte zpět šroub s nástrčnou hlavou (Obr.65).

28. Ubezpečte se, že konec všech 4 šroubů s nástrčnou hlavou vyčnívá z krytu (Obr.66).

29. Vždy proveďte 5-10 zkušebních nástřelů do kusu dřeva předtím, nežli začnete nástroj používat na hotový povrch, neboť může docházet k vylučování zbytků po čištění (Obr.67).

Tabulka údržby

ČINNOST	PROČ	JAK
Vyčistěte zásobník a mechanismus podavače.	Prevence ucpaní.	Každý den vyfoukněte.
Udržujte správnou funkci spínacího ramene.	Podporujte bezpečnost obsluhy a účinný provoz hřebíkovavky.	Každý den vyfoukněte.

PT Reprodução proibida sem autorização prévia. As cópias não autorizadas deste documento não estão em conformidade com a CE para os produtos.

ES Prohíbida la reproducción sin permiso. Las copias no autorizadas de este documento no suponen la conformidad con las normas CE de los productos.

SE Prohíbida la reproducción sin permiso. Las copias no autorizadas de este documento no suponen la conformidad con las normas CE de los productos.

PL Niniejszy dokument nie może być kopiowany bez pozwolenia. Nieautoryzowane kopie niniejszego dokumentu nie stanowią deklaracji zgodności CE prezentowanych produktów.

CZ Niniejszy dokument nie może być kopiowany bez pozwolenia. Nieautoryzowane kopie niniejszego dokumentu nie stanowią deklaracji zgodności CE prezentowanych produktów.

SK Rozmnožovanie bez povolenia je zakázané. Neoprávnené kópie tohto dokumentu nie sú v súlade s CE pre dané výrobky.

HU A dokumentum engedély nélkül nem sokszorosítható. Az engedély nélkül sokszorosított dokumentum nem jelenti a termék CE-megfelelőségét.

RO Reproducerea neautorizată este interzisă. Copiile neautorizate ale acestui document nu reprezintă conformitatea CE pentru produse.

Řešení problémů obsluhy

PROBLÉM	METODA KONTROLY	NÁPRAVA
Hřebíkovačka funguje, ale nezaráží žádné hřebíky.	Zkontrolujte ucpání.	Odstraňte ucpání.
	Zkontrolujte funkci podavače hřebíků.	V případě potřeby vyčistěte a namažte.
	Pásková pružina je slabá nebo poškozená?	Páskovou pružinu vyměňte.
	Zkontrolujte, že používáte správné hřebíky.	Používejte pouze doporučené hřebíky.
	Zkontrolujte, zda se píst poháněcí čepele nevrátil zpět do horní polohy.	Vyměňte z nástroje baterii, palivový článek a hřebíky a pomocí tenkého kovového objektu nebo šroubováku o délce 100mm (není součástí dodávky), vložte jej do spináčního ramene (Obr 58) a zatlačte zábranu zpět do horní polohy.
	Zkontrolujte, zda používáte správné hřebíky.	Používejte pouze doporučené hřebíky.
	Zkontrolujte funkci podavače hřebíků.	Vyčistěte a namažte.
	Pásková pružina je slabá nebo poškozená?	Páskovou pružinu vyměňte.
Vynechává hřebíky. Přerušované podávání.	Podavač hřebíků je opotřebený nebo poškozený?	Vyměňte podavač hřebíků.
	Zkontrolujte vracení pístu.	Stiskněte pevně spoušť a podržte po dobu cca půl sekundy po vznícení.
	Zkontrolujte hladký pohyb pístu.	Příliš nízká teplota, zahřejte palivový článek do teploty 50°C (120°F).
Zablokování hřebíků. Zaráženy hřebík je ohnutý.	Zkontrolujte, zda používáte správné hřebíky.	Používejte pouze doporučené hřebíky.
	Opotřebení poháněcí čepele?	S výměnou se obraťte na společnost Bostitch.
	Podavač hřebíků je opotřebený nebo poškozený?	Vyměňte podavač hřebíků.
Spinací rameno se nepohybuje hladce.	Ohnuté spinací rameno?	S výměnou se obraťte na společnost Bostitch.
	Zkontrolujte dráhu pohybu spináčního ramene, zda neobsahuje nečistoty.	S výměnou se obraťte na společnost Bostitch.
Ventilátor funguje, kontrolka svítí ZELENĚ, přesto nástroj nezaráží hřebíky nebo je provoz nestabilní.	Zkontrolujte vracení pístu.	Spinací rameno úplně zatlačte. Příliš nízká teplota, palivový článek zahřejte do teploty 50°C (120°F).
	Zkontrolujte palivový článek, není dostatečně plný?	Vyměňte za nový palivový článek.
	Zkontrolujte napájecí kabel zapalovací svíčky, je opotřebený?	S výměnou se obraťte na společnost Bostitch.
	Zkontrolujte zapalovací svíčku, je mastná nebo znečištěná?	S výměnou se obraťte na společnost Bostitch.
Ventilátor nefunguje při stisknutí tlačné páky. Baterie se nenabíjí.	Zkontrolujte filtr, je ucpaný?	Vyčistěte v souladu s tabulkou údržby.
	Zásobník je prázdný.	Do zásobníku naplňte víc hřebíků.
	Všimněte si barvy kontrolky.	Jestliže je červená: nabijte baterii. Jestliže je zelená: S výměnou se obraťte na společnost Bostitch.
		Zkontrolujte kabel napájení.

SE Prohida la reproduccin sin permiso. Las copias no autorizadas de este documento no suponen la conformidad con las normas CE de los productos.

Tabulka s vysvětlivkami technických údajů (Viz str. 2)

A	Délka v mm.	K	Kapacita zásobníku
B	Výška v mm.	L	Provozní okolní teplota
C	Šířka v mm.	M	Ref.č. nabíječky
D	Hmotnost v kg.	N	Zdroj vstupního napájení
E	Hluk LPA 1s d	O	Čas dobíjení v minutách při 20°C (70°F)
F	Hluk LWA 1s d	P	Dobíjecí napětí
G	Vibrace m/s ²	Q	Dobíjecí proud
H	Název spojovacího materiálu	R	Hmotnost v kg.
I(a)	Rozměry v mm.	S	Baterie (kg)
I(b)	Rozměry v mm.	T	Typ baterie
J	Hlava/korunka	U	Palivový článek - tekutý uhlovodíkový;propan butan

a termék CE-megfelelőségét.

RO Reproducerea neautorizatǎ este interzisǎ. Copiile neautorizate ale acestui document nu reprezintǎ conformitatea CE pentru produse.

BEZPEČNOSTNÝ NÁVOD A NÁVOD NA POUŽITIE



NÁRADIE JE POHÁŇANÉ INTERNÝM SPALOVACÍM ZARIADENÍM A MALO BY SA POUŽÍVAŤ VÝHRADNE S DÁVKOVAČMI VZNIETIVÉHO PLYNU UVEDENÝMI V TOMTO NÁVODE NA POUŽITIE.

PRED PRÁCOU S NÁRADÍM BY SI MAL KAŽDÝ, KTO SA S NÍM CHYSTÁ PRACOVAŤ, PREČITAŤ TENTO NÁVOD A TECHNICKÉ ÚDAJE, ABY POROZUMEL A RIADIL SA BEZPEČNOSTNÝMI UPOZORNENIAM I A POKYNNI. POKYNY SI ODLOŽTE SPOLU S NÁRADÍM PRE PRÍPAD, ŽE HO V BUDÚCNOSTI BUDETE POTREBOVAŤ.

V PRÍPADE AKÝCHKOLVEK OTÁZOK SA OBRÁŤE NA ZÁSTUPCU ALEBO DISTRIBÚTORA SPOLOČNOSTI BOSTITCH.

Náradie Bostitch bolo navrhnuté tak, aby zákazníkom poskytlo maximálnu spokojnosť a pri použití spojovacieho materiálu od spoločnosti Bostitch, navrhnutého podľa rovnako prísnych noriem, dosahovalo maximálny výkon. Ak ich budete používať správne a opatrne, poslúžia vám efektívne a spoľahlivo. Tak ako pri iných kvalitných náradíach s pohonom, aj pri tomto sa treba riadiť pokynmi výrobcu na zaistenie čo najlepších výsledkov.

Poznámka: Pri osobitom použití náradia možno bude treba dodržať dodatočné bezpečnostné opatrenia. S otázkami ohľadne náradia a jeho použitia sa obráťte na zástupcu alebo distribútora spoločnosti Bostitch.

Poznámka: Spoločnosť Bostitch nepreberá zodpovednosť za výkon produktu, ak niektoré z našich náradí použijete so spojovacím materiálom alebo príslušenstvom, ktoré nespĺňa špecifické požiadavky stanovené pre klice, spinky, batérie, palivové bunky, nabijacie zariadenia či príslušenstvo priamo od spoločnosti Bostitch.

OBMEDZENÁ ZÁRUKA

Spoločnosť Bostitch Inc. pôvodnému maloobchodnému predajcovi ručí, že tento výrobok nemá materiálové ani výrobné nedostatky, a súhlasí, že opraví alebo vymení – na základe vlastného uváženia – akýkoľvek chybný výrobok do 90 dní od dátumu jeho zakúpenia. Záruka je neprenosná. Pokryva lebo poškodenie v dôsledku nedostatkov materiálu alebo výroby, a nekryje chyby alebo vadné fungovanie, ku ktorým dôjde v dôsledku normálneho opotrebovania, nebalosti, nesprávneho použitia alebo nehody.

TÁTO ZÁRUKA NAHRÁDZA VŠETKY OSTATNÉ ŠPECIFICKÉ ZÁRUKY. JEJ TRVANIE OBMEDZUJE INÉ ZÁRUKY, PREDAJA ALEBO VHODNOSTI NA OSOBNÝ

ÚČEL. SPOLOČNOSŤ BOSTITCH NEZODPOVEDÁ ZA ŽIADNE NÁHODNÉ ANI NÁSLEDNÉ ŠKODY.

V niektorých krajinách nie je povolené obmedzovanie dĺžky záruky alebo vyňatie či obmedzenie zodpovednosti za náhodné alebo následné škody, preto sa vyššie uvedené obmedzenia alebo výnimky na vás nemusia vzťahovať. Táto záruka vám poskytuje špecifické práva, pričom môžete mať aj iné práva v závislosti od toho, v ktorom štáte alebo krajine sa nachádzate. Záručný servis vám poskytneme, ak na vlastné náklady vrátite výrobok spoločnosti Bostitch spolu s dokladom o kúpe do miestneho záručného servisného strediska Bostitch.

PRÍSLUŠENSTVO

Náradie sa dodáva s nasledovným príslušenstvom:

- | | |
|----------------------------------|--------|
| 1) Nabijačka | x 1 ks |
| 2) Kufrík | x 1 ks |
| 3) Šesthranný kľúč na skrutky M5 | x 1 ks |
| 4) Olejnička | x 1 ks |
| 5) Batéria | x 2 ks |

K dispozícii je aj dodatočné príslušenstvo, ktoré sa predáva oddelene.

- | | |
|-------------------------------------|-------------------------|
| 1) Palivové bunky, | kód: FC80ML / FC80ML-HP |
| 2) Lubrikant na kľincovačky 250 cc, | kód: SB-20CL |

VŠEOBECNÉ BEZPEČNOSTNÉ POKYNY

S náradím by sa mal používať len spojovací materiál, batérie, palivové bunky a nabijačky, ktoré sú uvedené v tomto návode na použitie. Z bezpečnostného hľadiska treba náradie a špecifický spojovací materiál pokladať za jeden systém.

Opravy by mali vykonať len oprávnení zástupcovia spoločnosti Bostitch a alebo iní odborníci, a to s primeraným ohľadom na pokyny spojené s bezpečnosťou, ovládaním a údržbou uvedené v tomto návode a v technických údajoch o náradí.

Poznámka: Odborníci sú osoby, ktoré v dôsledku profesionálneho školenia alebo skúsenosti získali dostatočnú odbornú kvalifikáciu s náradím na nastreľovanie spojovacieho materiálu, aby mohli posúdiť ich bezpečnosť.

OKREM OSTATNÝCH UPOZORNENÍ V TOMTO NÁVODE KVOLI BEZPEČNÉMU OVLÁDANIU DBAJTE AJ NASLEDOVNÉ SKUTOČNOSTI:

Elektrické náradie nevyhadzujte spolu s domovým odpadom!



S ohľadom na európsku smernicu 2002/96/EC & 2006/66/EC o odpade z elektrického a elektronického/ batérie vybavenia a jej implementáciu v súlade s miestnymi zákonmi, musí byť elektrické/ batérie náradie po skončení svojej funkčnosti odovzdané v rámci separovaného zberu a vrátené do recyklačného zariadenia, ktoré pracuje s ohľadom na životné prostredie.

● Berte ohľad na to, že náradie Bostitch je náradie. Nie je to hračka. Nerobte s ním kanadské žartíky.

● Náradie Bostitch používajte len na účely, na ktoré bolo navrhnuté, ako sú: rámovanie, obijanie stien, pribíjanie podlahy a pribíjanie dreva na betón (len GNC40T).

● Náradie GF28WW/GF33PT by sa nemalo používať na žiadny iný materiál než na aplikácie drevo/drevo.

● Neklincujte klince na klince.

● Neklincujte klince na kovové časti.

● Náradie nikdy nepoužívajte tak, aby spojovací materiál mohol vystreliť smerom k vám alebo iným osobám v pracovnom priestore.

● Nepoužívajte náradie ako kladivo.

● Náradie vždy držte za rukoväť. Nikdy ho nedržte so stlačenou spúšťou.

● Bez písomného súhlasu spoločnosti Stanley Bostitch nemeňte ani neupravujte pôvodný vzhľad ani funkcie náradia.

● Nikdy nezabúdajte, že pri nesprávnom používaní a narábaní s náradím môžete poraniť seba alebo iné osoby.

● Spúšť ani bezpečnostnú západku v aktívnej polohe nikdy neupínajte ani neprelepujte.

● Náradie s vloženou palivovou bunkou alebo batériou nikdy nenechávajte bez dozoru.

● Ak na náradí nie je čitateľný ŠTITOK S UPOZORNENIAMI, nepracujte s ním.

● Ak náradie správne nefunguje, prestaňte ho používať. Ak problémy s funkčnosťou náradia pokračujú, upozornite na to najbližšieho zástupcu spoločnosti Stanley Bostitch.

● Počas práce náradie držte tak, aby sa nepoškodila hlavica ani telo v prípade, že sa náradie odrazí v dôsledku výkyvov v prívode plynu alebo pri náraze na tvrdý povrch na pracovisku.

● Nepracujte v blízkosti okrajov ani hrán spracúvaného materiálu. Spojovací materiál by sa z neho mohol zošmyknúť a spôsobiť zranenie.

● Pri prenose náradia z neho vyberte palivovú bunku alebo batériu.

● Pred použitím skontrolujte, či bezpečnostná západka (ak je na zariadení) a spúšť správne fungujú.

● Nerozoberajte ani neblokujte žiadnu časť náradia, predovšetkým nie bezpečnostnú západku.

● Nikdy nevykonávajte „núdzové opravy“ bez patričného vybavenia: Kopien dieses Dokuments erfüllen nicht

● Neoslabujte náradie prederavením ani rytím do krytu.

● Náradie poháňa vnútorná spaľovacia jednotka. Používa sa s dávkovačmi vznetlivého plynu, ktoré sú uvedené v tomto návode na použitie.

● Nikdy ho nedovoľte používať deťom alebo osobám, ktoré nemajú dostatočné informácie na to, aby s ním pracovali bezpečne.

● Jednotlivé časti odložte na príslušné miesta. Nesnímajte z neho kryt ani neuvolňujte skrutky. Nechajte ich na mieste, slúžia na svoj účel. Okrem toho náradie nikdy neupravujte a po úpravách ho nepoužívajte.

● Pred použitím ho skontrolujte. Pred použitím vždy skontrolujte, či niektorá z jeho častí nie je zlomená, či sú skrutky riadne dotiahnuté, nič nechýba a či náradie nehrdzavie.

● Nadmerné zaťaženie môže viesť k zraneniam. Náradie a príslušenstvo nepreťažujte. Preťažovanie poškodzuje nielen náradie, je nebezpečné ako také.

● Ak si všimnete niečo nezvyčajné alebo ak náradie nepracuje správne, ihneď prerušte prácu a nechajte ho prezrieť a opraviť.

● O náradie sa dôkladne starajte, čím mu zaručíte dlhú životnosť. Vždy sa oň patrične starajte a udržiavajte ho v čistote.

● Pravidelná kontrola je pre bezpečnosť nevyhnutná. Náradie pravidelne kontrolujte, aby sa s ním vždy dalo bezpečne a efektívne pracovať.

● Vyhýbajte sa nebezpečnému prostrediu. Náradie s pohonom ani nabíjačku nevystavujte dažďu a nepoužívajte ich vo vlhkých podmienkach. Pracovné prostredie musí byť dobre osvetlené. Náradie s pohonom ani nabíjačku nikdy nepoužívajte v blízkosti horľavých či výbušných materiálov. Náradie ani nabíjačku nepoužívajte v prítomnosti horľavých kvapalín ani plynov.

● Ak náradie ani nabíjačku nepoužívate, odložte ich. Ak ich nepoužívate, odložte ich na suché, vysoko umiestnené a uzamknuté miesto -- mimo dosahu detí

© Sta s slabých osôb. Odložte ich na miesto, kde teplota nepresahuje 40 °C.

●  Nepoužívajte napájací kábel na iný účel, než na aký je určený. Nabíjačku nikdy neprenášajte za kábel, ani zaň netrhajte s cieľom vytiahnuť ju zo zásuvky. Napájací kábel držte mimo zdrojov tepla, oleja a ostrých hrán.

● Ak nabíjačku nepoužívate alebo ju kontrolujete či vykonávate údržbu, odpojte kábel zo zásuvky.

● Vždy používajte len príslušnú nabíjačku, vyhnete sa tým nebezpečenstvu.

● Používajte výhradne príslušenstvo alebo prídavné zariadenia odporúčané v tomto návode alebo v katalógu spoločnosti Stanley Bostitch, vyhnete sa úrazom.

● Pred použitím nabíjačky skontrolujte, či nie je poškodený napájací kábel alebo kryt. Ak sú napájací kábel nabíjačky alebo kryt poškodené, nabíjačku treba vrátiť do autorizovaného servisného strediska spoločnosti Stanley Bostitch, kde vám ich vymenia. Tieto opravy môže vykonávať len autorizované servisné stredisko. Spoločnosť Stanley Bostitch nezodpovedá za škody alebo zranenia spôsobené pokusmi neoprávnených osôb o opravu náradia alebo jeho nesprávnym použitím.

● Na zabezpečenie určenej pracovnej integrity náradia a nabíjačky z nich nesnímate kryty ani nevyberajte skrutky.

● Nabíjačku používajte len pri napätí uvedenom na štítku.

● Pred použitím vždy nabíjate batériu.

● Nikdy nepoužívajte inú než uvedenú batériu. K náradiu nikdy nepripájajte nešpecifikovaný suchý článok ani inú než je uvedenú dobíjateľnú batériu, ani autobatériu.

● Nepoužívajte regulačný transformátor.

● Nenabíjajte batériu prostredníctvom motora, elektrického generátora alebo jednosmerného prúdu.

DODATOČNÉ BEZPEČNOSTNÉ VYBAVENIE

OCHRANNÉ OKULIARE ALEBO ŠTÍT chránia pred odletujúcimi časťami SPREDU a ZBOKU a osoba, ktorá pracuje s náradím, by ich vždy mala nosiť, takisto ostatní v pracovnom priestore pri plnení, práci a oprave náradia. Ochranné okuliare sú potrebné na ochranu pred odletujúcim spojovacím materiálom a nečistotami, ktoré

môžu spôsobiť vážne poranenie zraku. Zamestnávateľ a/alebo používateľ musia zaistiť nosenie primeraných ochranných okuliarov.



Traba používať ochranné okuliare, ktoré sú s súlade so smernicou **89/686/EEC/EEC** a s rovnakým alebo vyšším stupňom definovaným v **EN166**. Pri výbere príslušenstva na

osobnú ochranu však treba brať do úvahy všetky aspekty práce obsluhujúceho personálu, okolité prostredie a iný typ/y zariadení, ktorý sa bude používať.

Poznámka: Okuliare a štítily bez bočných krytov neposkytujú primeranú ochranu.

POZOR: V niektorých prostrediach možno bude potrebná DODATOČNÁ OCHRANA BEZPEČNOSTI. Na



pracovisku môže napríklad dôjsť k vystaveniu hladine hluku, ktorá môže viesť k poškodeniu sluchu. Zamestnávateľ a používateľ by mali zaistiť použitie potrebného

ochranného prostriedku sluchu osobou, ktorá náradie obsluhuje, aj osobami na pracovisku. V určitom prostredí bude treba použiť ochranné prostriedky hlavy. Ak treba, zamestnávateľ a používateľ musia zabezpečiť použitie ochranných prostriedkov hlavy.

BEZPEČNOSTNÉ OPATRENIA – PLYNOVÉ NÁRADIE

●  **Dávajte si pozor na vznietenie a explóziu.**

Náradie sa nesmie používať vo vznetlivom prostredí ani v prítomnosti horľavých kvapalín alebo plynov. Náradie produkuje horúce výfukové plyny, ktoré môžu zapáliť horľavé materiály, a kreše iskry. Keďže počas klincovania môžu lietať iskry, je nebezpečné používať ho v blízkosti lakov, farby, benzínu, riedidla, nafty, plynu, lepidiel a podobných horľavých látok, nakoľko sa môžu vznietiť alebo explodovať. V ich blízkosti nemožno náradie v žiadnom prípade používať.

●  **Nebezpečenstvo výbuchu a požiariu.**

Palivová bunka je dávkovač aerosólu s horľavým obsahom. Je to nádoba pod tlakom a pohonná látka v nej zostáva. Neriadenie sa pokynmi môže mať za následok výbuch alebo požiar. Náradie s pohonom, palivové bunky a batériu nevystavujte slnečnému svetlu ani teplotám nad 50 °C. Palivová bunka a/alebo batéria môže prasknúť a uvoľní sa z nej horľavý plyn. Obal neprepichujte a nespľajte,

ani po použití. Palivovú bunku nespálajte, opätovne nenaplnajte ani nerecyklujte. Nestriekajte jej obsah do plameňov ani na žeravý materiál.



Uchovávajte ju mimo zdrojov, ktoré by mohli zapríčiniť vznietenie – **nefajčite**. Nenechávajte ju v dosahu detí.

- Rozhodne si prečítajte a riadte sa pokynmi vo vyššie uvedenej časti „Dodatočné bezpečnostné vybavenie“



Používať len vonku alebo v dobre vetraných priestoroch.

Náradie produkuje oxid uhoľnatý, ktorý je pri vdýchnutí zdraviu nebezpečný. Náradie sa nesmie používať v uzavretých alebo nedostatočne vetraných priestoroch. Nevychovávajte.

- Pre použitím náradia skontrolujte kontaktné rameno. Kontaktné rameno a komora spoločne zabezpečujú fungovanie náradia. Pred použitím náradia skontrolujte, či kontaktné rameno správne funguje. S náradím bez klinec, palivovej bunky a batérie skontrolujte nasledovne: potiahnite západku podávača v zásobníku dozadu, čím vypnete blokovanie klinec, a s náradím otočeným nahor stlačte kontaktné rameno a presvedčte sa, či sa bezpečne vracia do pôvodnej polohy. Ak nefunguje normálne, nepoužívajte ho, kým ho nedáte skontrolovať a opraviť. Ovládanie kontaktného rameno sa sťažuje najmä pri nízkych teplotách a nastreľovanie nemusí fungovať. Po potiahnutí kolíka podávača dozadu sa musí kontaktné rameno pohybovať hladko. Okrem toho ho nikdy nesmiete upravovať ani vyberať.



Nedotýkajte sa okolia výfukového otvoru.

Náradie produkuje horúce výfukové plyny, ktoré môžu zapáliť horľavé materiály. Kontaktné rameno a ustie sa počas používania zohreju, čo sa ešte zvyšuje pri dlhom alebo rýchlym používaní. Nedotýkajte sa ich holou rukou.

- Po použití odpojte palivovú bunku a batériu, a vyberte zo zásobníka zvyšné kince. Pred údržbou, uvoľňovaním zaseknutých klinec, odchodom z pracoviska, prenosom náradia na iné miesto alebo po použití z náradia vyberte batériu a palivovú bunku. Náhodné vystrelenie klinca je veľmi nebezpečné.

- Pracovné prostredie pre toto náradie je medzi 0 °C a 40 °C, ubezpečte sa, že sa používa v rámci tohto teplotného rozsahu. Pri teplote pod 0 °C alebo nad 40 °C zariadenie nemusí fungovať.

- Batériu vymieňajte vždy pri teplote prostredia 0 – 40 °C.

- Teplota pod 0 °C má za následok nadmerné nabíjanie, čo je nebezpečné. Batéria sa nesmie nabíjať pri teplote nad 40 °C. Najvhodnejšia teplota na nabíjanie je medzi 20 – 25 °C.

- Nabíjačku nepoužívajte nepretržite. Po dobíť pred začatím ďalšieho dobíjania ju nechajte asi 15 minút odpočívať.

- Nedovoľte, aby sa do otvoru, kam patrí nabíjateľná batéria, dostali cudzie látky.

- Nabíjateľnú batériu ani nabíjačku nikdy nerozoberajte.



Nabíjateľnú batériu nikdy neskratujte.

Skratovanie batérie zvýši elektrický prúd a batéria sa prehreje. V dôsledku toho zhorí alebo sa poškodí.

- Batérie nevhadzujte do ohňa. V plameňoch môžu explodovať.

- Použitie minutej batérie poškodzuje nabíjačku.

- Len čo sa funkčnosť batérie po nabití príliš skráti a prestane byť vhodná na praktické využitie, recyklujte ju podľa miestnych právnych nariadení.

- Do ventilačných otvorov nabíjačky nič nevkladajte. Vloženie kovových alebo horľavých predmetov do vetracích otvorov na nabíjačke môže mať za následok zásah elektrickým prúdom alebo poškodenie nabíjačky.



Nevdychujte ich obsah.

V prípade vdýchnutia treba postihnúť osobu vyvíesť na čerstvý vzduch a uložiť ju do pohodlnej polohy.

- Rozťažné plyny spôsobujú pokles teploty. Tekuté plyny môžu pri kontakte s pokožkou alebo očami spôsobiť zranenia. V prípade ich kontaktu s pokožkou opatrne umyte postihnuté miesto teplou vodou a mydlom, a po uchnutí ho nakrémujte. V prípade vniknutia do očí ich vypláchnite tečúcou vodou. Ak treba, vyhľadajte lekára.

- **Palivové bunky skladujte na dobre vetranom mieste.** Neskladovať pri teplote nad 50 °C (napríklad na priamom slnečnom svetle alebo vo vozidle). Nevystavovať otvorenému plameňu ani iskrám. Palivovú bunku neprepichovať ani neotvárať. Palivovú bunku opätovne nenaplnať ani nerecyklovať. Vyhodiť v súlade s miestnymi nariadeniami pre aerosólové výrobky. Palivovú bunku nevyhadzujte s ostatným odpadom na recyklovanie. Nenechávajte ju v dosahu detí.

PREPRAVA

- Doprava poštou nie je povolená.
- Povolená je preprava malého množstva na vlastné použitie v súkromnom aute bez dokladov o doprave a rizikovej karty .
- Dbajte na teplotný limit 50 °C.

USKLADNENIE

- Neskladovať v pasážach, vstupných halách, vedľa dverí a východov, ani v podkrovi.
- Zaisťte, aby sa plynová bunka a batéria uskladnili v súlade s miestnymi protipožiarimi nariadeniami.
- Pri skladovaní, práci a prenose aerosólových produktov dbajte na miestne nariadenia a na TRG300(D). Medzinárodné nariadenia sú stanovené podľa ADR/RID; IATA-DGR a kódu IMDG.
- **Prenos a uskladnenie palivovej bunky.** Na základe GGVS-ADR netreba na prenos palivových buniek špeciálnu licenciu.

Cestná doprava/Železnica: pozri GGVS-ADR/RID Ci.2/ITEM 10B2

Loďná doprava: pozri IMDG Ci.9/P9022/EmS č. 2-13

Letecká doprava/IATA-DGR: pozri Ci.2/Risk Gr.3/Packinstr. 203 / maximálna hmotnosť na zásielku 75 kg / náklad 150 kg

- **Poznámka:** Tovar musí mať príslušnú dokumentáciu o preprave nebezpečného tovaru po ceste č. 1950 (Emergency Ci.2 GGVS/ADR, Rn. č. 2201, položka IB02) Prenos malého množstva na vlastné použitie v súkromnom aute bez dokladov o doprave a dokumentácie o nebezpečnom tovare je povolený.

- Predajné stánky by nemali byť blízko východov.
- K dispozícii musí byť hasiaci prístroj s hmotnosťou 6 kg, trieda A, B alebo C.
- Balíky musia byť bezpečne uložené, aby nemohli spadnúť na zem.
- Skladové priestory nesmú zaberat viac než 20 m2 priestoru v miestnosti.
- Neskladovať spolu s pyrotechnickým tovarom.
- Množstvo uskladnené v predajných miestnostiach nesmie presiahnuť denný predaj.
- S náradím, ktoré pracuje s otvoreným plameňom alebo pri vysokých teplotách, nemožno pracovať v blízkosti palivových buniek.
- Palivové bunky sa nesmú vystavovať vo vyklade.

NABÍJANIE BATÉRIE

Pred použitím náradia nabite batériu podľa nasledovného postupu:

1. Vložte batériu do nabíjačky:

Vložte batériu do zadnej časti zásobníka a skontrolujte, či ste póly otočili správne. Nevkladajte ju násilu – skontrolujte jej otočenie (obr. 2).

UPOZORNENIE

Nabíjačka 9B12073R-E je určená na nabíjanie batérií v tomto náradí a nemala by sa používať na nabíjanie iných typov. Je možné, že do nej zapadnú aj iné batérie než sú tie, ktoré sme špecifikovali, a niektoré z nich môžu rozsvietiť kontrolné svetlo nabíjania.

Môže to však spôsobiť trvalé poškodenie nabíjačky i batérie.

2. Zapojte napájací kábel do elektrickej siete. Zapojením napájacieho kábla sa zapne nabíjačka (následne sa rozsvieti kontrolné svetlo, ktoré indikuje nabíjanie).

UPOZORNENIE

Ak sa kontrolné svetlo nabíjania nerozsvieti, vytiahnite napájací kábel zo siete a skontrolujte, či ste batériu vložili do nabíjačky správnou stranou.

Plné nabitie batérie trvá pri teplote okolo 20°C približne 60 minút. Kontrolné svetlo nabíjania sa vypne na znak toho, že batéria je nabitá.

Čas nabíjania batérie sa predlží, ak klesne teplota alebo ak je napätie zdroja energie príliš nízke.

Ak sa kontrolné svetlo nabíjania nevypne ani po 120 minútach, prerušte nabíjanie a obráťte sa na AUTORIZOVANÉ SERVISNÉ STREDISKO BOSTITCH.

UPOZORNENIE

Ak sa batéria zohriala v dôsledku vystavenia priamemu slnečnému svetlu atď. hneď po práci, kontrolné svetlo nabíjania sa nemusí rozsvietiť. V takom prípade treba najskôr ochladiť batériu a následne začať s nabíjaním znovu.

Dobíjanie: V tabuľke 1 je uvedený čas potrebný na dobíjanie v závislosti od typu batérie. pre nižšieho dokumentu

Tabuľka 1: Čas potrebný na nabitie (približne, v minútach) pri 20°C

Batéria napätie (V)	Kapacita batérie (Ah)	
	1.4 Ah	
7.2V	9B12072R-EU	60 mins.

POZNÁMKA: Doba nabíjania môže kolísať v závislosti od teploty okolia.

3. Odpojte napájací kábel nabíjačky.

4. Pevne uchopte nabíjačku a vytiahnite batériu.

POZNÁMKA Po dobíí z nabíjačky vyberte batériu a odložte nabíjačku ju. Nenechávajte batérie v nabíjačke.

ÚSPORNÝ REŽIM Interdite sans permission préalable. Les copies non autorisées de ce document ne signifient en rien que les produits soient conformes aux normes CE.

Ak ste náradie poslednú hodinu nepoužili, no stále je v nom batéria, zapne sa úsporný režim na minimalizovanie zbytočnej energie. Úsporný režim sa zapne aj vtedy, ak je batéria takmer vybitá alebo ak sa náradie pokazilo, preto si po opätovnom zapnutí náradia všimajte kontrolku, ktorá označuje stupeň nabitia batérie. Vykonáte to vybraním a opätovným vložením batérie.

2. Do náradia vložte palivovú bunku.

i. Potiahnutím za západku a otvorením krytu bunky (obr. 6).

ii. Vložte palivovú bunku do náradia (obr. 7).

iii. Vložte trň palivovej bunky do otvoru na adaptéri (obr. 8).

iv. Zatvorte kryt bunky.

3. Vložte klince (pozri časť 5 nižšie).

PRIÍPRAVA NÁRADIA NA POUŽITIE

Pred začatím práce s náradím sa ubezpečte, že ste si prečítali a pochopili všetky upozornenia uvedené v tomto návode.

● Pri pridávaní paliva alebo batérií do náradia by mala byť nastreľovacia časť mieriť preč od osoby, ktorá náradie obsluhuje, ako aj od ostatných osôb na pracovisku. Priložte nastreľovaciu oblasť náradia na testovací kus materiálu s dostatočnou hrúbkou, ktorá bez problémov pohltí rozmery nastreľovaného spojovacieho materiálu. S rukami mimo spúšť a nastreľovací mechanizmus a s končatinami a telom mimo nastreľovací priestor môžete pripojiť palivovú bunku a batériu.

● Počas pripájania palivovej bunky a batérie nestláčajte spúšť ani bezpečnostnú západku. Mohli by sa zapnúť a spôsobiť zranenie.

BEZPEČNOSTNÉ POKYNY PRI PLNENÍ NÁRADIA

Pri plnení náradia: bez povolenia je zakázané. Neoprávnené kópie tohoto dokumentu nie sú v súlade s CE pre dané výrobky.

1. Nikdy nekladte ruku ani inú časť tela do nastreľovacieho priestoru náradia.

2. Nikdy náradím nemierte na seba ani na nikoho iného.

3. Nestláčajte spúšť ani bezpečnostnú západku – môže dôjsť k náhodnému zapnutiu a možnému úrazu.

Poznámka: Prečítajte si technické špecifikácie na začiatku tohto návodu, kde nájdete špecifické pokyny na plnenie a rozmery odporúčaného spojovacieho materiálu.

BEZPEČNOSTNÉ POKYNY PRI PRÁCI S NÁRADÍM

S náradím vždy narábajte opatrne:

● nikdy sa s ním nehrajte;

● nikdy nestláčajte spúšť, kým ústie nie je namierené na pracovnú plochu;

● dbejte na to, aby boli počas práce s náradím iné osoby v bezpečnej vzdialenosti, nakoľko môže dôjsť k náhodnému zapnutiu a možnému spôsobeniu úrazu;

● osoba, ktorá obsluhuje náradie s bezpečnostnou západkou, ho nesmie držať za spúšť okrem momentu samotného kľincovania, nakoľko ak sa nastreľovanie dostane do kontaktu s niekým alebo niečím, čo náradie spustí, môže dôjsť k vážnemu úrazu;

● nepribližujte sa rukami ani telom do nastreľovacej oblasti náradia. Náradie s bezpečnostnou západkou môže v dôsledku odrazenia nastreľovaného klinca naraziť a nechcený druhý kliniec sa môže nastreliť kdekol'vek a spôsobiť zranenie;

● často kontrolujte fungovanie mechanizmu bezpečnostnej západky. Ak kontaktné rameno nefunguje správne, náradie nepoužívajte, pretože môže dôjsť k náhodnému nastreliu klinca. Nezasahujte do správneho fungovania mechanizmu bezpečnostnej západky;

● nenastreľujte spojovací materiál na iný spojovací materiál, nakoľko ho to môže ohnúť a následne spôsobiť úraz;

● nenastreľujte klince blízko k okraju pracovnej plochy; drevo sa môže rozštiepiť a kliniec ohnúť, čo môže spôsobiť zranenie.

BEZPEČNOSTNÉ POKYNY PRI ÚDRŽBE NÁRADIA

Pri práci s plynovým náradím si dávajte pozor na upozornenia v tomto návode aj na samotnom náradí a pri hodnotení problémov postupujte obzvlášť obozretné.

Na predidenie náhodného spustenia a možného zranenia vždy odpojte batériu a palivovú bunku:

1. Pred nastavovaním.

2. Pri servise.

3. Pri vyberaní zaseknutých kľincov.

4. Ak náradie nepoužívate.

5. Pri presune na iné pracovné miesto, nakoľko môže dôjsť k náhodnému pusteniu a možnému zraneniu.

Skontrolujte, či náradie správne funguje tým, že ústie priložíte ku kúsku odpadového dreva a raz či dvakrát stlačíte spúšť.

PRÁCA S NÁRADÍM

PRÍPRAVA PRED PRÁCOU

Náradie, palivovú bunku a batériu neskladujte v chladnom prostredí. Až do začatia práce ich odložte na teplé miesto.

● Ak sú náradie, palivová bunka a batéria studené, preneste ich na teplé miesto a pred použitím ich nechajte zahriať.

● Dbajte na teplotný limit 50 °C.

● Nevystavujte ich otvorenému ohňu ani iskram.

● Náradie nemusí riadne nastreľovať za nasledovných podmienok: pri nízkej teplote stratí palivová bunka požadovanú pohonnú silu; vysoká teplota môže mať vplyv na výkon náradia.

● Náradie nepoužívajte v daždi ani v prostredí s nadmernou vlhkosťou.

● S neodporúča sa používať náradie v nadmorskej výške vyššej 1 500 m n. m. ani pri teplotách pod 0°C.

1. PALIVOVÁ BUNKA

K palivovej bunke pripojte merací ventil:

1. Oddeľte merací ventil a zátku od plynového náboja (obr. 3a).

2. Prednú stranu meracieho ventilu stlačte dopredu (strana s trňom) a následne nadol (obr. 3b).

3. Stlačte zadnú stranu meracieho ventilu, kým tesne nezapadne (obr. 3c).

Kontrola, či je merací ventil správne nasadený:

Prítlačte trň meracieho ventilu na palivovej bunke dva alebo trikrát na pevný predmet a pustite ho. Ak sa nerozprášia plyn, palivová bunka je prázdna a treba ju vymeniť.

DBAJTE NA BEZPEČNOSTNÉ NARIADENIA

POZOR: Ak po tom, ako ste plynový náboj pripojili k meraciemu ventilu, z meracieho ventilu presakuje plyn, vymeňte ventil za nový.

Nepokúšajte sa ventil znovu použiť -- vymeňte ho s každou použitou bunkou.

2. BATÉRIA

Pred použitím treba dobiť batériu – pozri predchádzajúcu časť „NABÍJANIE BATÉRIE“.

3. BEZPEČNOSTNÁ KONTROLA

● Neoprávnené osoby (vrátane detí) sa k zariadeniu nesmú približovať.

● Noste ochranné prostriedky na oči.

● Skontrolujte pridržiavacie skrutky, ktoré držia vrchný kryt, napr. či sú pevne dotiahnuté. Skontrolujte, či náradie nie je poškodené alebo nehrdzavie.

● Skontrolujte, či kontaktné rameno správne funguje, a to bez klincov, palivovej bunky a batérie. Takisto prezrite, či na pohyblivých častiach kontaktného ramena nie je špina.

● Ubezpečte sa, že ste si pred prácou prečítali a porozumeli všetkým relevantným bezpečnostným pokynom v tomto návode.

4. PRÁCA S NÁRADÍM: PRED POUŽITÍM

1. Do rukoväte náradia vložte batériu (obr. 4)

Poznámka: Počas vkladania nestláčajte kontaktné rameno ani spúšť.

- Skontrolujte, či kontrolné svetlo batérie svieti na ZELENO (obr. 5).

- Ak svetlo svieti na ČERVENO, batéria nie je dostatočne nabitá a treba ju dobiť.

KONTROLNÉ SVETLO BATÉRIE

● Bliká na ZELENO: Má dostatok energie (svetlo sa počas práce ustáli).

● Bliká na ČERVENO: Nedostatok energie.

● OFF (Nesvietí vôbec): Batéria je vybitá. Treba ju dobiť.

2. Do náradia vložte palivovú bunku.

i. Potiahnutím za západku a otvorením krytu bunky (obr. 6)

ii. Do náradia vložte palivovú bunku (obr. 7) a skontrolujte, či sa jej trň správne zarovnal s otvorom na adaptéri (obr. 8).

iii. Zavrite kryt (obr. 9).

5. NABÍJANIE NÁRADIA

POZOR: Pri vkladani klincov do náradia:

● Nestláčajte spúšť.

● Nestláčajte kontaktné rameno.

● Nepribližujte sa tvárou, rukami, nohami ani inými časťami tela k ústiú náradia, čím predídete možnému urazu počas nabíjania. To isté platí aj pre osoby vo vašom okolí.

1. Vložte pás klinec do zadnej časti zásobníka (obr. 9).
2. Posuňte pás klinec dopredu v zásobníku (obr. 11).
3. Potlačte podávač klinec (B) dozadu, čím jeho kolík zasuniete za pás klinec (obr. 11).

POZNÁMKA Použite pás klinec, na ktorom je viac ako 10 kusov. e les produits soient conformes aux normes CE.

Wyberanie klinec:

1. Posuňte kolík podávača dozadu (obr. 12).
2. Jemne vráťte kolík späť, pričom zľahka tlačte na podávač (B).
3. Vytiahnite klinec zo zadnej časti zásobníka (obr. 13).

POZOR: Kvôli predideniu náhodného zapnutia sa nikdy nedotýkajte spúšte ani nekladte koniec kontaktného ramena na pracovnú plochu na dlážke. Takisto nikdy nemierte ústím klinecovačky na žiadnu osobu.

ŮYBER KLINCŮV: GCN40TE

Na zaistenie správneho pripavenia pri klinecovaní dreva alebo tenkého plechu k betónu použite nižšie uvedené dĺžky spojovacieho materiálu:

Drevo k betónu: vyberte si klinec na 15 – 20 mm hĺbku vniknutia do betónu.

Hrúbka dreva	Vhodná dĺžka klinec	Hĺbka vniknutia do betónu
10 mm	30 mm	pribl. 20 mm
15 mm	35 mm	pribl. 20 mm
20 mm	40 mm	pribl. 20 mm

Tenký plech k betónu: vyberte si klinec na bezpečnú 12 – 20 mm hĺbku vniknutia do betónu.

6. POUŽÍVANIE KLINECŮVAČKY

VÝSTRAHA

- Pri nastreľovaní klinca zovrite kontaktné rameno, inak sa piest nemusí správne vrátiť do pôvodnej polohy.
- Pri dlhom používaní náradia môže okolo nastreľovacieho otvoru alebo ústia vytiecť olej a pokvapkať pracovnú plochu.
- Olej, ktorý vytečie z náradia, utrite – zaistíte tým čistotu klinecovaného materiálu.

POMERY CYKLOV

Náradia boli navrhnuté na prácu v nasledovných pomeroch pracovných cykloch:

Striedavá prevádzka -- 2 až 3 klinec za sekundu

Nepretržitá prevádzka -- 1 000 klinec za hodinu

Presiahnutie tohto pomeru môže prehriať náradie, čo má za následok pokles výkonu alebo poškodenie jednotlivých častí. Používanie klinecovačky v rámci odporúčaného pracovného cyklu vám umožní zatiaľ niekoľko tisíc klinec v rámci bežného pracovného dňa.

BEZPEČNOSTNÁ ZÁPADKA

Náradie sa dodáva so sekvenčnou bezpečnostnou západkou a je označené obráteným rovnoramenným trojuholníkom (▼). **Ak na náradí s takýmto označením chýba alebo je poškodená bezpečnostná západka, nepoužívajte ho.**

Pri sekvenčnom nastreľovaní musí osoba, ktorá s náradím pracuje, držať klinecovačku oproti pracovnej ploche so stlačenou bezpečnostnou západkou predtým, než stlačí spúšť. Ak chcete nastreliť ďalšie klinec, pred ďalším nastrelením musíte pustiť spúšť a zdvihnúť náradie z pracovnej plochy.

Uľahčujte to presné umiestnenie spojovacieho materiálu napríklad pri rámovaní, šikmom pribíjaní a debnení. Sekvenčné nastreľovanie umožňuje presné umiestnenie klinca bez toho, aby sa pri odraze nastreli ďalší. Náradie so sekvenčným nastreľovaním má bezpečnostnú výhodu,

pretože ak sa priloží na pracovnú plochu alebo podobne a obsluhujúca osoba drží spúšť, nedôjde k náhodnému nastreľovaniu klinca.

ZABLOKOVANIE KLINCŮV (GF33PT / GF28WW)

Náradia disponujú mechanizmom, ktorý bráni zbytočnému nastreľovaniu.

Ak v zásobníku nie sú klinec alebo ich počet klesne pod 10 kusov, kontaktné rameno sa nezapne a náradie nepracuje.

KONTROLA PRÁCE S NÁRADÍM

FUNGOVANIE SEKVENČNÉHO NASTREĽOVANIA

A) Bez dotyku spúšte pritlačte kontaktné rameno na pracovnú plochu.

NÁRADIE SA NESMIE ZAPNÚŤ.

B) Podržte náradie mimo pracovnú polohu a bez toho, aby ste namierili na seba, stlačte spúšť.

NÁRADIE SA NESMIE ZAPNÚŤ.

C) S náradím mimo pracovnú plochu stlačte spúšť. Pritlačte bezpečnostné nastreľovanie na pracovnú plochu.

NÁRADIE SA NESMIE ZAPNÚŤ.

D) Bez dotyku spúšte pritlačte bezpečnostné nastreľovanie na pracovnú plochu a následne stlačte spúšť.

NÁRADIE SA MUSÍ ZAPNÚŤ.

POUŽITIE NÁRADIA

Po skontrolovaní, či náradie správne funguje, pritiačte ústie na pracovnú plochu a stlačte spúšť. Skontrolujte, či sa kliniec nastrelil tak, ako mal (obr. 14).

NASTAVENIE HLĚBKY KLINCOVANIA

Na zaistenie rovnej hĺbky zabíjania každého klinca sa ubezpečte, že náradie vždy držíte pevne oproti pracovnej ploche. Ak sa kliniec zabije príliš hlboko alebo nízko, nastavte klincovanie nasledovne:

1. Z náradia vyberte palivovú bunku a batériu (obr. 15).
2. Ak sú klince zarazené príliš hlboko, posuňte kontaktné rameno dopredu (obr. 16). Ak sú zarazené príliš plytko, posuňte kontaktné rameno dozadu (obr. 17).
3. Po dosiahnutí vhodnej polohy počas testovania prestaňte posúvať kontaktné rameno.
4. Do náradia vložte palivovú bunku a batériu.

VŽDY POUŽÍVAJTE POMOCKY NA OCHRANU OČÍ.

Vykonajte test klincovania.

5. Z náradia vyberte palivovú bunku a batériu.
6. Pokračujte v nastavovaní, kým nedosiahnete správnu hĺbku, po každom nastavení ju vyskúšajte.

7. POMOCNÝ HÁČIK (GF28WW / GF33PT)

Pomocný háčik možno pripevniť k pravej aj ľavej strane náradia.

UPOZORNENIE! Pred nastavovaním alebo pripevnením či odmontovaním niektorej časti z náradia vždy vyberte plyn a batériu.

1. Pri nastavovaní alebo odnímaní háčika najskôr z klincovačky vždy vyberte palivovú bunku a batériu (obr. 19).
2. Pevne uchopte náradie a pomocou skrutkovača uvoľnite skrutku (obr. 21).
3. Vyberte háčik a podložku háčika (obr. 22).
4. Pripevnite háčik na druhú stranu a bezpečne dotiahnite skrutku (obr. 23).

8. POUŽÍVANIE HROTU NO-MAR (GNC40T)

Ak potrebujete ochrániť pracovnú plochu pred škrabancami z kontaktného ramena, k náradiu možno pripevniť hrot No-Mar.

1. Najskôr z náradia vyberte palivovú bunku a batériu.

2. Nasadte hrot No-Mar podľa obr. 18 v závislosti od modelu náradia.

3. Hrot je označený tak, aby označoval východzí bod klinca, čím uľahčuje zarovnanie.

Hrot snímiete vytiahnutím v opačnom poradí ako pri nasadzovaní (obr. 19).

ÚDRŽBA A ODSTRÁŇOVANIE PROBLÉMOV

Pred začatím údržby alebo opravy vyberte z klincovačky palivovú bunku a batériu, a celkom vyprázdňte zásobník. Prečítajte si a oboznámte sa s upozoreniami v tomto návode, v technických údajoch o náradí a pri hodnotení problémov buďte obzvlášť opatrní.

Odporúčame náhradné diely Bostitch. Nepoužívajte upravené diely alebo diely, ktoré neposkytujú rovnaký výkon ako pôvodné.

POZOR: Pred odstraňovaním zaseknutých klincov, prezeraním, údržbou a čistením musíte vybrať batériu a palivovú bunku.

VYBERANIE ZASEKNUTÝCH KLINCOV

Ak sa klince zasekli v nastreľovacej hlavici, vyberte ich a nastavte klincovanie nasledovne: **GF28WW / GF33PT**

1. Vyberte palivovú bunku a batériu z náradia.
2. Prípnite hnací čap k zadnej časti zásobníka a vyberte kliniec.
3. GF28WW / GF33PT: Kľúčom odskrutkujte skrutky (obr. 20).
3. GNC 40T: Uvoľnite západku zásobníka (obr. 21).
4. Odtiahnite zásobník od nastreľovacej hlavice a vyberte zaseknutý kliniec (obr. 22 a 23).
5. Do klincovačky vložte palivovú bunku a batériu.

OBHLIADKA ZÁSOBNÍKA

1. Najskôr z náradia vyberte palivovú bunku a batériu.
2. Vyčistíte zásobník. Vyberte kúsok papiera alebo dreva, ktoré sa v ňom mohli nahromadiť. Namažte ho lubrikantom na plynové klincovačky Bostitch (obr. 24).

KONTROLA UPEVNŔOVACÍCH SKRUTIEK

V pravidelných intervaloch kontrolujte, či sa na niektorej časti neuvolnili upevňovacie skrutky a v prípade potreby ich dotiahnite. Práca s náradím, ktorý má uvoľnené skrutky, môže byť nebezpečná.

KONTROLA KONTAKTNÉHO RAMENA

Skontrolujte, či sa kontaktné rameno hladko pohybuje. Vyčistite jeho posuvnú časť a občas použite pribalený lubrikačný olej. Umožní hladkú prevádzku a zároveň pomôže predísť tvorbe hrdz.

PRÍPRAVA NA USKLADNENIE

- Ak náradie dlhšiu dobu nepoužívate, naneste na kovové časti tenkú vrstvu maziva, čím predídete korózii.
- Klincovačku neskladujte v chlade. Ak ju nepoužívate, mali by ste ju odložiť na teplé a suché miesto.
- Nenechávajte v dosahu detí.
- Prečítajte si všetky pokyny v predchádzajúcej časti návodu „Uskladnenie“.

ZOZNAM NÁHRADNÝCH DIELOV

POZOR: Opravy, úpravy a prehladku náradia s pohonom od spoločnosti Bostitch môže vykonávať len autorizované servisné stredisko Bostitch.

Zoznam dielov pribalený k náradiu vám pomôže pri predložení náradia v autorizovanom servisnom stredisku Bostitch v rámci žiadosti o opravu alebo inú údržbu.

Pri oprave a údržbe náradia s pohonom treba dbať na bezpečnostné nariadenia a normy stanovené v každej krajine.

ÚPRAVY

Náradie Stanley Bostitch neustále vylepšujeme a upravujeme tak, aby sme doň zakomponovali najnovšie technologické pokroky. V závislosti od toho sa niektoré časti môžu zmeniť bez predchádzajúceho upozornenia.

APLIKOVATELNÉ MAZIVÁ

Použite mazivo na plynové klincovačky BOSTITCH.

Nepoužívajte čistiace oleje ani prísady; takéto mazivá poškodia tesniace krúžky a iné gumené časti, a ich následkom nebude náradie poriadne fungovať.

ÚDAJE O HLUKU A VIBRÁCIÁCH

EMISIE HLUKU (Pozri technické údaje o náradí)

Charakteristické hodnoty hluku náradia boli určené v súlade s EN 12549 – „Akustika – Testovací kód hluku pre náradie na zatĺkanie spojovacieho materiálu – technologická metóda“.

Tieto hodnoty sú charakteristické hodnoty, ktoré sa vzťahujú na náradie, a nepredstavujú vývoj hluku počas používania. Vývoj hluku pri používaní závisí napríklad od pracovného prostredia, pracovnej plochy, jej opory a počtu klincovaní, atď.

V závislosti od stavu pracovnej plochy a jej tvaru bude možno treba vykonať opatrenia na zmiernenie hluku, napríklad umiestniť spracovávané kusy na hluk pohlcujúcu podložku, predísť vibráciám spracovávaného kusu upnutím alebo zakrytím, nastavením minimálneho tlaku vzduchu potrebného na prácu atď.

INFORMÁCIE O VIBRÁCIÁCH (pozri technické údaje o náradí)

Charakteristická hodnota vibrácií náradia bola stanovená v súlade s ISO/WD 8662-11 „Meranie vibrácií v ručnom náradí s pohonom – Časť 11 Náradie na zatĺkanie spojovacieho materiálu“.

Táto hodnota závisí od charakteristiky náradia a nepredstavuje vplyv na spojenie ruky a ramena počas používania náradia. Vplyv na ruku a rameno počas používania náradia závisí napríklad od sily zovretia, kontaktnej sily, pracovného smeru, nastavenia prívodu stlačeného vzduchu, pracovnej plochy, jej podložky atď.

INTERVALY MEDZI ÚDRŽBOU

Údržbové intervaly pre jednotlivé náradia sa môžu líšiť v závislosti od prostredia, v ktorom sa s nimi pracuje, na čom sa pracuje a od množstva nastrelených klincov. Napríklad ak sa používajú v špinavom a prašnom prostredí na nastreľovanie veľkého množstva klincov, údržba bude potrebná častejšie ako v čistom prostredí s nízkym počtom nastrelení.

Nasledovná tabuľka slúži ako sprievodca, ktorý vám má pomôcť stanoviť intervaly údržby pre jednotlivé náradie. Ak si všimnete nadmerné hromadenie špiny v náradí medzi jednotlivým čistením, intervaly skráťte. Ak si náradie nevyžaduje čistenie v rámci stanovených období, môžete údržbové intervaly predĺžiť. Ak máte otázky týkajúce sa vyššie uvedených pokynov, obráťte sa na predajcu so žiadosťou o pomoc a radu.

Údržbové intervaly

GF33PT-E / GF28WW-E / GCN40T-E

		Počet dní medzi údržbou				
Pracovné prostredie	Veľmi špinavé a prašné	3-4	3-4	3-4	3-4	3-4
	Prašné	10-14	10-14	10-14	3-4	3-4
	Mierne	30-45	30-45	30-45	10-14	10-14
	Čisté	45-60	45-60	45-60	30-45	30-45
		1	2	4	6	8+
		Týždenná spotreba klincov [x 1 000]				

ČISTENIE FILTRA

Príslušné pokyny sú uvedené na oddelenej liste „Čistenie filtra / Návod na čistenie a mazanie náradia“, kde ich ľahko nájdete.“

Pri narábaní s náradím nestráťte žiadnu z jeho rozobratých častí a používajte len originálne diely Stanley Bostitch, čím zabezpečíte správne fungovanie a bezpečnosť náradia.

1. Pred čistením skontrolujte, či náradie celkom vychladlo, a vyberte z neho všetky klince, palivovú bunku a batériu (obr. 25).

2. Pomocou 4 mm šesťhranného kľúča vyberte a pridržite šesťhranné inbusové skrutky (obr. 26) (M5 x 14).
3. Vrchný kryt vyklepte dozadu (obr. 27).
4. Vyberte filter spod vrchného krytu (obr. 28).
5. Odstráňte prach a špinu z filtra pomocou čističa Bostitch. Skontrolujte, či je filter suchý a bez nečistôt [SB-TC1]. Filter vložte na miesto a zavrite jeho kryt (obr. 29).
6. Nasadte drôt zapalovacej sviečky a drôt prívodu motora (obr. 30).
- A) Skontrolujte, či sú dróty vnútri komory.
- B) Skontrolujte, či sa prívodové dróty nezasekli v kryte.
- C) Skontrolujte polohu prívodového drôtu.
7. Skontrolujte, či filter nie je poškodený. Ak áno, vymeňte ho za nový (časť č. 192103) a zabezpečte sa, či sa niektorý z prívodov nezasekol (obr. 31).
8. Zavrite vrchný kryt a skontrolujte, či sa niektorý z prívodov nezasekol (obr. 32).
9. Priskrutkujte inbusové skrutky na miesto (obr. 33).
10. Vždy uskutočnite 5 – 10 testovacích cyklov na odpadovom materiáli predtým, než ho použijete na hotovom povrchu, nakoľko z neho môžu odletovať zvyšky čističa [SB-TC1] (obr. 34).
8. Ubezpečte sa, že nepoškodzujete čepele ventilátora a opatrne vyberte podložku ventilátora (obr. 43 a 44).
9. Suchou handrou vyčistite a vyberte všetky nánosy na podložke. Skontrolujte, či podložka nie je poškodená a ak treba, vymeňte ju (časť č. 192114) (obr. 45).
10. Vyčistite hlavicu motora pomocou brzdového čističa, pričom dávajte obzvlášť pozor na sviečku (obr. 46).
11. Na odstránenie špiny môže poslúžiť kefka. Postup budete možno musieť zopakovať 2 až 3-krát, kým bude všetko čisté (obr. 47).
12. Nasadte podložku späť na hlavicu motora (obr. 48).
13. Namažte podložku pomocou lubrikantu na plynové kľincovačky Bostitch [Časť č. SB-20CL] (obr. 49).
14. Do priestoru na motor nastriekajte čistič brzd na uvoľnenie usadenín (obr. 50).
15. Tupým predmetom (napr. rukoväť skrutkovača) zatlačte piest (obr. 51).
16. Náradie otočte hore nohami, nastriekajte brzdový čistič do spaľovacej komory a na hlavicu a skontrolujte, či z náradia vypadli všetky usadeniny. Tento postup možno budete musieť 2 až 3-krát zopakovať a pomocou kefy uvoľniť niektoré odolné usadeniny (obr. 52).
17. Pomocou skrutkovača alebo podobného náradia zatlačte zarážaciu čepeľ späť do náradia (obr. 53).
18. Zatiahnite podávač kľincov dozadu, čím vypnete uzamykanie náradia, a pritlačte kontaktné rameno na pevný povrch. Pomocou lubrikantu Bostitch [časť č. SB-20CL] naolejujte drážku okolo spaľovacej komory, v ktorej je vložená podložka (obr. 54).
19. Skontrolujte, či je podložka rovnomerne zatlačená v hlavici motora, opatrne vráťte hlavicu na miesto v hornej časti náradia, pričom si dávajte pozor, aby ste nepoškodili čepeľ ventilátora (obr. 55).
20. Stlačením tela nasadte hlavicu motora na miesto a skontrolujte, či sa podložka nezasekla. Nasadte štyri inbusové skrutky (obr. 56).
21. Pomocou 4 mm inbusového kľúča priskrutkujte 4 inbusové skrutky späť na pôvodné miesto (jednu zo 4 inbusových skrutiek prevlečte cez zapájací panel). Dotiahnite skrutky, pričom pridržite drôt pri paneli (obr. 57 a 58).
22. Skontrolujte, či je podložka na svojom mieste tým, že potiahnete dozadu podávač kľincov a stlačíte kontaktné rameno (obr. 59).
23. Pripojte drôt zapalovacej sviečky a pripájací drôt motora (obr. 60 a 61).
24. Nastavte drôt zapalovacej sviečky a pripájací drôt motora (obr. 62).

ČISTENIE A LUBRIKÁCIA

Pred prácou alebo čistením náradia sa ubezpečte, že ste si prečítali a rozumiete všetkým bezpečnostným upozorneniam a postupom čistenia. Ak tak neurobíte, môže to viesť k vážnym úrazom.

UPOZORNENIE: Pred prácou s náradím skontrolujte, či sú 4-hranné inbusové skrutky bezpečne priskrutkované k hlavici motora. Uvoľnené alebo chýbajúce skrutky môžu mať za následok unik horiaceho plynu a následné poranenie používateľa a poškodenie náradia alebo majetku.

1. Pred čistením skontrolujte, či náradie celkom vychladlo, a vyberte z neho všetky kľince, palivovú bunku a batériu (obr. 35).
2. Pomocou 4 mm šesťhranného kľúča vyberte a pridržite šesťhranné inbusové skrutky (obr. 36) (M5 x 14).
3. Vrchný kryt vyklepte dozadu (obr. 37).
4. Vyberte súpravu filtra na hlavici motora (obr. 38).
5. Odpojte prípojku zapalovacej sviečky od sviečky (obr. 39) a opatrne odpojte prívod motora (obr. 40).
6. Pomocou 4 mm inbusového kľúča vyberte a pridržite 4 šesťhranné inbusové skrutky hlavice motora (obr. 41) (M54 x 20, 4 ks).
7. Jemne vyberte hlavicu motora zo spaľovacej komory (obr. 42).

A) Skontrolujte, či sú pripájacie drôty vnútri komory.

27. Priskrutkujte na miesto inbusový skrutku (obr. 65).

B) Skontrolujte, či sa pripájacie drôty nezasekli v kryte.

28. Skontrolujte, či špičky všetkých 4 skrutek vyčnievajú z kryty (obr. 66).

C) Skontrolujte polohu pripájacieho drôtu.

29. Vždy uskutočnite 5 – 10 testovacích cyklov na odpadovom materiáli predtým, než ho použijete na hotovom povrchu, nakoľko z neho môžu odletovať zvyšky čističa (obr. 67).

25. Vráťte systém filtra na svoje miesto a skontrolujte, či sa niektorý z prívodov nezasekol (obr. 63).

26. Zavrite vrchný kryt a skontrolujte, či sa niektorý z prívodov nezasekol (obr. 64).

Tabuľka údržby

VYKONÁŤ	PREČO	AKO
Vyčistiť zásobník a podávací mechanizmus.	Preídienie zaseknutiu.	Čistiť každý deň.
Udržať správne fungovanie kontaktného ramena	Dbať na bezpečnosť obsluhujúcej osoby a efektívne fungovanie klincovačky.	Čistiť každý deň.

Odstraňovanie problémov obsluhujúcou osobou

PROBLÉM	KONTROLNÁ METÓDA	NÁPRAVA
Klincovačka funguje, ale klince sa nenastrelujú.	Skontrolujte, či sa niektorý z klincov nezasekol.	Vyberte zaseknutý klince.
	Skontrolujte fungovanie podávača klincov.	Ak treba, vyčistiť a namazať.
	Oslabené alebo poškodené hnacie pero.	Vymeniť hnacie pero.
	Skontrolujte, či používate správne klince.	Používajte len odporučené klince.
	Skontrolujte, či sa piest zarážajúcej čepele vrátil do hornej polohy.	Z náradia vyberte batériu, palivovú bunku a klince pomocou tenkého kúsu kovu alebo skrutkovača s dĺžkou 100 mm (nie je zahrnutý v balení), vsuňte ho do kontaktného ramena (obr. 58) a posuňte zarážku do hornej polohy.
Preskakuje klince. Prerušované posúvanie.	Skontrolujte, či používate správne klince.	Používajte len odporučené klince.
	Skontrolujte fungovanie podávača klincov.	Vyčistiť a namazať.
	Oslabené alebo poškodené hnacie pero.	Vymeniť hnacie pero.
	Opotrebovaný alebo poškodený podávač klincov?	Vymeniť podávač klincov.
	Skontrolovať vracanie piestu.	Po cykle asi na 0,5 sek pevne stlačte spúš.
Zaseknuté klince. Nastrelený klince je ohnutý.	Skontrolujte, či sa piest pohybuje ľahko.	Prinízka teplota, zahriate palivovú bunku pod 50 °C.
	Skontrolujte, či používate správne klince.	Používajte len odporučené klince.
	Opotrebovaná zarážacia čepeľ?	S výmenou sa obráťte na spoločnosť Bostitch.
Fungovanie kontaktného ramena nie je hladké.	Opotrebovaný alebo poškodený podávač klincov?	Vymeniť podávač klincov.
	Ohnuté kontaktné rameno?	S výmenou sa obráťte na spoločnosť Bostitch.
	Skontrolujte, či v pohyblivej časti kontaktného ramena nie je špina.	S výmenou sa obráťte na spoločnosť Bostitch.
Ventilátor funguje, kontrolné svetlo je ZELENÉ, no klincovačka nepracuje alebo pracuje nestabilne.	Skontrolovať vracanie piestu.	Kontaktné rameno držte pritlačené celú dobu. Prinízka teplota, zahrejte palivovú bunku na teplotu pod 50 °C. Vymeniť za nový.
	Skontrolovať palivovú bunku, nedostatočná?	
	Skontrolovať drôt zapalovacej svečky, opotrebovaný?	S výmenou sa obráťte na spoločnosť Bostitch.
	Skontrolujte zapalovaciu svečku, masťná alebo špinavá?	S výmenou sa obráťte na spoločnosť Bostitch.
Po stlačení páky nefunguje ventilátor. Batérie sa nedajú dobiť.	Skontrolujte filter, upchatý?	Vyčistiť v súlade s tabuľkou údržby.
	Prázdny zásobník.	Do zásobníka vložte viac klincov.
	Všimnite si farbu kontrolného svetla.	Ak je červené: nabite batériu. Ak je zelené: S výmenou sa obráťte na spoločnosť Bostitch.
		Skontrolujte elektrický kábel.

Kľúč k tabuľke s technickými údajmi (Pozri str 2)

A	Dĺžka mm	K	Kapacita zásobníka
B	Výška mm	L	Teplota pracovného prostredia
C	Šírka mm	M	Nabíjač ref
D	Hmotnosť kg	N	Vstupný zdroj energie
E	Hluk LPA 1 s d	O	Doba nabíjania v minútach pri 20 °C
F	Hluk LWA 1 s d	P	Nabíjacie napätie
G	Vibrácie m/s2	Q	Nabíjaci prúd
H	Názov kľincovačky	R	Hmotnosť kg
I (a)	Rozmery mm	S	Batérie (kg)
I (b)	Rozmery mm	T	Druh batérie
J	Hlavica/korunka	U	Palivová bunka – tekutý hydrokarbón : propán/bután

NL Mag niet worden vernenigvuldigd zonder toestemming. Onrechtmatige kopieën van dit document willen niet zeggen dat de producten voldoen aan de CE-vereisten.

DK Må ikke gengives uden tilladelse. Uautoriserede kopier af dette dokument udgør ikke CE overholdelse for produkterne.

FI Ei saa jäljentää ilman lupaa. Tämän asiakirjan ilman valtuutusta tehdyt kopiot eivät muodosta tuotteille CE-yhdenmukaisuutta.

GR Απαγορεύεται η αναπαραγωγή χωρίς προηγούμενη άδεια. Τα μη εξουσιοδοτημένα αντίγραφα του παρόντος εγγράφου δεν αποτελούν συμμόρφωση CE για τα προϊόντα.

IT Vietata la riproduzione senza permesso. Le copie non autorizzate di questo documento non garantiscono la conformità CE per i relativi prodotti.

NO Skal ikke reproduseres uten tillatelse. Ikke godkjente kopier av dette dokumentet oppfyller ikke kravene for CE-merking for produktet.

PT Reprodução proibida sem autorização prévia. As cópias não autorizadas deste documento não estão em conformidade com a CE para os produtos.

ES Prohibida la reproducción sin permiso. Las copias no autorizadas de este documento no suponen la conformidad con las normas CE de los productos.

SE Prohibida la reproducción sin permiso. Las copias no autorizadas de este documento no suponen la conformidad con las normas CE de los productos.

PL Niniejszy dokument nie może być kopiowany bez pozwolenia. Nieautoryzowane kopie niniejszego dokumentu nie stanowią deklaracji zgodności CE prezentowanych produktów.

CZ Niniejszy dokument nie może być kopiowany bez pozwolenia. Nieautoryzowane kopie niniejszego dokumentu nie stanowią deklaracji zgodności CE prezentowanych produktów.

SK Rozmnožovanie bez povolenia je zakázané. Neoprávnené kópie tohto dokumentu nie sú v súlade s CE pre dané výrobky.

HU A dokumentum engedély nélkül nem sokszorosítható. Az engedély nélkül sokszorosított dokumentum nem jelenti a termék CE-megfelelőségét.

RO Reproducerea neautorizată este interzisă. Copiile neautorizate ale acestui document nu reprezintă conformitatea CE pentru produse.

BIZTONSÁGI ÉS ÜZEMELTETÉSI UTASÍTÁSOK



EZT A GÉPI SZERSZÁMOT BELSŐ ÜZEMANYAGCELLA MŰKÖDTETELI ÉS CSAK AZ E KEZELÉSI UTASÍTÁSBAN FELSOROLT GYŰLÉKONYGÁZ-

ADAGOLÓKKAL EGYÜTT SZABAD HASZNÁLNI.

FONTOS, HOGY A SZERSZÁM HASZNÁLATA ELŐTT A KEZELŐK ELOLVASSÁK A KÉZIKÖNYVET ÉS A SZERSZÁM MŰSZAKI ADATAIT, HOGY MEGÉRTHESSÉK ÉS BETARTHASSÁK A BIZTONSÁGI FIGYELMEZTETÉSEKET ÉS UTASÍTÁSOKAT. TARTSA EZT A KÉZIKÖNYVET A SZERSZÁM KÖZELÉBÉN, HOGY SZÜKSÉG ESETÉN BÁRMIKOR BELENÉZHESSEN.

KÉRDÉS ESETÉN FORDULJON A BOSTITCH KÉPVISELŐJÉHEZ VAGY FORGALMAZÓJÁHOZ.

A Bostitch szerszámok úgy lettek tervezve, hogy az ügyfelek rendkívül elégedettek legyenek velük, és hogy a hasonlóan szigorú szabványok szerint tervezett, precíziós Bostitch rögzítőelemekkel való használatuk esetén maximális teljesítményt nyújtsanak. Megfelelő és gondos használatuk esetén hatékony és megbízható szolgálatot fognak nyújtani. Ahogy az a precíziós gépi szerszámoknál lenni szokott, a megfelelő eredmény érdekében gyártó utasításait be kell tartani.

Megjegyzés: A szerszám adott alkalmazásától függően további biztonsági óvintézkedésekre is szükség lehet. A szerszámmal és annak használatával kapcsolatos kérdés esetén forduljon a Bostitch képviselőjéhez vagy forgalmazójához.

Megjegyzés: A Bostitch nem vállalhat felelősséget a termék teljesítményéért, ha azt az eredeti Bostitch szögekkel, tűzöbetekekkel, akkumulátorokkal, üzemanyagcellákkal, töltőkkel és kiegészítőkkal szemben támasztott követelményeknek nem megfelelő rögzítőelemekkel, illetve kiegészítőkkal használja.

KORLÁTOZOTT JÓTÁLLÁS

A Bostitch, Inc. garantálja az eredeti kiskereskedelmi vásárlónak, hogy a termék mentes az anyag- és gyártási hibáktól, és vállalja, hogy a hibás termékeket a vásárlás napjától számított 90 napon belül, a Bostitch belátása szerint, megjavítja vagy kicseréli. E jótállás nem átruházható. Ez csak az anyag- és gyártási hibákra vonatkozik, a normál kopásból, hanyagságból, túlhasználatból vagy balesetből eredő állapotokra és hibákra nem.

E JÓTÁLLÁS HELYETTÉSÍT MINDEN MÁS KIFEJEZETT JÓTÁLLÁST, AZ ÉRTÉKESÍTHETŐSÉGRE VAGY EGY ADOTT CÉLRA VALÓ MEGFELELÉSRE VONATKOZÓ JÓTÁLLÁSOK ÉRVÉNYESSÉGE AZE JÓTÁLLÁS ÉRVÉNYESSÉGÉNEK LEJÁRATÁIG TART. A BOSTITCH SEMMILYEN ESETBEN SEM VÁLLAL FELELŐSSÉGET AZ ESETI VAGY KÖVETKEZMÉNYI KÁROKÉRT.

Egyes országokban nem engedélyezett a vélelmezett garanciák időtartamának korlátozása, illetve az eseti vagy következményi károk kizárása, ezért előfordulhat, hogy a fenti korlátozás Önre nem vonatkozik. E jótállás Önnek különleges jogokat biztosít, melyek mellett Önt országtól függően további jogok illethetik meg. A jótállás érvényesítéséhez a terméket a vásárlást igazoló bizonylattal együtt, saját költségen el kell juttatnia a Bostitch egyik helyi szervizközpontjába.

KIEGÉSZÍTŐK

Ezekhez a szerszámokhoz az alábbi kiegészítők vannak mellékelve:

- 1) Töltő x 1
- 2) Láda x 1
- 3) Hatszögű imbuszkulcs M5-ös csavarhoz x 1
- 4) Olajozó x 1
- 5) Akkumulátor x 2

Külön kapható kiegészítők is rendelkezésre állnak:

- 1) Üzemanyagcellák – Ref.: FC80ML / FC80ML-HP
- 2) Kenőanyag tűzöbetezés Ref.: SB-20CL szögbelvőhöz, 250 cm3

ÁLTALÁNOS BIZTONSÁGI UTASÍTÁSOK

A szerszámmal csak az ebben az üzemeltetési utasításban meghatározott rögzítőelemek, akkumulátorok, üzemanyagcellák és töltők használhatók. A szerszám és a meghatározott rögzítőelemek biztonsági okokból egy rendszernek tekintendők.

A javításokat kizárólag a Bostitch engedéllyel rendelkező ügynökei vagy más szakértők végezhetik, akik betartják az e kézikönyvben és a szerszám műszaki adataiban található, biztonságra, használatra és karbantartásra vonatkozó utasításokat.

Megjegyzés: Szakértőnek az tekintendő, aki szakmai képzés vagy gyakorlat során megfelelő tapasztalatra tett szert a rögzítőelem-behajtó szerszámok területén ahhoz, hogy képes legyen felmérni a rögzítőelem-behajtó szerszámok biztonságosságát.

AZ EBBEN A KÉZIKÖNYVBEN SZEREPLŐ EGYSÉB FIGYELMEZTETÉSEKEN KÍVÜL, AZ ÜZEMELTETÉS BIZTONSÁGSSÁGA ÉRDEKÉBEN TARTSA BE AZ ALÁBBIKAT IS:

Ne kezelje az elektromos szerszámokat háztartási hulladékként!

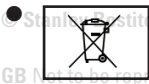

Az elektromos és elektronikus/ batterie berendezések hulladékaikról szóló 2002/96/EC & 2006/66/EC uniós irányelv és ezen irányelv nemzeti jogszabályoknak megfelelő végrehajtása szerint az elektromos/ batterie szerszámokat az élettartamuk végén szelektíven kell gyűjteni, és környezetvédelmi szempontból megfelelő újrafeldolgozó létesítménybe kell eljuttatni.

● Kezelje a Bostitch szerszámot szerszámként. Nem játék. Ne szórakozzon vele!

● A Bostitch szerszámot csak rendeltetészerűen használja – pl. keretezésre, lambériázásra, padlódeszkázásra – valamint a fa/betonhoz való szögelésére (csak a GNC40T esetén). A GF28WW/GF33PT szerszámokat csak fa-fa alkalmazásoknál szabad használni.

● Ne lőjön be szöveget más szögbe.

● Ne lőjön be szöveget fém alkatrészbe.

● Soha ne használja a szerszámot úgy, hogy a rögzítőelem a kezelő vagy a munkaterületen lévő más személyek felé nézhessen.

● Ne használja a szerszámot kalapácsként.

● A szerszámot mindig a markolatánál fogva vigye. Soha ne vigye a szerszámot meghúzott ravasszal.

● A Stanley Bostitch írásos beleegyezése nélkül ne változtassa meg, illetve ne módosítsa a szerszám eredeti kialakítását és funkcióit.

● Mindig vegye figyelembe, hogy a szerszám nem megfelelő használata az Ön és mások sérüléséhez vezethet.

● Soha ne bilincselje, illetve ragassa le a ravaszt vagy biztonsági kapcsolót annak bekapcsolt állapotában.

● Soha ne hagyja felügyelet nélkül a szerszámot, ha az üzemanyagcella vagy akkumulátor csatlakoztatva van.

● Ne használja a szerszámot, ha nincsen rajta olvasható FIGYELMEZTETŐ CÍMKE.

● Ne használja tovább a szerszámot, ha nem működik megfelelően. Ha a szerszám továbbra sem működik rendszeren, értesítse a legközelebbi Stanley Bostitch képviselőt.

● Használat közben tartsa úgy a szerszámot, hogy a gázellátás ingadozása miatt a gép visszarúgás-erősségének megnövekedése, vagy a munkadarab nehezen szögeltető területei ne okozhassák a fej vagy test sérülését.

● Ne lőjön be rögzítőelemet a munkadarab sarkához vagy

széléhez közel. A rögzítőelem kicsúszhat a munkadarabból, ami sérüléshez vezethet.

● A szerszám szállítása esetén vegye ki az üzemanyagcellát és az akkumulátort.

● A használat előtt ellenőrizze, hogy a biztonsági kapcsoló (ha van) és a ravasz megfelelően működik-e.

● Ne szerelje szét és ne blokkolja a szerszám semmilyen alkatrészét – különösen a biztonsági kapcsolót ne.

● Soha ne hajtson végre „sürgősségi javítást” megfelelő felszerelés nélkül.

● Ne gyengítse a szerszámot lyukasztással vagy bevesséssel.

● Ezt a gépi szerszámot belső üzemanyagcella működteti. Ezt a gépi szerszámot csak az e kezelési utasításban felsorolt gyűlékonygáz-adagolókkal együtt szabad használni.

● Ne hagyja, hogy a szerszámot gyermekek vagy a megfelelő működtetéshez szükséges tudással nem rendelkező személyek használják.

● Tartsa a megfelelő alkatrészeket a megfelelő helyen. Ne távolítson el semmilyen burkolatot és semmilyen csavart. Hagyja őket a helyükön, mert mindnek megvan a maga funkciója. Ezenkívül soha ne eszközözljön változtatásokat a szerszámon, és ha ez mégis megtörtént, ne használja tovább a szerszámot.

● Használat előtt ellenőrizze a szerszámot. A szerszám használata előtt mindig ellenőrizze, hogy nincsenek-e törött alkatrészek, hogy minden csavar megfelelően meg van-e húzva, és hogy nincsenek-e hiányzó vagy rozsdás alkatrészek.

● A túlzott használat balesetet okozhat. Ne használja a szerszámokat és kiegészítőket képességeiken túl. A túlzott használat nemcsak a gépi szerszám sérülését okozza, de önmagában is veszélyes.

● Azonnal hagyja abba a használatot, ha rendelleneséget észlel, vagy a gépi szerszám nem működik megfelelően – ilyen esetben vizsgáltsa és javítsa meg.

● Nagyon vigyázzon a szerszámra, hogy biztosítsa a hosszú élettartamát. Mindig vigyázzon nagyon a gépi szerszámra, és tartsa tisztán.

● A biztonság érdekében a rendszeres ellenőrzés elengedhetetlen. Ellenőrizze rendszeresen a gépi szerszámot, hogy a szerszámot mindig biztonságosan és hatékonyan lehessen használni.

● Ne dolgozzon veszélyes környezetben. Ne tegye ki a gépi szerszámot, illetve a töltőt esőnek, és ne használja őket nyirkos vagy nedves környezetben. Világítsa meg jól a

munkaterületet. Soha ne használja a gépi szerszámot és a töltőt gyúlékony vagy robbanásveszélyes anyagok közelében. Ne használja a szerszámot és a töltőt gyúlékony folyadékok vagy gázok jelenlétében.

- A szerszámot és a töltőt nyugalmi helyzetben tárolja. Ha nem használja, tartsa a szerszámot és a töltőt száraz, magas vagy elzárt helyen – gyermekek és betegek elől elzárva tartandó. A szerszámot és a töltőt 40 °C-nál alacsonyabb hőmérsékleten tárolja.



Használja a tápkábelt rendeltetésszerűen. Soha ne a kábelnél fogva vigye a töltőt, és soha ne a kábelnél fogva húzza ki a konnektorból. Tartsa távol a kábelt hőtől, olajtól és éles felületektől.

- Ha nem használja a töltőt, karbantartja vagy ellenőrzi, húzza ki a töltő tápkábelét a konnektorból.

- A veszélyek elkerülése érdekében csak a meghatározott töltőt használja.

- A személyi sérülések elkerülése érdekében használja az ebben a kezelési útmutatóban vagy a Stanley Bostitch katalógusban javasolt kiegészítőket és tartozékokat.

- A töltő használata előtt ellenőrizze, hogy nem sérült-e a tápkábel és a burkolat. Amennyiben a töltő tápkábele vagy a burkolat sérült, a töltőt vissza kell küldeni egy hivatalos Stanley Bostitch szervizközpontba, hogy a sérült részeket kicseréljék. A javítást csak hivatalos szervizközpontban végeztesse. A Stanley Bostitch nem vállal felelősséget a szerszám engedéllyel nem rendelkező személyek általi javításából, illetve a szerszám nem rendeltetésszerű használatából eredő károkat vagy sérüléseket.

- A gépi szerszám és a töltő tervezett egységének biztosítása érdekében ne távolítsa el a felszerelt burkolatokat és csavarokat.

- A töltőt mindig az adattáblán meghatározott feszültségű hálózatban használja.

- Használjon mindig töltse fel az akkumulátort.

- Soha ne használjon a meghatározottól eltérő akkumulátort. Ne csatlakoztasson a gépi szerszámmal a meghatározottól eltérő univerzális – száraz cellás vagy újratölthető – akkumulátort, illetve gépkocsikkumulátort.
- Ne használjon feszültségemelő transzformátort.

- Ne töltse az akkumulátort motorról, elektromos generátorról vagy egyenáramú áramforrásról.

TOVÁBBI BIZTONSÁGI VÉDŐESZKÖZÖK

E szerszám kezelőjének, illetve a munkaterületen tartózkodó

személyeknek a szerszám töltése, működtetése, illetve szervizelése során a repülő részecskék ellen ELŐLRŐL és OLDALRÓL védelmet nyújtó SZEMVÉDŐT kell viselnie. A szemvédő azért szükséges, hogy megóvja a szemet a repülő rögzítőelemektől, illetve törmeléktől, melyek komoly szemsérülést okozhatnak. A munkáltatónak és/vagy használónak biztosítania kell a megfelelő szemvédő viselését.



Az alkalmazott szemvédelemnek meg kell felelnie a **89/686/EGK/EGK** irányelv, illetve az **EN166** szabvány előírásainak. Ezenkívül a kezelő munkájának valamennyi szempontját, körülményét, más típusú gép(ek) használatát is figyelembe kell venni a személyi védőeszközök kiválasztásánál.

Megjegyzés:! Az oldalirányú védelemmel nem rendelkező szemüvegek és arcvédő pajszok nem nyújtanak elégséges védelmet.

VIGYÁZAT! TOVÁBBI BIZTONSÁGI ÓVINTÉZKEDÉSEKRE



is szükség lehet bizonyos környezetekben. Például a munkaterületen halláskárosodást okozó zajszint lehet. A munkáltatónak és a használónak biztosítania kell a megfelelő hallásvédő viselését a szerszám kezelője és a munkaterületen lévő számára. Bizonyos környezetekben fejvédő viselése is szükséges. Szükség esetén a munkáltatónak és a használónak biztosítania kell a szemvédő viselését.

BIZTONSÁGI ÓVINTÉZKEDÉSEK – GÁZPATRONOS SZERSZÁMOK

- **Vigyázzon – gyulladás- és robbanásveszély!**



A szerszámot tilos robbanásveszélyes környezetben és gyúlékony folyadékok vagy gázok jelenlétében használni. Ez a szerszám forró kipufogógázokat és szikrát hoz létre, melyek meggyújthatják a gyúlékony anyagokat. Mivel a szögbelövés során szikrák keletkezhetnek, a szerszámot veszélyes a következő gyúlékony vagy robbanásveszélyes anyagok környezetében használni: lakk, festék, benzin, hígító, motorbenzin, gáz, ragasztók és hasonló tűzveszélyes anyagok. Semmilyen körülmények között se használja a szerszámot ilyen tűzveszélyes anyagok közelében.

neautorizate ale acestui document nu reprezintă



Robbanás- és tűzveszély.

Az üzemanyagcella egy tűzveszélyes tartalommal rendelkező aeroszoladagoló. Ez egy olyan nyomás alá helyezett tartó, melynél a hajtóanyag az üzemanyagcellában fog maradni. Az utasítások be nem tartása robbanást vagy tüzet okozhat. Ne tegye ki a gépi szerszámot, üzemanyagcellákat és az akkumulátort közvetlen napsugárzásnak, illetve 50 °C-ot (120 °F) meghaladó hőmérsékletnek. Az üzemanyagcella és/vagy akkumulátor kihatadhat, és elengedheti a gyúlékony gázokat. Használat után a tartályt ne szűrje ki és ne dobja tűzbe. Ne dobja tűzbe, ne töltsé újra, ne nyerve vissza, és ne hasznosítsa újra az üzemanyagcellát. Ne fecskendezze nyílt lángba vagy izzó anyagra.



Tartsa távol a gyújtóforrásoktól – **ne dohányozzon!** Gyerekek elől elzárva tartandó.

● Mindenképpen olvassa el és tartsa be a „További biztonsági védőeszközök” részben fent leírtakat.



Csak szabadtérben vagy jól szellőztetett helyiségben használja.

Ez a szerszám szénmonoxidot bocsát ki, mely belélegezve veszélyes lehet az egészségre. A szerszámot tilos zárt vagy rosszul szellőztetett helyiségben használni. Ne lélegezze be.

● A gépi szerszám használata előtt ellenőrizze az illesztőszárat. Az illesztőszár és a kamra együtt működtetik a szerszámot. A gépi szerszám használata előtt győződjön meg arról, hogy az illesztőszár megfelelően működik. Szögek, üzemanyagcella és akkumulátor behelyezése nélkül ellenőrizze a következőket: Húzza vissza a tár adagolójának biztosítókárját, hogy kiengedje a szögzárát, és a készüléket felfele tartva nyomja le az illesztőszárat, majd győződjön meg arról, hogy az biztosan visszatér kiindulási helyzetébe. Ha az illesztőszár rendellenesen működik, annak kivizsgálásáig és megjavításáig ne használja a gépi szerszámot. Az illesztőszár működése különösen alacsony hőmérsékleten, nehézkessé válik, és előfordulhat, hogy a behajtási műveletek nem működnek. Ha visszahúzza az adagológombot, az illesztőszárnak könnyedén kell mozognia. Az illesztőszárat továbbá tilos módosítani és eltávolítani.

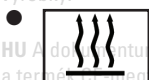

Ne tegye a kezét a gázkimenetre.

Ez a szerszám forró kipufogógázokat hoz létre, mely meggyújthatja a gyúlékony anyagokat. Az illesztőszár és a belővőfej használat közben felmelegszik, és hosszabb vagy gyorsabb használat esetén még forróbbá válik. Ne érintse meg pusztá kézzel.

● A használat után vegye ki az akkumulátort és az üzemanyagcellát, valamint a tárban maradt szögeket.

A szerszám karbantartása, elakadt rögzítőelem eltávolítása, a munkaterület elhagyása, a szerszám más helyre történő átvitele előtt, illetve használat után vegye ki a szerszámból az akkumulátort és az üzemanyagcellát. A véletlenül szögkilövés nagyon veszélyes.

● A készülék üzemi környezeti hőmérsékletének 0 °C (32 °F) és 40 °C (104 °F) között kell lennie, ezért gondoskodjon arról, hogy a szerszámot csak ilyen hőmérséklet-tartományban legyen használva. Előfordulhat, hogy a készülék 0 °C (32 °F) alatt vagy 40 °C (104 °F) fölött nem működik.

● Az akkumulátort mindig 0–40 °C-os környezeti hőmérsékleten töltsé fel.

● A 0 °C alatti hőmérséklet túlterhelést okozhat, ami veszélyes. Az akkumulátort nem szabad 40 °C fölötti hőmérsékleten tölteni. A töltés számára a legmegfelelőbb a 20–25 °C-os hőmérséklet-tartomány.

● Ne használja a töltőt folyamatosan. Ha a töltés befejeződött, a következő töltés előtt nagyjából 15 percet tegye félre a töltőt.

● Ne hagyja, hogy idegen anyag kerüljön az újratölthető akkumulátor foglatába.

● Soha ne szerelje szét se az újratölthető akkumulátort, se a töltőt.



Soha ne zárja rövidre az újratölthető akkumulátort.

Az akkumulátor rövidre zárása nagy elektromos áramot gerjeszt, ami az akkumulátor túlmelegedését eredményezi. Az akkumulátor le fog égni vagy meg fog sérülni.

● Ne dobja tűzbe az akkumulátort. Az akkumulátor leégéskor felrobbanhat.

● Ha a töltőbe lemerült akkumulátort tesz be, a töltő meg fog sérülni.

● Ha az akkumulátor töltés utáni gyakorlati használati ideje túlságosan lecsökken, a helyi jogszabályok szerint gondoskodjon az újrahasonosításáról.

● Ne helyezzen tárgyakat a töltő szellőzőnyílásai elé. Ha a töltő szellőzőnyílásai elé fém vagy gyúlékony tárgyakat helyez, áramütésveszély alakulhat ki, vagy a töltő megsérülhet.



Ne lélegezze be a tartalmát.

Belélegzés esetén az érintett személyt szabad levegőre kell vinni, és kényelmes pozícióba kell helyezni.

- A gázok expanziója lehűti a hőmérsékletet. A cseppfolyós gázok bőre vagy szembe kerülve sérülést okozhatnak. Bőre kerülés esetén mossa le alaposan az érintett felületet szappanos meleg vízzel, majd ha a bőrfelület megszáradt, krémezze be testápolóval. Szembe kerülés esetén folyó csapvízzel öblítse ki a szemét. Szükség esetén forduljon orvoshoz.
- Az üzemanyagcellákat tárolja jól szellőztetett helyiségben. Ne tárolja 50 °C (120 °F) feletti hőmérsékleten (például közvetlen napsütésnek kitett helyen vagy járműben). Ne tegye ki nyílt lángnak és szikrának. Ne szűrja ki, és ne nyissa ki az üzemanyagcellát. Ne töltsé újra, ne nyerve vissza, és ne használtsa újra az üzemanyagcellát. Az üzemanyagcellát az aeroszoltermékekre vonatkozó helyi előírásoknak megfelelően dobja ki. Ne dobja ki az üzemanyagcellát más újrahasznosításra szánt hulladékkal együtt. Gyerekek elől elzárva tartandó.

SZALLÍTÁS

- A postai szállítás nem engedélyezett.
- Kis mennyiségek magánhasználatú gépkocsiban való szállításá esetén nem szükséges fuvarlevél és veszélyességi lap.
- Tartsa be az 50 °C-os (120 °F) hőmérsékleti korlátot.

TÁROLÁS

- Ne tárolja közlekedési útvonalakban, bejárati előterekben, ajtók és kijáratok mellett vagy padláson.
- Gondoskodjon arról, hogy a szerszám az üzemanyagcella és az akkumulátor a helyi tűzvédelmi előírásoknak megfelelően legyen tárolva.
- Tartsa be az aeroszoltermékek tárolására, kezelésére és szállítására vonatkozó TRG300(D) szerinti helyi jogszabályokat. A nemzetközi jogszabályok a következő előírások alapján lettek kialakítva: ADR/RID; IATA-DGR; IMDGCode.
- **Az üzemanyagcella szállításá és tárolása.** A GGVS-ADR szállítmányozási igazolás szerint az üzemanyagcellák szállításához nincs szükség különleges licencre.

Közúti/vasúti szállítás: lásd GGVS-ADR/RID CI.2/ITEM

Tengeri szállítás lásd IMDG CI.9/P9022/EmS 2-13.

Légi/IATA-DGR szállítás: lásd CI.2/Risk Gr.3/Packinstr.

203/maximális szállítási tömeg 75 kg / 150 kg áru

Megjegyzés: Az áruhoz UN 1950-es közúti szállítmányozási veszélyességi lapot kell mellékelni (CI.2 GGVS/ADR szállítmányozási igazolás, Rn. No. 2201, Item

IB02). Kis mennyiségek magánhasználatú gépkocsiban való szállításá esetén nem szükséges fuvarlevél és veszélyességi lap.

- Az értékesítő standok nem lehetnek a kijáratok közelében.
- Egy A, B vagy C osztályos, 6 kg-os túzóltó készüléknek rendelkezésre kell állnia.
- A csomagolóanyagokat biztonságos módon kell halomba rakni, hogy azok ne dőljenek le a földre.
- A tárolóhelyiségek nem foglalhatnak el 20 m²-nél nagyobb területet.
- Ne tárolja pirotechnikai eszközökkel együtt.
- Az elárúsítóhelyeken tárolt mennyiségek nem haladhatják meg a napi értékesítési mennyiséget.
- A nyílt lángú vagy magas hőmérsékletű szerszámok nem használhatók üzemanyagcellák közelében.
- Az üzemanyagcellák nem állíthatók ki kirakatban.

AZ AKKUMULÁTOR FELTÖLTÉSE

A szerszám használata előtt a következő módon töltsé fel az akkumulátort:

1. Helyezze be az akkumulátort a töltőbe:

Helyezze be az akkumulátort határozottan a tár hátsó részébe, ügyelve arra, hogy az megfelelően legyen betéve. Ne erőltesse az akkumulátort – ellenőrizze a forgásirányt. (2. ábra)

VIGYÁZAT!

Az 9B12073R-E töltő kifejezetten ezekhez az akkumulátorokhoz lett tervezve, más típusú akkumulátorokkal nem használható. Lehetséges, hogy a felsorolaton kívül más akkumulátorok is illeszkehetnek a töltőbe, és némelyikük fel is gyújthatja a töltésjelző lámpát.

Azonban ezek mind a töltő, mind az akkumulátor maradandó sérülését okozhatják.

2. Dugja be a tápkábelt a konnektorbá. A tápkábel csatlakoztatásával bekapcsol a töltő (a töltésjelző lámpa kigyullad).

VIGYÁZAT!

Amennyiben a töltésjelző lámpa nem gyullad ki, húzza ki a konnektorból a tápkábelt, és ellenőrizze, hogy az akkumulátor megfelelően van-e behelyezve a töltőbe.

Az akkumulátor teljes feltöltéséhez 20 °C-on nagyjából 60 perc van szükség. Ha az akkumulátor teljesen feltöltődött, a töltésjelző lámpa kialszik.

A SZERSZÁM HASZNÁLATÁNAK ELŐKÉSZÍTÉSE

Alacsony hőmérsékleten vagy alacsonyabb feszültségű áramforrás esetén az akkumulátor töltésiideje hosszabb lesz.

Ha a töltésjelző lámpa még 120 perc elteltével sem alszik ki, állítsa le a töltést, és forduljon a BOSTITCH ENGEDÉLLEL RENDELKEZŐ SZERVIZÉHEZ.

VIGYÁZAT!

Amennyiben az akkumulátor közvetlen napsgárzás stb. miatt felmelegedett, előfordulhat, hogy a töltésjelző lámpa nem gyullad ki. Ilyen esetben először hűtse le az akkumulátort, majd kezdje újra a töltést.

Töltési idő: Az 1. táblázat az akkumulátor típusának megfelelő töltési időket mutatja.

Akkumulátor feszültsége [V]	Akkumulátor kapacitása [Ah]
7.2V	9B12072R-EU 60 mins.

1. táblázat: Hozzávetőleges feltöltési idő 20 °C-on [perc]

Megjegyzés: A töltési idő a környezeti hőmérséklettől függően változó lehet.

3. Válassza le a töltő tápkábelét.

4. Fogja meg erősen a töltőt, és húzza ki az akkumulátort.

Megjegyzés: A töltés után először húzza ki az akkumulátorokat a töltőből, majd tárolja megfelelően. Ne tárolja az akkumulátorokat a töltőben.

ENERGIATAKARÉKOS ÜZEMMÓD

Ha az akkumulátorról működtetett szerszámot nagyjából egy órán keresztül nem használja, a fölösleges áramfogyasztás minimalizálása érdekében bekapcsol az energiatakarékos üzemmód. Az energiatakarékos üzemmód akkor is bekapcsol, ha az akkumulátor rendkívül alacsony töltöttségi szinten van, illetve ha a gép meghibásodik, ezért a szerszám újbóli bekapcsolásakor figyeljen oda, hogy mit mutat az akkumulátor-töltöttségjelző lámpa. Ehhez el kell távolítani az akkumulátort, és újra be kell tenni.

2. Helyezze be az üzemanyagcellát a szerszámba.

i. Húzza meg a biztosítókart, és nyissa ki az üzemanyagcella burkolatát. (6. ábra)

ii. Helyezze be az üzemanyagcellát a szerszámba. (7. ábra)

iii. Nyomja be az üzemanyagcella tűskéjét az adapter lyukába. (8. ábra)

iv. Zárja le az üzemanyagcella burkolatát.

3. Töltse be a szögeket (lásd alább, az 5. pontban).

A szerszámot csak azután használja, hogy elolvasta és megértette az ebben a kézikönyvben felsorolt összes figyelmeztetést.

● Amikor üzemanyagcellát vagy akkumulátort tesz a szerszámba, a szerszám belvörészének nem szabad a kezelő vagy a munkaterületen dolgozó más személyek felé néznie. Helyezze a szerszám belvörészét egy, a belőni kívánt rögzítőelem méreteinek megfelelő vastagságú tesztmunkadarabra. Ha nincs a keze a ravaszon és kapcsolómechanizmuson, valamint a szerszám belvörészére nem néz végtag vagy test irányába, akkor be lehet tenni az üzemanyagcellát és az akkumulátort.

● Az üzemanyagcella és az akkumulátor csatlakoztatásakor sose húzza meg a ravaszt, illetve ne oldja ki a biztonsági kapcsolót. A szerszám működésbe léphet, és sérülést okozhat.

BIZTONSÁGI UTASÍTÁSOK A SZERSZÁM BETÖLTÉSÉHEZ

A szerszám betöltésekor:

1. Sose tegye a kezét vagy más testrészét a szerszám belvörészére.

2. Sose tartsa a szerszámot maga vagy mások felé.

3. Sose húzza meg a ravaszt, illetve ne oldja ki a biztonsági kapcsolót, mert a szerszám véletlenül működésbe léphet, és sérülést okozhat.

Megjegyzés: A különleges betöltési utasításokkal és a javasolt rögzítőelemek méreteivel kapcsolatosan olvassa el a kézikönyv első lapján közölt műszaki specifikációkat.

BIZTONSÁGI UTASÍTÁSOK A SZERSZÁM HASZNÁLATÁHOZ

A szerszámot kezelje mindig nagy elővigyázatossággal:

● Sose játsszon a szerszámmal.

● A ravaszt csak akkor húzza meg, ha a belvőfeje a munkafelület felé néz.

● A szerszámot csak másoktól biztos távolságban használja, mert a véletlen szögbelevés sérülést okozhat.

● Biztonsági kapcsolós szerszám esetén a kezelőnek nem szabad lenyomva tartania a ravaszt, csak rögzítéskor. Ellenkező esetben, ha a kapcsoló véletlenül hozzáér valakihez vagy valamihez, és ettől a szerszám működésbe lép, az súlyos sérüléshez vezethet.

● Tartsa távol a kezét és testét a szerszám belvörészétől. A szerszám biztonsági kapcsolója a belvő rögzítőelem

visszarugása miatt kipattanhat, és a szerszám egy nem kívánatos második rögzítőelemet is belőhet, ami sérülést okozhat.

- Gyakran ellenőrizze a biztonságkapcsoló-mechanizmus működését. Ne használja a szerszámot, ha az illesztőszár nem működik megfelelően, mert a szerszám esetleg akkor is működésbe léphet, amikor nem kellene. Ne akadályozza a biztonsági kapcsoló mechanizmusának megfelelő működését.
- Ne lőjön rögzítőelemet másik rögzítőelem tetejére, mert ez eltérítheti a rögzítőelemet, ami sérüléshez vezethet.
- Ne lőjön be rögzítőelemet a munkadarab széléhez közel, mert a fa ott szétválhat, és eltérítheti a rögzítőelemet, ami sérüléshez vezethet.

BIZTONSÁGI UTASÍTÁSOK A SZERSZÁM KARBANTARTÁSÁHOZ

Amikor gázpatronos szerszámokkal dolgozik, figyeljen oda az ebben a kézikönyvben és magán a szerszámon található figyelmeztetésekre, és legyen nagyon körültekintő a szerszámmal kapcsolatos problémák felmérésekor.

A véletlen bekapcsolás és az esetleges sérülések elkerülése érdekében az alábbi esetekben mindig csatlakoztassa le az akkumulátort és az üzemyangcellát:

1. A beállítások elvégzése előtt
2. A szerszám szerelésekor
3. Elakadás megszüntetésekor
4. Ha a szerszám használaton kívül van

5. Munkaterület-váltáskor, mivel ilyenkor a szerszám véletlen bekapcsolhat, így sérülést okozhat.

A szerszám belsőfejének hulladék fadarabhoz illesztésével, majd a ravasz egy- vagy kétszeri meghúzásával ellenőrizze, hogy megfelelően működik-e a szerszám.

A SZERSZÁM HASZNÁLATA

HASZNÁLAT ELŐTTI ELŐKÉSZÜLETEK

Ne tárolja a szerszámot, üzemyangcellát és akkumulátort hideg környezetben. A munka elkezdése előtt tárolja a szerszámot, az üzemyangcellát és az akkumulátort meleg helyen.

- Ha a szerszám, az üzemyangcella és az akkumulátor még hideg, vigye meleg helyre, és használat előtt hagyja őket felmelegedni.
- Tartsa be az 50 °C-os (120 °F) hőmérsékleti korlátot.
- Ne tegye ki nyílt lángnak és szikráknak.
- Előfordulhat, hogy a szerszám a következő esetekben

nem lövi be a szöget teljesen: -Alacsony hőmérséklet esetén az üzemyangcella vesz a szükséges hajtóerőből; -A magas hőmérséklet hatással lehet a szerszám teljesítményére.

- Ne használja a szerszámot esőben, illetve rendkívül párás környezetben.
- E szerszám használatát nem javasoljuk 1500 m (5000 láb) tengerszint feletti magasság fölött, illetve 0 °C (32 °F) alatt.

1. ÜZEMYANGCELLA

Az adagolószелеpnek az üzemyangcellához való csatlakoztatása:

1. Válassza szét az adagolószелеpet és a gázpatron sapkáját. (3a. ábra)
2. Nyomja előre (tűskés oldal), majd lefelé az adagolószелеp előlő oldalát. (3b. ábra)
3. Nyomja lefelé az adagolószелеp hátulő oldalát, míg a záródás megfelelő nem lesz. (3c. ábra)

Az adagolószелеp helyes felszerelésének ellenőrzése:

Nyomja neki kétszer-háromszor az adagolószелеp tűskéjét egy nem mozdítható tárgynak, majd engedje föl a tűskét. Ha nem fúj ki gáz, az üzemyangcella üres, és le kell cserélni.

TARTSA BE A BIZTONSÁGI ELŐÍRÁSOKAT

VIGYÁZAT: Ha az adagolószелеp csatlakoztatása után gáz szivárog az adagolószелеpből vagy a gázpatronból, cserélje le a régít új adagolószелеpre.

Ne próbálja újrafelhasználni az adagolószелеpet – cserélje le az üzemyangcellával együtt.

2. AKKUMULÁTOR

Használat előtt mindig tölts fel az akkumulátort – lásd az előző, „AZ AKKUMULÁTOR FELTÖLTÉSE” című részt.

3. BIZTONSÁGI ELLENŐRZÉS

- Engedéllyel nem rendelkező személyek (ideértve a gyerekeket is) nem tartózkodhatnak a készülék közelében.
- Viseljen szemvédőt.
- Ellenőrizze, hogy a hajtóműház felső burkolatát stb. rögzítő rögzítőcsavarok jól megvannak-e húzva. Ellenőrizze, hogy a szerszámnak nincsenek-e sérült vagy rozsdás részei.
- Ellenőrizze, hogy az üzemyangcellával és akkumulátorral ellátott szerszámban az illesztőszár megfelelően működik-e szögek nélkül. Azt is ellenőrizze, hogy az illesztőszár mozgó alkatrészei nem koszosak-e.

- Csak azután folytassa, hogy elolvasta és megértette az ebben a kézikönyvben felsorolt összes vonatkozó biztonsági utasítást.

4. A SZERSZÁM MŰKÖDTETÉSE: HASZNÁLAT ELŐTT

1. Helyezze be az akkumulátort a szerszám markolatába. (4. ábra)

Megjegyzés: Ne működtesse az illesztőszárat vagy a ravaszt, amikor beteszi az akkumulátort.

-Győződjön meg arról, hogy az akkumulátor-töltöttségjelző lámpája ZÖLD színnel villog. (5. ábra)

-Ha az akkumulátor-töltöttségjelző lámpa PIROS színnel villog, az akkumulátorban nincs elegendő töltés, és fel kell tölteni.

AKKUMULÁTOR-TÖLTÖTTSGÉJELZŐ LÁMPA

- ZÖLDEN villog: Az akkumulátorban elegendő energia van (A fény a használat közben folyamatos fénnel világít).
- PIROSAN villog: Az akkumulátorban nincs elég energia.
- Kl van kapcsolva (nem látszik fény): Az akkumulátor lemerült. Töltse fel az akkumulátort.

2. Helyezze be az üzemanyagcellát a szerszámba.

i. Húzza meg a biztosítókart, és nyissa ki az üzemanyagcella burkolatát. (6. ábra)

ii. Tegye be az üzemanyagcellát a szerszámba (7. ábra), ügyelve arra, hogy az üzemanyagcella tuskéje az adapter lyukával egy vonalban van. (8. ábra)

iii. Zárja le a burkolatot. (9. ábra)

5. A SZERSZÁM BETÖLTÉSE

VIGYÁZAT! A szögek szerszámba való betöltések:

- Ne engedje fel a ravaszt.
- Ne engedje fel az illesztőszárat.
- Az esetleges sérülések elkerülése érdekében betöltéskor tartsa távol az arcát, kezét, lábát vagy más testrészét – másét is – a belövőfejtől.

1. Helyezze be a tár hátsó részébe a szögbetétet. (9. ábra)

2. Csúsztassa előre a tárban a szögbetétet. (10. ábra)

3. Húzza vissza a szögadagolót (B), hogy kioldja a szögbetét adagológombját. (11. ábra)

Megjegyzés: Használjon több mint 10 szöget tartalmazó szögbetétet.

A szögek eltávolítása:

RO Reproducerea neautorizatã este interzisã. Copiile neautorizate ale acestui document nu reprezintã conformitatea CE pentru produse.

1. Húzza vissza az adagológombot. (12. ábra)

2. A szögadagolót (B) nyomva, óvatosan tolja vissza előre az adagológombot.

3. Húzza ki a szögeket a tár hátulja felől. (13. ábra)

VIGYÁZAT: A véletlen használat elkerülése érdekében soha ne érintse meg a ravaszt és ne helyezze az illesztőszárat felső végét a munkaszalra/padlóra. Ezenkívül sohasse tartsa a szerszám belövőrészt ember irányába.

SZÖG KIVÁLASZTÁSA: GCN40TE

Fának betonhoz vagy vékony acélnak betonhoz való szögélése esetén a rögzítés megfelelősége érdekében használjon az alábbiaknak megfelelő rögzítőelemhez:

Fa betonhoz rögzítése: Válasszon szöget 15–20 mm-es, betonba való behatolási mélységhez.

Fa vastagsága	Szög javasolt hossza	Behatolási mélység betonba
10 mm	30 mm	kb. 20 mm
15 mm	35 mm	kb. 20 mm
20 mm	40 mm	kb. 20 mm

Vékony acéllemez betonhoz rögzítése: Válasszon szöget 12–20 mm-es, betonba való behatolási mélységhez.

6. A SZÖGBELÖVŐ HASZNÁLATA

VIGYÁZAT!

- Szögbelövéskor nyomja le jól az illesztőszárat, ellenkező esetben a dugattyú nem fog megfelelően visszatérni.
- Ha hosszú ideig használja a szerszámot, a gázkimenet vagy belövőfej körül olaj jelenhet meg, ami kifröcskölhet.
- A szögelendő anyag tisztasága érdekében törölje le a szerszámra kerülő olajat.

SZÖGBELÖVÉSI SEBESSÉGEK

Ezek a szerszámok úgy lettek tervezve, hogy a következő szögbelövési sebességeken lehessen őket használni:

Szakaszos üzemmód – 2–3 szög/másodperc

Folyamatos üzemmód – 1000 szög/óra

E sebességek túllépése esetén a szerszám túlmelegedhet, ami a szerszámalkatrészek hatékonyságromlásához vagy sérüléséhez vezethet. Ha a szögbelövőt a javasolt szögbelövési sebesség mellett használja, egy átlagos nap több ezer szöget is be fog tudni löni.

BIZTONSÁGI KAPCSOLÓ

Ezek a szerszámok sorozatbelövős biztonsági kapcsolóval vannak felszerelve, és fordított egyenlő oldalú háromszöggel (▼) vannak jelölve. **Az ilyen jelöléssel ellátott szerszámokat nem használja, ha a biztonsági kapcsoló hiányzik vagy sérültnek tűnik.**

A sorozatbelövővel ellátott szerszám esetén a ravasz meghúzása előtt a kezelőnek kiengedett biztonsági kapcsolóval a munkadarabhoz kell tartania a szerszámot. További rögzítőelemek behatásához az ismétlés előtt a ravaszt meghúzza kell tartani, a szerszámot pedig fel kell emelni a munkadarabról.

Ez megkönnyíti a pontos rögzítőelem-elhelyezést, például keretezéskor, peremszögeléskor, és ládakészítéskor. A sorozatbelövő lehetővé teszi, hogy úgy löje be pontosan a szöveget, hogy a szerszám visszarúgásakor kizárt az újabb szög véletlen belövése. A sorozatbelövővel ellátott szerszám használata biztonságosabb, mert nem engedi, hogy véletlenül rögzítőelemet lőjön be, ha a szerszám a munkadarabhoz vagy másához ér és a kezelő meghúzza tartja a ravaszt.

RÖGZÍTŐLEMZÁR (GF33PT/GF28WW)

Ezek a szerszámok olyan mechanikával vannak ellátva, melyek megakadályozzák a szerszám rögzítőelem nélküli elsülését.

Ha a tárbá nincsenek szögek betöltve, vagy ha a tárbán lévő szögek száma 10 alá csökken, az illesztőszár nem működethető, és a szerszám nem fog szöveget belőni.

A SZERSZÁMMŰKÖDÉS ELLENŐRZÉSE

HASZNÁLAT SOROZATBELÖVŐS ÜZEMMÓDBAN

A) A ravasz megérintése nélkül nyomja az illesztőszárat a munkafelületre.

A SZERSZÁMNAK NEM SZABAD MŰKÖDÉSBE LÉPNIÉ.

B) Tartsa el a szerszámot a munkafelülettől – de ne maga vagy mások felé –, majd húzza meg a ravaszt.

A SZERSZÁMNAK NEM SZABAD MŰKÖDÉSBE LÉPNIÉ.

C) Tartsa el a szerszámot a munkafelülettől, majd húzza meg a ravaszt. Nyomja a biztonsági kapcsolót a munkafelületre.

A SZERSZÁMNAK NEM SZABAD MŰKÖDÉSBE LÉPNIÉ.

D) A ravasz megérintése nélkül nyomja a biztonsági kapcsolót a munkafelületre, majd húzza meg a ravaszt.

A SZERSZÁMNAK MŰKÖDÉSBE KELL LÉPNIÉ.

SZERSZÁMHASZNÁLAT

Miután meggyőződött arról, hogy a szerszám megfelelően működik, nyomja a belövőfejet a munkadarabra, és húzza meg a ravaszt. Ellenőrizze, hogy a rögzítőelem megfelelően lett-e behajta (14. ábra).

A SZÖGBELÖVÉSI MÉLYSÉG BEÁLLÍTÁSA

Annak érdekében, hogy minden szög ugyanolyan mélyen hatoljon be a rögzítőfelületbe, ügyeljen arra, hogy a szerszámot mindig nekifeszítve tartsa a munkadarabnak. Ha a szögek túl mélyen vagy túl kis mélységben hatolnak be a munkadarabra, állítsa be a szögbelövést az alábbi sorrendben:

1. Vegye ki az üzemyagcellát és az akkumulátort a szerszámból. (15. ábra)
2. Ha a szögek túl mélyen hatolnak be a munkadarabra, tolja előre az illesztőszárat. (16. ábra). Ha a szögek túl kis mélységben hatolnak be a munkadarabra, tolja hátra az illesztőszárat. (17. ábra)
3. A szögbelövés teszteléséhez megfelelő helyzet elérésekor hagyja abba az illesztőszár mozgatását.
4. Tegye be az üzemyagcellát és az akkumulátort a szerszámba.

MINDIG VISELJEN SZEMVÉDŐT.

Tesztelje a szögbelövést.

5. Vegye ki az üzemyagcellát és az akkumulátort a szerszámból.
6. Addig állítgassa a szögbelövési mélységet, amíg az megfelelő nem lesz – minden állítás után ellenőrizze a belövési mélységet.

7. SZERSZÁMKAMPÓ (GF28WW/GF33PT)

Ezeknek a szerszámoknak a tárbára szerszámkampó van rögzítve, mely a szerszám könnyebb használata érdekében visszahajtható. A kampó beállításához egyszerűen forgassa el azt a kívánt helyzetbe.

8. A NO MAR SAPKA HASZNÁLATA (GNC40T)

Ha meg kell óvni a munkadarab felületét az illesztőszár okozta karcolásoktól vagy nyomoktól, a szerszámmra No Mar sapkát szerelhet föl.

1. Először vegye ki az üzemyagcellát és az akkumulátort a szerszámból.
2. A No Mar sapkát a 18. ábra közül a szerszám típusának megfelelő ábra szerint tegye föl.
3. A könnyebb illesztés érdekében a sapkán meg van jelölve a szög kilépési helye.

A sapka eltávolításához húzza le a felrakással ellentétes sorrendben (19. ábra).

KARBANTARTÁS ÉS HIBAELHÁRÍTÁS

Vegye ki az üzemanyagcellát és az akkumulátort a szerszámból, és a karbantartás vagy javítás elkezdése előtt ürítse ki teljesen a tárat. Olvassa el az ebben a kézikönyvben, a szerszám műszaki adataiban és magán a szerszámon található figyelmeztetésekre, és legyen nagyon körültekintő a szerszámmal kapcsolatos problémák felmérésekor.

Bostitch cserealkatrészek használata javasolt. Ne használjon módosított alkatrészeket vagy olyanokat, melyek nem biztosítanak az eredetiekkel azonos teljesítményt.

VIGYÁZAT: Elakadás megszüntetése, ellenőrzés, karbantartás és tisztítás esetén mindig vegye ki az akkumulátort és az üzemanyagcellát a szerszámból.

ELAKADÁS MEGSZÜNTETÉSE

Ha a szögek el vannak akadva a belövőfejben, vegye ki, és állítsa be a szögbelövőst az alábbi sorrendben.

GF28WW/GF33PT

1. Vegye ki az üzemanyagcellát és az akkumulátort a szögbelövőből.
2. Zárja le a követelemet a tár hátsó részében, és távolítsa el a rögzítőelemeket.
3. GF28WW/GFD33PT: Csavarkulccsal távolítsa el a csavarokat. (20. ábra)
4. GNC 40T: Akassza ki a tárkampót. (21. ábra)
5. Húzza el a tárat a belövőfej felől, és szüntesse meg az elakadást. (22. a 23. ábra)
6. Tegye be az üzemanyagcellát és az akkumulátort a szögbelövőbe.

A TÁR ELLENŐRZÉSE

1. Először vegye ki az üzemanyagcellát és az akkumulátort a szerszámból.
2. Tisztítsa ki a tárat. Távolítsa el a tártban esetlegesen felgyűlt papír- vagy fagorgácsot. Kenje meg Bostitch nagyteljesítményű gázipatronos szögbelövőkhöz való kenőanyaggal (24. ábra).

A RÖGZÍTŐCSAVAROK ELLENŐRZÉSE

Rendszeres időközönként ellenőrizze minden alkatrész csavarját, hogy nem lazultak-e meg, és ha talál ilyet, húzza meg. A szerszám laza csavarokkal való működtetése veszélyes lehet.

AZ ILLESZTŐSZÁR ELLENŐRZÉSE

Ellenőrizze, hogy könnyen tud-e mozogni az illesztőszár. Tisztítsa meg az illesztőszár sikló részeit, és ehhez időről időre használja a mellékelt kenőolajat. Ez lehetővé teszi a szerszám egyenletes működését, egyúttal segít megelőzni a rozsdásodást.

ELŐKÉSZÍTÉS TÁROLÁSRA

- Ha hosszabb ideig nem fogja használni a szerszámot, a rozsdásodás ellen az acél alkatrészeket vonja be vékony kenőanyagréteggel.
- Ne tárolja a szögbelövőt hideg környezetben. Ha nem használja, a szerszámot meleg és száraz környezetben kell tárolni.
- Gyerekek elől elzárva tartandó.
- Tartsa be a kézikönyv előző, „Tárolás” című fejezetének összes utasítását.

SZERVIZALKATRÉSEK LISTÁJA

VIGYÁZAT: A Bostitch gépi szerszámok javítását, módosítását és ellenőrzését csak hivatalos Bostitch szervizközpont végezheti el.

Amikor a szerszámot beadja javításra vagy karbantartásra a hivatalos Bostitch szervizközpontba, hasznos egyúttal a szerszámhoz mellékelni alkatrészlistát is leadni.

A gépi szerszámok működtetésekor és karbantartásakor az adott országban érvényes biztonsági előírásokat és szabványokat be kell tartani.

MÓDOSÍTÁSOK

A Stanley Bostitch szerszámok folyamatos fejlesztés alatt állnak, és a legújabb technikai vívmányoknak a szerszámban való alkalmazása érdekében folyamatosan módosítjuk őket. Ebből kifolyólag előfordulhat, hogy egyes alkatrészek előzetes bejelentés nélkül módosítva lesznek.

ALKALMAZANDÓ KENŐANYAGOK

Használjon BOSTITCH gázipatronos szögbelövőhöz való kenőanyagot.

Ne használjon detergenstartalmú kenőolajat vagy adalékanyagokat: ezek a kenőanyagok károsítják az O-gyűrűt és más gumialkatrészeket, és ezáltal a szerszám rendellenes működéséhez vezetnek.

ZAJJAL ÉS REZGÉSSSEL KAPCSOLATOS ADATOK

ZAJKIBOCSÁTÁS (Lásd „A szerszám műszaki adatai”)

A szerszámra jellemző zajértékek megfelelnek az EN 12549 – „Akusztika. Csavarhúzó gépek zajvizsgálati szabályzata. Műszaki módszerek” című – szabványnak.

Ezek az értékek a szerszámra jellemző értékek, de ezektől a használat helyén tapasztalható zajszint eltérhet. A használat helyén tapasztalható zajszint például függ a munkakörnyezettől, a munkadarabtól, a munkadarab alátámasztásától és a behajtási műveletek számától stb.

A munkahelyi körülményektől és a munkadarab alakjától függően egyedi zajcsökkentési intézkedésekre lehet szükség

(például, a munkadarabok zajszigetelő alapzatán való elhelyezése, mely leszorítással vagy befedéssel megakadályozza a munkadarab rezgését; illetve a munkához minimálisan szükséges légnyomás beállítása stb.).

REZGÉSEL KAPCSOLATOS ADATOK

(Lásd „A szerszám műszaki adatai”)

A szerszámra jellemző rezgésértékek megfelelnek az ISOWD 8662-11 – „Kézben tartott gépi szerszámok rezgésmérése. 11. rész: Csavarhúzó gépek” című – szabványnak.

Ez az érték szerszámra jellemző érték, és a szerszám használatakor nincs rá hatással a kéz-kar rendszer. A kéz-kar rendszerre ható körülmények például a megmarkolás erejétől, az érintkezés erejétől, a munkavégzés irányától, a sűrítettlevegő-ellátás beállításától, a munkadarabtól, a munkadarab alátámasztásától stb. fognak függeni.

KARBANTARTÁSI INTERVALLUMOK

A szerszám karbantartási intervallumai a szerszám üzemeltetési körülményeitől, a szerszám alkalmazásától és a belőtt szögek mennyiségétől függően változhatnak. Például ha a szerszámot koszos és poros helyen használja, gyakori szögbelövés mellett, a karbantartást gyakrabban kell elvégezni, mintha tiszta környezetben használná a szerszámot, ritka szögbelövés mellett.

A következő táblázat iránymutatásként szolgál a szerszám vonatkozó karbantartási intervallumok meghatározásához. Ha a tisztítások során azt tapasztalja, hogy a szerszámban rendkívül sok törmelék gyűlik fel, csökkentse a karbantartási intervallumokat. Ha a szerszám nem igényel tisztítást a megállapított ütemben, a karbantartási intervallumokat ki lehet tolni. Amennyiben a fentiekkel kapcsolatban kérdése van, segítségért és tanácsért forduljon a helyi forgalmazóhoz.

Karbantartási intervallumok GF33PT-E / GF28WW-E / GCN40T-E

		Karbantartások közti napok száma Karbantartási műveletek				
Üzemi időnyezet	Nagyon koszos és koszos	3-4	3-4	3-4	3-4	3-4
	PL Koszos	10-14	10-14	10-14	3-4	3-4
	Enyhén koszos	30-45	30-45	30-45	10-14	10-14
	Tiszta	45-60	45-60	45-60	30-45	30-45
		1	2	4	6	8+
		Heti szöghasználat [x1000]				

SZÜRŐTISZTÍTÁS

Az ezzel kapcsolatos további ábrainformációkat lásd a külön mellékelt „Szűrőtisztítási/szerszámisztítási és kenési útmutató”-ban.

Ha a szerszámom dolgozik, ne vesse el a szétszerelt szerszám semmilyen alkatrészét sem, valamint a szerszám megfelelő működésének és biztonságosságának biztosítása

érdekében csak és kizárólag eredeti Stanley Bostitch alkatrészeket használjon.

1. A tisztítás előtt ellenőrizze, hogy a szerszám tökéletesen leült-e, majd vegye ki az összes szöveget, az üzemanyagcellát és az akkumulátort a szerszámból. (25. ábra)

2. 4 mm-es imbuszkulccsal távolítsa el, és tegye félre az imbuszcavart. (26. ábra) (M5 x 14)

3. Hajtsa vissza a hajtóműház felső burkolatát. (27. ábra)

4. Vegye ki a szűrőt a hajtóműház felső burkolatának belsejéből. (28. ábra)

5. A Bostitch tisztítóval távolítsa el a port és koszt a szűrőből [SB-TC1]. Győződjön meg arról, hogy a szűrő száraz és mentes a szennyeződésektől. Cserélje ki a szűrőt és a szűrőtetőt. (29. ábra)

6. Állítsa be a gyújtógyertya ólomvezetékét és a motor ólomvezetékét. (30. ábra)

A) Ellenőrizze, hogy a kereten belül vannak-e az ólomvezetékek.

A) Ellenőrizze, hogy a burkolat nem akadályozza-e az ólomvezetéseket.

C) Ellenőrizze az ólomvezeték beállított helyzetét.

7. Ellenőrizze, hogy a szűrő nem sérült-e meg. Ha megsérült, cserélje le új szűrőre (alkatrészszám: 192103), ügyelve arra, hogy az ólomvezetékek nem vannak elakadva. (31. ábra)

8. Cserélje le a hajtóműház felső burkolatát, ügyelve arra, hogy az ólomvezetékek ne legyenek elakadva. (32. ábra)

9. Távolítsa el az imbuszcavart. (33. ábra)

10. A kikészített felületen való használat előtt mindig hajtson végre a szerszámmal 5–10 szögbelövésnyi próbaüzemet egy hulladék anyagon, hogy a tisztítószert maradványait a szerszám kibocsássa. [SB-TC1] (34. ábra)

TISZTÍTÁS ÉS ZSÍRZÁS

A szerszámot csak azután használja vagy tisztítsa, hogy elolvasta és megértette az ebben a kézikönyvben felsorolt összes biztonsági figyelmeztetést és tisztítási eljárást. Ellenkező esetben komoly sérülés is bekövetkezhet.

FIGYELMEZTETÉS: A szerszám használata előtt győződjön meg arról, hogy a 4 imbuszcavart biztosan van a hengerfejhez rögzítve. A laza vagy hiányzó csavarok az égési gázok szivárgását okozhatják, ami a felhasználó sérüléséhez és a szerszám sérüléséhez és dologi károkhoz vezethet.

1. A tisztítás előtt ellenőrizze, hogy a szerszám tökéletesen leült-e, majd vegye ki az összes szöveget, az üzemanyagcellát és az akkumulátort a szerszámból. (35. ábra)

2. 4 mm-es imbuszskulccsal távolítsa el, és tegye félre az imbuszcavart. (36. ábra) (M5 x 14)

3. Hajtsa vissza a hajtóműház felső burkolatát. (37. ábra)

4. Vegye ki a szűrőegységet a hengerfejből. (38. ábra)

5. Húzza ki a gyújtógyertya csatlakozóját a gyújtógyertyából (39. ábra), és óvatosan válassza le a motor ólomvezetékét (40. ábra).

6. 4 mm-es imbuszskulccsal távolítsa el, és tegye félre a hengerfej 4 imbuszcavarját. (41. ábra) (M54 x 20, 4 db)

7. Finoman emelje el a hengerfejet az égéstértől. (42. ábra)

8. Ügyelje arra, hogy ne sértsen meg a ventilátor lapátjait, óvatosan távolítsa el a ventilátornál lévő O-gyűrűket. (43. és 44. ábra)

9. Száraz ruhával tisztítsa meg az O-gyűrűt, és távolítson el róla minden lerakódást. Ellenőrizze, hogy nem sérült-e az O-gyűrű, és szükség esetén cserélje ki. (alkatrészszám: 192114). (45. ábra)

10. A féktisztító folyadékkal tisztítsa meg a hengerfejet, különösen ügyelve a gyújtógyertyára. (46. ábra)

11. A törmelékek eltávolításához kis kefe használata hasznos lehet. Ezt 2–3-szor meg kell ismételni, míg tiszta nem lesz. (47. ábra)

12. Vegye ki az O-gyűrűt a hengerfejből. (48. ábra)

13. Kenje meg az O-gyűrűt Bostitch gázpatronos szögbelövőhöz való kenőanyaggal (alkatrészszám: SB-20CL). (49. ábra)

14. A lerakódások fellazításához fecskendezzen féktisztító folyadékot a hengerbe. (50. ábra)

15. Tompá eszközzel (pl. csavarhúzó markolatával) nyomja le a dugattyút. (51. ábra)

16. A szerszámot fejjel lefelé tartva fecskendezzen féktisztító folyadékot az égéstérbe és a hengerfejbe, hogy a lerakódások kimenjenek a szerszámból. Ezt 2–3-szor meg kell ismételni egy kis kefével, hogy meglatizsa a makacsabb szennyeződésekét. (52. ábra)

17. Csavarhúzóval vagy hasonló eszközzel nyomja vissza a meghajtópengét a szerszámba. (53. ábra)

18. A szerszámzár kikapcsolásához húzza vissza a

szögadagolót, és egy kemény felületen nyomja le az illesztőszárat. Bostitch kenőanyaggal (alkatrészszám: SB-20CL) olajozza körbe az égéstér külső hornyait, ahol az O-gyűrű található. (54. ábra)

19. Győződjön meg arról, hogy az O-gyűrű egyenletesen ül a hengerfejben, majd óvatosan illessze vissza a hengerfejet a szerszám fejére, ügyelve arra, nehogy megsértsen a ventilátorlapátot. (55. ábra)

20. Nyomja a testet, rakja össze a hengerfejet, és győződjön meg arról, hogy az O-gyűrű ne akadjon be. Csavarozza be a 4 imbuszcavart. (56. ábra)

21. 4 mm-es imbuszskulccsal tegye vissza a 4 imbuszcavart az eredeti helyére (a 4 imbuszcavar egyike menjen át a kábelelosztó lemezen). Húzza meg az imbuszcavarokat, miközben a kábelt a kábelelosztó lemezhez rögzíti. (57. és 58. ábra)

22. A szögadagoló visszahúzásával és az illesztőszár felengedésével ellenőrizze, hogy megfelelően ül-e a helyén az O-gyűrű. (59. ábra)

23. Csatlakoztassa vissza a motor ólomvezetékét, majd azt követően a gyújtógyertya ólomvezetékét. (60. és 61. ábra)

24. Állítsa be a gyújtógyertya ólomvezetékét és a motor ólomvezetékét. (62. ábra)

A) Ellenőrizze, hogy a kereten belül vannak-e az ólomvezetékek.

A) Ellenőrizze, hogy a burkolat nem akadályozza-e az ólomvezetékeket.

C) Ellenőrizze az ólomvezeték beállított helyzetét.

25. Cserélje le a szűrőt, ügyelve arra, hogy az ólomvezetékek ne legyenek elakadva. (63. ábra)

26. Cserélje le a hajtóműház felső burkolatát, ügyelve arra, hogy az ólomvezetékek ne legyenek elakadva. (64. ábra)

27. Távolítsa el az imbuszcavart. (65. ábra)

28. Győződjön meg arról, hogy mind a 4 imbuszcavar csúcsa kiáll a hajtóműházból. (66. ábra)

29. A kikészített felületen való használat előtt mindig hajtsa végre a szerszámmal 5–10 szögbelövőesnyí próbaüzemet egy hulladék anyagon, hogy a tisztítószer maradványait a szerszám kibocsássa. (67. ábra).

Karbantartási táblázat

MŰVELET	MÍERT	HOGYAN
Tisztítsa ki a tárat és az adagolómechanikát.	Előznie meg az elakadást.	Naponta fújja tisztára.
Biztosítsa az illesztőszár megfelelő működését.	Gondoskodjon a kezelő biztonságáról és a szögbelövő hatékony működéséről.	Naponta fújja tisztára.

Kezelői hibaelhárító

PROBLÉMA	ELLENŐRZÉS MÓDJA	ELHÁRÍTÁS
A szögbelövő működik, de nem ló ki a szöveget.	Ellenőrizze, hogy nincs-e elakadás. Ellenőrizze, hogy működik-e a szögadagoló. Ellenőrizze, hogy nem gyengült-e meg vagy nem sérült-e meg a szalagrugó. Ellenőrizze, hogy megfelelő szögek vannak-e használatban? Ellenőrizze, hogy a meghajtópenge dugattyúja visszatért-e a felső helyzetbe.	Szüntesse meg az elakadást. Szükség esetén tisztítsa ki és kenje meg. Cserélje le a szalagrugót. Csak ajánlott szögeket használjon.
Szögek kimaradnak. Szakaszos adagolás.	Ellenőrizze, hogy megfelelő szögek vannak-e használatban. Ellenőrizze, hogy működik-e a szögadagoló. Ellenőrizze, hogy nem gyengült-e meg vagy nem sérült-e meg a szalagrugó. Ellenőrizze, hogy nem használdott-e el vagy nem sérült-e meg a szögadagoló. Ellenőrizze, hogy visszatért-e a dugattyú. Ellenőrizze, hogy a dugattyú egyenletesen mozog-e.	Csak ajánlott szögeket használjon. Tisztítsa ki és kenje meg. Cserélje le a szalagrugót. Cserélje le a szögadagolót. Határozottan húzza meg a ravaszt az üzemanyagégés után nagyjából 0,5 másodpercig. Túl alacsony hőmérséklet – melegítse fel az üzemanyagcellát 50 °C-nál (120 °F) alacsonyabb hőmérsékletre.
A szögek elakadtak. A kilőtt szög el van görbülve.	Ellenőrizze, hogy megfelelő szögek vannak-e használatban. Ellenőrizze, hogy nem használdott-e el a meghajtópenge. Ellenőrizze, hogy nem használdott-e el vagy nem sérült-e meg a szögadagoló.	Csak ajánlott szögeket használjon. Cseréért forduljon a Bostitchhoz. Cserélje le a szögadagolót.
Az illesztőszár működése nem egyenletes.	Ellenőrizze, hogy nem görbült-e el az illesztőszár. Ellenőrizze, hogy nincs-e törmelék az illesztőszár útjában.	Cseréért forduljon a Bostitchhoz. Cseréért forduljon a Bostitchhoz.
A ventilátor működik, a jelzőlámpa ZÖLD színű, mégsem ló ki szögeket a szerszám, vagy instabil a működése.	Ellenőrizze, hogy visszatért-e a dugattyú. Ellenőrizze, hogy kifogyóban van-e az üzemanyagcella. Ellenőrizze, hogy nem használdott-e el a gyújtógyertya kábele. Ellenőrizze, hogy nem zsiros vagy törmelékes-e a gyújtógyertya.	Nyomja be az illesztőszárat ütközésig. Túl alacsony hőmérséklet – melegítse fel az üzemanyagcellát 50 °C-nál (120 °F) alacsonyabb hőmérsékletre. Cserélje le az új üzemanyagcellára. Cseréért forduljon a Bostitchhoz.
A ventilátor nem működik a nyomókar lenyomásakor.	Ellenőrizze, hogy eltömődött-e a szűrő. Üres a tár. Nézzé meg, milyen színnel világít a jelzőlámpa.	Tisztítsa meg a karbantartási táblázat szerint. Töltsön be több szöveget a tárbá. Ha piros: Tölts fel az akkumulátort. Ha zöld: Cseréért forduljon a Bostitchhoz.
Az akkumulátort nem lehet tölteni.		Ellenőrizze az elektromos kábelt.

Műszaki adatok összerendelési táblázata (Oldal 2)

A	Hosszúság [mm].	K	Tár kapacitása
B	Mágasság [mm].	L	Üzemi környezeti hőmérséklet
C	Szélesség [mm].	M	Töltő ref.
D	Tömeg [kg]	N	Bemeneti áramforrás
E	Zaj LpA, 1 s, d	O	Töltési idő 20 °C-on [perc]
F	Zaj LwA, 1 s, d	P	Töltőfeszültség
G	Rezgés [m/s ²]	Q	Töltőáram
H	Rögzítőelem neve	R	Tömeg [kg]
I(a)	Méretek [mm].	S	Akkumulátor [kg]
I(b)	Méretek [mm].	T	Akkumulátor típusa
J	Fej/korona	U	Üzemanyagcella – folyékony szénhidrogén: propán/bután

RO Reproducerea neautorizată este interzisă. Copiile neautorizate ale acestui document nu reprezintă conformitatea CE pentru produse.

MANUAL DE OPERARE ȘI SIGURANȚĂ



ACEASTĂ SCULĂ ELECTRICĂ ESTE ALIMENTATĂ DE UN DISPOZITIV CU COMBUSTIE INTERNĂ ȘI TREBUIE UTILIZATĂ NUMAI CU DISTRIBUITOARELE DE GAZ COMBUSTIBIL PREZENTATE ÎN ACESTE INSTRUCȚIUNI DE MANIPULARE.

ÎNAINTE DE A UTILIZA ACEASTĂ SCULĂ, TOȚI OPERATORII TREBUIE SĂ STUDIEZE ACEST MANUAL ȘI FIȘA TEHNICĂ A SCULEI PENTRU A ÎNȚELEGE ȘI RESPECTA AVERTIZĂRILE ȘI INSTRUCȚIUNILE DE SIGURANȚĂ. PĂSTRĂȚI ACESTE INSTRUCȚIUNI ÎMPREUNĂ CU SCULA PENTRU CONSULTARE ULTERIOARĂ.

DACĂ AVEȚI ÎNTREBĂRI, CONTACTAȚI REPREZENTANTUL SAU DISTRIBUITORUL BOSTITCH.

Sculele Bostitch sunt proiectate pentru a furniza satisfacție maximă clienților și ating performanța maximă atunci când sunt utilizate împreună cu elemente de fixare de precizie Bostitch, proiectate cu respectarea aceluiași standard de calitate. Acestea vor funcționa eficient și durabil atunci când sunt utilizate corect și cu grijă. La fel ca pentru orice sculă de calitate, trebuie să respectați instrucțiunile producătorului pentru a obține cele mai bune rezultate.

Notă: În funcție de utilizarea particulară a sculei pot fi necesare măsuri de siguranță suplimentare. Contactați reprezentantul sau distribuitorul dvs. Bostitch cu întrebări referitoare la sculă și utilizarea acesteia.

Notă: Bostitch nu-și asumă responsabilitatea pentru performanța produsului dacă oricare dintre sculele noastre este utilizată cu elemente de fixare sau accesorii care nu îndeplinesc cerințele specifice stabilite pentru produsele Bostitch originale (cuie, capse, baterii, pile de combustie, încărcătoare și accesorii).

GARANȚIE LIMITATĂ

Bostitch Inc. garantează cumpărătorului inițial că acest produs nu prezintă defecte de material și manoperă și este de acord să repare sau să înlocuiască, la alegerea Bostitch, orice produs defect în 90 zile de la data achiziției. Această garanție nu este transferabilă. Ea acoperă doar daunele rezultate în urma defectelor de material sau manoperă și nu condițiile sau defecțiunile care apar ca urmare a uzurii normale, neglijenței, abuzului sau întâmplării.

ACEASTĂ GARANȚIE ÎNLOCUIEȘTE TOATE CELELALTE GARANȚII EXPLICITE. ORICE GARANȚIE DE VANDABILITATE SAU ADECVARE PENTRU UN ANUMIT SCOP ESTE LIMITATĂ LA DURATA ACESTEI GARANȚII. BOSTITCH NU VA FI RĂSPUNZĂTOARE PENTRU NICIUN FEL DE DAUNE, ACCIDENTALE SAU PE CALE DE CONSECINȚĂ.

Unele țări nu permit limitări în legătură cu durata garanției implicite sau excluderea sau limitarea daunelor accidentale sau pe cale de consecință, prin urmare este posibil ca limitările sau excluderile de mai sus să nu vi se aplice. Această garanție vă conferă drepturi legale specifice, în plus puteți avea și alte drepturi care variază de la stat la stat sau de la o țară la alta. Pentru a obține servicii în perioada de garanție trebuie să trimiteți produsul pe cheltuiala dvs., împreună cu dovada achiziției, la un centru regional Bostitch de reparații în perioada de garanție.

ACCESORII

Aceste scule sunt livrate împreună cu accesoriile următoare:

- | | |
|---|-----|
| 1) Încărcător de baterie | x 1 |
| 2) Cutie | x 1 |
| 3) Cheie tubulară fixă pentru șuruburi M5 | x 1 |
| 4) Ulei de lubrifiere pentru sculă | x 1 |
| 5) Baterie | x 2 |

Sunt disponibile și accesorii opționale care sunt vândute separat:

- 1) Pile de combustie Ref. cod: FC80ML/ FC80ML-HP
- 2) Lubrifiant pistol de bățut cuie pentru baghete 250 cc Ref. cod: SB-20CL

INSTRUCȚIUNI GENERALE DE SIGURANȚĂ

Cu această sculă trebuie utilizate numai acele elemente de fixare, baterii, pile de combustie și încărcătoare care sunt specificate în aceste instrucțiuni de operare. Din motive de siguranță, scula și elementele de fixare specificate trebuie considerate un singur sistem.

Reparațiile trebuie executate numai de către agenți autorizați Bostitch sau alți experți care să ia în considerare instrucțiunile de siguranță, operare și întreținere din acest manual și fișa tehnică a sculei.

Notă: Experți sunt acele persoane care, în urma instruirii profesionale sau experienței, au suficientă expertiză în domeniul sculelor de antrenare a elementelor de fixare pentru a putea evalua starea de siguranță a acestora.

PE LÂNGĂ ALTE AVERTISMENTE DIN ACEST MANUAL, RESPECTAȚI URMĂTOARELE PENTRU OPERAREA ÎN SIGURANȚĂ:

-  **Nu eliminați sculele electrice împreună cu deșeurile menajere!**

Pentru respectarea Directivelor UE 2002/96/CE și 2006/66/CE cu privire la deșeurile alcătuite din echipamente electrice și electronice sau baterii și a implementările lor naționale, sculele electrice/bateriile care și-au atins sfârșitul duratei de utilizare trebuie colectate separat și trimise la o unitate de reciclare aprobată.

- **Tratați cu seriozitate scula dvs. marca Bostitch.**
Aceasta nu este o jucărie. Nu vă angajați în glume fără rost.
- **Utilizați pistolul electric de bătut cuie pentru rame și pistolul electric de bătut cuie pentru ciment marca Stanley Bostitch numai în scopul pentru care au fost proiectate, de exemplu: crearea ramelor, ziduri din profile, fixarea elementelor de sub pardoseală și fixarea lemnului pe ciment prin cuie (numai GNC40T). Suclele GF28VWV/GF33PT trebuie utilizate doar pentru aplicații lemn pe lemn.**
- Nu lansați un cui peste alt cui.
- Nu lansați cuie peste componentele metalice.
- Nu utilizați niciodată o sculă într-un mod care ar putea provoca direcționarea unui element de fixare către utilizator sau alte persoane din zona de lucru.
- Nu utilizați scula pe post de ciocan.
- Transportați întotdeauna scula apucând-o de mâner.
- Nu transportați niciodată scula cu trăgaciul apăsat.
- Nu schimbați și nu modificați această sculă față de proiectul sau funcționarea originală fără a obține acordul scris de la Stanley Bostitch.
- Rețineți întotdeauna că utilizarea greșită și manevrarea necorespunzătoare a sculei pot provoca vătămarea dvs. și a celorlalți.
- Nu prindeți niciodată în poziție activată trăgaciul sau piedica de siguranță (folosind cleme sau bandă adezivă).
- Nu lăsați niciodată nesupravegheată o sculă la care este montată pila de combustie sau bateria.
- Nu operați această sculă dacă nu este prevăzută cu o **ETICHETĂ DE AVERTIZARE** lizibilă.
- Nu continuați să utilizați o sculă care nu funcționează corespunzător. Anunțați cel mai apropiat reprezentant Stanley Bostitch dacă scula dvs. continuă să prezinte probleme de funcționare.
- În timpul operării, apucați scula astfel încât să nu poată fi provocate vătămări ale capului sau corpului în cazul în care reculul sculei ar crește din cauza variațiilor alimentare cu gaz sau zonelor dure din piesa prelucrată.
- Nu lucrați în apropierea colțurilor sau la marginea piesei prelucrate. Este posibil ca elementul de fixare să alunece din piesa prelucrată și să provoace vătămări.
- Când transportați scula, demontați pila de combustie și bateria.
- Înainte de utilizare, verificați dacă piedica de siguranță (dacă există) și trăgaciul funcționează corect.
- Nu demontați și nici nu blocați vreoa componentă a sculei, în special piedica de siguranță.
- Nu executați niciodată „reparații de urgență” fără echipament corespunzător.
- Evitați să slăbiți scula prin poansonare sau gravare.
- Această sculă electrică este acționată de un dispozitiv cu combustie internă. Această sculă electrică trebuie utilizată numai cu distribuitorii de gaz combustibil prezentate în aceste instrucțiuni de manipulare.
- Nu lăsați niciodată scula la îndemâna copiilor sau a persoanelor care nu au cunoștințe suficiente pentru a o manipula corect.
- Păstrați fiecare piesă la locul său. Nu îndepărtați capacele sau șuruburile. Păstrați-le montate deoarece au funcții specifice. În plus, nu efectuați niciodată modificări la sculă, nici nu utilizați scula după efectuarea modificărilor.
- Verificați scula înainte de utilizare. Înainte de a utiliza scula, verificați întotdeauna că nu există piese deteriorate, că toate șuruburile sunt bine strânse și că nu există piese lipsă sau ruginite.
- Suprasolicitarea sculei poate provoca accidente. Nu solicitați sculele și accesoriile peste limitele constructive. Suprasolicitarea nu numai că deteriorează scula electrică, dar este periculoasă în sine.
- Oprii imediat utilizarea dacă observați anomalii sau dacă scula electrică nu funcționează corespunzător; apelați la personal specializat pentru inspecția și întreținerea sculei.
- Aveți grijă de sculă pentru a menține durata de utilizare a acesteia. Aveți întotdeauna grijă de scula electrică și păstrați-o curată.
- Inspecția la intervale regulate este esențială pentru siguranță. Inspectați scula electrică la intervale regulate, astfel încât aceasta să poată fi utilizată întotdeauna eficient și în siguranță.
- Evitați mediile periculoase. Nu expuneți sculele electrice sau încărcătorul la ploaie și nu le folosiți în medii cu umiditate crescută. Păstrați zona de lucru bine iluminată. Nu utilizați niciodată sculele electrice și încărcătorul în apropierea materialelor inflamabile sau explozive. Nu utilizați scula și încărcătorul în prezența lichidelor sau gazelor inflamabile.
- Depozitați scula și încărcătorul doar dacă se află în stare de repaus. Atunci când nu sunt folosite, scula și încărcătorul trebuie depozitate într-un loc uscat, situat la înălțime sau încuiat – care nu se află la îndemâna copiilor sau a persoanelor cu dizabilități. Depozitați scula și încărcătorul într-un loc unde temperatura nu depășește 40°C.



Nu suprasolicitați cablul. Nu transportați niciodată încărcătorul de cablu și nu trageți brusc cablul pentru a-l deconecta de la rețea. Țineți cablul la distanță de căldură, ulei și muchii ascuțite.

● Când încărcătorul nu este folosit sau este întreținut și inspectat, deconectați cablul acestuia de la rețea.

● Pentru a evita pericolul, folosiți întotdeauna numai încărcătorul specificat.

● Pentru a evita vătămarea persoanelor, utilizați numai accesoriile sau dispozitivele auxiliare recomandate în aceste instrucțiuni de manipulare sau în catalogul Stanley Bostitch.

● Înainte de a utiliza încărcătorul, verificați și confirmați starea de funcționare a cablului de alimentare și carcasei. În cazul în care cablul de alimentare al acestui încărcător sau carcasa este deteriorată, încărcătorul trebuie trimis la centrul autorizat de service Stanley Bostitch pentru înlocuirea cablului sau carcasi. Aceste reparații trebuie efectuate numai într-un centru de service autorizat. Stanley Bostitch nu va fi responsabilă pentru niciun fel de daune sau vătămări cauzate de încercarea persoanelor neautorizate de a repara scula sau de manevrarea greșită a acesteia.

● Pentru a asigura funcționarea la parametri proiectați a sculei electrice și încărcătorului, nu îndepărtați capacele sau șuruburile montate.

● Utilizați întotdeauna încărcătorul la tensiunea specificată pe plăcuța de caracteristici.

● Încărcați întotdeauna bateria înainte de utilizare.

● Nu utilizați niciodată o baterie în afara tipului specificat. Nu conectați la scula electrică o pilă uscată care nu este specifică sculei, un acumulator în afara tipului specificat sau o baterie de mașină.

● Nu utilizați niciodată un transformator care include un booster.

● Nu încărcați bateria de la un motor, generator electric sau sursă de alimentare c.c.

ECHIPAMENTUL DE SIGURANȚĂ SUPPLEMENTAR

Operatorul sculei și celelalte persoane din zona de lucru trebuie să poarte întotdeauna **OCHELARI DE PROTECȚIE** care protejează împotriva corpurilor proiectate atât din față, cât și din lateral, atunci când desfășoară operații de încărcare, operare sau întreținere a acestei scule. Ochelarii de protecție sunt necesari pentru a vă proteja împotriva elementelor de fixare și a resturilor proiectate care pot provoca vătămare gravă a ochilor. Angajatorul și/sau utilizatorul trebuie să se asigure de folosirea corespunzătoare a ochelarilor de protecție.



Trebuie să utilizați ochelari de protecție în conformitate cu **89/686/CEE**, având grad cel puțin egal cu valoarea definită în **EN166**. Cu toate acestea, trebuie luate în considerare toate aspectele muncii operatorului, mediul și alte tipuri de mașini folosite atunci când se alege echipamentul de protecție personală.

Notă: Ochelarii fără protecție laterală și scuturile faciale fără alte accesorii nu asigură protecția adecvată.

ATENȚIE: În unele medii poate fi necesară **PROTECȚIA SUPPLEMENTARĂ**. De exemplu, zona de lucru poate să implice expunerea la niveluri de zgomot care pot deteriora auzul. Angajatorul și utilizatorul trebuie să se asigure că



toate echipamentele necesare pentru protecția auzului sunt furnizate și utilizate de către operator și alte persoane din zona de lucru. Unele medii de lucru vor face necesară utilizarea echipamentului pentru protecția capului. Atunci când este necesar, angajatorul și utilizatorul trebuie să se asigure că este folosit echipamentul pentru protecția capului.

PRECAUȚII DE SIGURANȚĂ – SCULE ELECTRICE



Aveți grijă la aprindere și explozii.

Această sculă nu trebuie utilizată într-un mediu combustibil sau în prezența lichidelor sau gazelor inflamabile. Această sculă produce gaze de evacuare fierbinți care pot aprinde materialele inflamabile și generează scânteie. Deoarece pot fi aruncate scânteie în timpul baterii cuielei, utilizarea acestei scule este periculoasă în apropierea unor substanțe precum lac, vopsea, neofalină, diluant, benzină, gaz, adezivi și substanțe inflamabile similare pentru că acestea se pot aprinde și pot exploda. **Această sculă nu trebuie utilizată, în nicio situație, în vecinătatea acestor materiale inflamabile.**



Pericol de explozie și incendiu.

Pila de combustie este un distribuitor de aerosoli cu conținut inflamabil. Aceasta este un recipient sub presiune, iar combustibilul va rămâne în pila de combustie. Nerespectarea instrucțiunilor poate avea ca rezultat explozia sau incendiul. Păstrați scula electrică, pilele de combustie și bateria ferite de lumina soarelui și temperaturi care depășesc 50°C (120°F). Este posibil ca pila de combustie și/sau bateria să explodeze, emanând gaz inflamabil. Nu străpungeți și nu ardeți recipientul, nici chiar după

golire. Nu încinerati, reumpleți, recondiționați sau reciclați pila de combustie. Nu pulverizați pe o flăcără deschisă sau pe orice material incandescent.



Păstrați distanța față de sursele de aprindere – **fumatul interzis**. Nu lăsați la îndemâna copiilor.

- Asigurați-vă că citiți și respectați instrucțiunile din „Echipamentul de siguranță suplimentar”, prezentate mai sus.



A se utiliza doar în spațiu deschis sau în zone bine aerisite.

- Această sculă produce monoxid de carbon care este un gaz periculos pentru sănătate în cazul inhalării. Această sculă nu trebuie utilizată în spații închise sau aerisite necorespunzător. Nu inhalați.

- Înainte de utilizarea sculei electrice, verificați brațul de contact. Brațul de contact și camera lucrează împreună pentru ca acest dispozitiv să funcționeze. Înainte de utilizarea sculei electrice, asigurați-vă că brațul de contact funcționează corespunzător. Fără ca scula electrică să conțină cuie, pilă de combustie și baterie, verificați următoarele: trageți înapoi zăvorul dispozitivului de alimentare a magaziilor pentru a dezactiva blocarea cuielor și, cu dispozitivul orientat în sus, apăsați brațul de contact, apoi asigurați-vă că acesta revine în siguranță la poziția sa inițială. Dacă brațul de contact funcționează necorespunzător, nu utilizați scula electrică până când aceasta nu este inspectată și reparată. Operarea brațului de contact devine greoaie mai ales la temperaturi scăzute și este posibil ca operațiile de antrenare să nu poată fi desfășurate. Când trageți înapoi butonul dispozitivului de alimentare, brațul de contact trebuie să se deplaseze cu ușurință. În plus, brațul de contact nu trebuie niciodată modificat sau îndepărtat.



Nu atingeți în jurul duzei de evacuare.

Această sculă produce gaze de evacuare fierbinți care pot aprinde materiale inflamabile. Brațul de contact și vârful se vor încinge în timpul utilizării și vor deveni fierbinți după o utilizare prelungită sau rapidă. Nu atingeți cu mâinile goale.

- Deconectați bateria și pila de combustie și scoateți cuiile rămase în magazie după utilizare. Deconectați bateria și pila de combustie înainte de întreținerea sculei, eliminarea unui element de fixare blocat, părăsirea zonei de lucru, mutarea sculei într-o altă locație sau după utilizare. Este o situație foarte periculoasă atunci când un cui este lansat din greșeală.
- Mediul de operare pentru acest dispozitiv este între 0°C (32°F) și 40°C (104°F), prin urmare asigurați-vă că

utilizarea are loc în acest interval de temperatură. Este posibil ca dispozitivul să nu funcționeze sub 0°C (32°F) sau peste 40°C (104°F).

- Încărcați întotdeauna bateria la o temperatură ambientă de 0–40°C.
- La o temperatură mai mică de 0°C se va produce supraîncărcarea, aceasta fiind o situație periculoasă. Bateria nu poate fi încărcată la o temperatură mai mare de 40°C. Cea mai potrivită temperatură pentru încărcare este de 20–25°C.
- Nu utilizați încărcătorul în mod neîntrerupt. După terminarea unei încărcări, lăsați încărcătorul în repaus aproximativ 15 minute înainte de încărcarea următoare.
- Nu permiteți acumularea de material străin în orificiul în care intră acumulatorul.
- Nu demontați niciodată acumulatorul sau încărcătorul.
-  **Nu scurtcircuitați niciodată acumulatorul.** Scurtcircuitarea bateriei va determina apariția unui curent de intensitate mare și bateria se va supraîncălzi. Această operație va avea ca rezultat arderea sau deteriorarea bateriei.

- Nu eliminați bateria în foc. Dacă bateria ia foc, aceasta poate să explodeze.
- Utilizarea unei baterii uzate va deteriora încărcătorul.
- Imediat ce durata de viață a bateriei după încărcare se scurtează prea mult pentru utilizarea practică, reciclați bateria conform reglementărilor locale.
- Nu introduceți obiecte în fantele de aerisire ale încărcătorului. Introducerea metalelor sau a obiectelor inflamabile în fantele de aerisire ale încărcătorului va rezulta în pericol de electrocutare sau deteriorarea încărcătorului.

-  **Nu inhalați conținutul încărcătorului.** În caz de inhalare, persoana afectată trebuie scoasă la aer curat și pusă într-o poziție confortabilă.

- Gazele care se dilată produc temperaturi scăzute. Gazele eșapate pot provoca vătămări când intră în contact cu pielea sau ochii. În cazul contactului cu pielea, spălați bine suprafața de contact cu apă caldă și săpun și aplicați o cremă pe pielea uscată. În cazul contactului cu ochii, clătiți ochii deschiși cu apă de la robinet. Contactați un doctor dacă este necesar.
- **Depozitați pilele de combustie într-o zonă bine aerisită.** Nu depozitați la temperaturi peste 50°C (120°F) (de exemplu în lumina directă a soarelui sau într-un vehicul). Nu expuneți la flăcără deschisă sau scânteii. Nu perforați și nici nu deschideți pila de

● **combustie.** Nu reumpleți, recondiționați sau reciclați pila de combustie. Eliminați conform reglementărilor locale pentru produse cu aerosoli. Nu eliminați pila de combustie împreună cu alte deșeuri pentru a fi reciclate. Nu lăsați la îndemâna copiilor.

TRANSPORTUL

- Transportul prin poșta este interzis.
- Pentru utilizare privată, este permis transportul unor cantități mici în mașina personală, fără documente de transport și card de urgență.
- Respectați limita de temperatură de 50°C (120°F).

DEPOZITAREA

- Nu depozitați în pasaje de trecere, holuri, lângă uși și ieșiri sau în pod.
- Asigurați-vă că scula, pila de combustie și bateria sunt depozitate conform reglementărilor locale privind
- Respectați reglementările locale în legătură cu depozitarea, manipularea și transportul produselor cu aerosoli și conformitatea cu TRG300(D). Acordurile internaționale sunt stabile în conformitate cu IATA-DRG; IATA-DGR; IMDG-Code
- **Transportul și depozitarea pililor de combustie.** În conformitate cu GGVS-ADR, nu este necesară o licență specială pentru transportul pililor de

Șosea/cale ferată: consultați GGVS-ADR/RID Cl.2/ITEM 10B2

Transport maritim: consultați IMDG Cl.9/P9022/EmS Nr. 2-13

Transport aerian/IATA-DGR: consultați Cl.2/Risk Gr.3/Packinstr. 203 / greutate maximă per transport 75 kg / cargo 150 kg

Notă: Pentru transport pe șosea, mărfurile trebuie însoțite de card de urgență. Nr. ONU 1950 (Urgență Cl.2 GGVS/ADR, Rn nr. 2201, poz. IB02)

Pentru utilizare privată, este permis transportul unor cantități mici în mașina personală, fără documente de transport și card de urgență.

- Punctele de vânzare nu trebuie amplasate în apropierea ieșirilor.
- Trebuie să fie disponibil un stingător de incendiu de 6 kg, clasa A, B sau C.
- Ambalajele trebuie aranjate într-o manieră sigură, astfel încât să nu cadă pe sol.
- Camerele de depozitare nu trebuie să aibă o suprafață mai mare de 20 m².
- Nu depozitați împreună cu materiale pirotehnice.
- Cantitatea depozitată în camerele de vânzare nu trebuie să depășească vânzările zilnice.

- Sculele cu flacăra deschisă sau temperatură înaltă nu trebuie acționate în apropierea pililor de combustie.
- Pilele de combustie nu trebuie afișate în vitrinele magazinelor.

ÎNCĂRCAREA BATERIEI

Înainte de utilizarea sculei, încărcăți bateria astfel:

1. Introduceți bateria în încărcător:

Introduceți bateria cu fermite în partea din spate a magaziei, asigurându-vă că are orientarea corectă. Nu forțați bateria - verificați rotația (Fig. 2).

ATENȚIE

Încărcătorul 9B12073R-U este proiectat special pentru aceste baterii și nu trebuie utilizat pentru încărcarea bateriilor de alt tip. Este posibil ca anumite baterii de alt tip să se potrivească în încărcător, iar unele dintre acestea pot aprinde ledul de încărcare.

Totuși, această situație poate provoca deteriorarea permanentă atât a încărcătorului, cât și a bateriei.

2. Conectați cablul de alimentare la rețea. Prin conectarea cablului de alimentare va porni încărcătorul (ledul de încărcare va deveni vizibil).

ATENȚIE

Dacă ledul de încărcare nu se aprinde, trageți cablul de alimentare din priză și verificați dacă bateria este montată corect în încărcător.

Este nevoie de aprox. 60 minute pentru încărcarea completă a bateriei la o temperatură de aprox. 20°C. Ledul de încărcare se va stinge pentru a arăta că bateria s-a încărcat complet.

Timpul de încărcare a bateriei devine mai lung când temperatura este scăzută sau dacă tensiunea sursei de alimentare este prea mică.

Dacă ledul de încărcare nu se stinge nici după 120 minute, opriți încărcarea și contactați CENTRUL DE SERVICE AUTORIZAT BOSTITCH.

ATENȚIE

Dacă bateria se încălzește din cauza luminii directe a soarelui etc., imediat după utilizare, atunci este posibil ca ledul de încărcare să nu se aprindă. În acest caz, lăsați mai întâi bateria să se răcească și apoi reluați încărcarea.

Timpul de reîncărcare: Tabelul 1 prezintă timpul de reîncărcare necesar, în funcție de tipul bateriei.

Tabelul 1: Timp de reîncărcare (aprox. minute) la 20°C

Tensiune baterie (V)	Capacitate baterie (Ah)	
	1,5 Ah	
3,6 V	9B12072R-EU	60 minute

NOTĂ: Timpul de încărcare poate să varieze în funcție de temperatura ambiantă.

3. Deconectați cablul de alimentare a încărcătorului.

4. Apucați încărcătorul cu fermitate și scoateți bateria

NOTĂ: După încărcare, scoateți mai întâi bateriile din încărcător, apoi depozitați-le corespunzător. Nu depozitați bateriile în încărcător.

MODUL DE ECONOMISIRE A ENERGIEI

Dacă scula nu este utilizată timp de aproximativ o oră cu bateria încă instalată, atunci se activează Modul de economisire a energiei pentru a minimiza consumul inutil al bateriei. Modul de economisire a energiei este activat și atunci când puterea bateriei este foarte mică sau apare o defecțiune la aparat, de aceea urmăriți ledul bateriei după repunerea sculei în funcțiune. Aceasta se realizează prin scoaterea bateriei și reintroducerea acesteia).

2. Introduceți pila de combustie în sculă

i. Trageți zăvorul și deschideți capacul pilei (Fig. 6).

ii. Introduceți pila de combustie în sculă (Fig. 7)

iii. Introduceți tija pilei de combustie în orificiul adaptorului (Fig. 8).

iv. Închideți capacul pilei.

3. Încărcați cule (vezi punctul 5 mai jos)

PREGĂTIREA PENTRU UTILIZAREA SCULEI

Asigurați-vă că ați citit și înțeles toate avertizările din acest manual înainte de a trece la utilizarea sculei

● Atunci când montați pile de combustie sau baterii la sculă, zona de descărcare a elementelor de fixare din sculă trebuie orientată la distanță de operator și celelalte persoane din zona de lucru. Amplasați zona de descărcare a sculei deasupra unui material de testare suficient de gros pentru a acoperi dimensiunile elementului de fixare ce va fi lansat. Cu mâinile alături de trăgaci și mecanismul de declanșare, membrele și corpul la distanță de zona de descărcare, pila de combustie și bateria pot fi acum conectate.

● Nu apăsați pe trăgaci și nu acționați pedicla de siguranță în timp ce conectați pila de combustie și bateria. Scula se poate activa, provocând vătămări.

INSTRUCȚIUNI DE SIGURANȚĂ

PENTRU ÎNCĂRCAREA SCULEI

La încărcarea sculei:

1. Nu puneți niciodată mâna sau orice parte a corpului în zona de descărcare a elementelor de fixare din sculă;

2. Nu îndreptați niciodată scula către dvs. sau altă persoană.

3. Nu apăsați pe trăgaci și nu acționați pedicla de siguranță deoarece se poate produce declanșarea accidentală, cauzând vătămări.

Notă: Consultați specificațiile tehnice de la începutul acestui manual pentru instrucțiuni specifice de încărcare și dimensiunile elementelor de fixare recomandate.

INSTRUCȚIUNI DE SIGURANȚĂ

PENTRU OPERAREA SCULEI

Manevrați întotdeauna scula cu grijă:

- Nu vă angajați niciodată în glume fără rost;
- Nu apăsați niciodată pe trăgaci decât dacă vârful este îndreptat direct spre obiectul de prelucrat.
- Țineți celelalte persoane la o distanță sigură de sculă în timpul funcționării acesteia, deoarece se poate produce declanșarea accidentală a sculei, cauzând vătămări.
- Operatorul nu trebuie să țină trăgaciul apăsat la sculele cu pedică de siguranță, cu excepția operației de fixare, deoarece se poate produce vătămarea gravă în cazul în care pedicla atinge accidental pe cineva sau ceva, determinând punerea sculei în funcțiune.
- Păstrați mâinile și corpul la distanță de zona de descărcare a sculei. O sculă cu pedică de siguranță poate ricoșa în urma antrenării unui element de fixare și un al doilea element ar putea fi antrenat, având ca rezultat posibil vătămarea.
- Verificați frecvent funcționarea mecanismului pedicii de siguranță. Nu utilizați scula dacă brațul de contact nu funcționează corect deoarece poate rezulta antrenarea accidentală a unui element de fixare. Nu interveniți în funcționarea corespunzătoare a mecanismului pedicii de siguranță.
- Nu antrenați elemente de fixare peste alte elemente de fixare, deoarece acest lucru poate provoca devierea elementelor și vătămarea.
- Nu antrenați elemente de fixare aproape de marginea piesei prelucrate, deoarece lemul se poate despică, permițând devierea elementului de fixare și vătămarea.

INSTRUCȚIUNI DE SIGURANȚĂ

PENTRU ÎNTREȚINEREA SCULEI

Atunci când lucrați cu scule electrice, luați în considerare avertizările din acest manual și de pe sculă și manifestați atenție suplimentară la evaluarea sculelor cu probleme.

Pentru a preveni declanșarea accidentală și posibilă

vătămare, deconectați întotdeauna bateria și pila de combustie:

1. Înainte de efectuarea reglajelor.
2. La întreținerea sculei.
3. La eliminarea unui blocaj.
4. Atunci când scula nu este utilizată.

5. La mutarea într-o zonă de lucru diferită deoarece se poate produce declanșarea accidentală, cauzând vătămare.

NI. Mag piast worden vermenigvuldigd zonder toestemming. Onrechtmatig gebruik van het document wordt niet toegestaan. Nu încercați să reutilizați robinetul de dozare - înlocuiți-l odată cu fiecare pilă de combustie reutilizată.

OPERAREA SCULEI

PREGĂTIREA ÎNAINTE DE OPERARE

Nu păstrați scula, pila de combustie și bateria într-un mediu cu temperatură scăzută. Păstrați scula, pila de combustie și bateria într-o zonă caldă înainte de începerea lucrului.

● Dacă scula, pila de combustie și bateria sunt deja reci, aduceți-le într-o zonă caldă și lăsați-le să se încălzească înainte de utilizare.

● Respectați limita de temperatură de 50°C (120°F).

● Nu expuneți la flacără deschisă și scânteii.

● Este posibil ca această sculă să nu funcționeze corespunzător în următoarele condiții:

- la temperatură scăzută, pila de combustie pierde forța de antrenare necesară,
- temperatura înaltă poate afecta performanța sculei.

● Nu utilizați scula în ploaie sau în condiții de umezeală excesivă.

● Această sculă nu este recomandată pentru utilizarea la altitudini peste 1500 m (5000 ft) sau la temperaturi sub 0°C (30°F).

1. PILA DE COMBUSTIE

Pentru a conecta robinetul de dozare la pila de combustie:

1. Separați robinetul de dozare și capacul de cartușul de gaz (Fig. 3a).
2. Apăsați înainte (partea cu tija) și apoi în jos pe partea din față a robinetului de dozare (Fig. 3b).
3. Apăsați în jos în spatele robinetului de dozare până când aceasta se fixează etanș (Fig. 3c).

Pentru a verifica dacă robinetul de dozare este montat corect:

Presăși tija robinetului de dozare situată pe pila de combustie de două sau trei ori contra unui obiect staționar și eliberați. Dacă nu este pulverizat gaz, atunci pila de combustie este goală și trebuie înlocuită.

RESPECTAȚI REGLEMENTĂRILE DE SIGURANȚĂ

ATENȚIE: Dacă se scurge gaz din robinetul de dozare sau din cartușul de gaz după ce ați atașat robinetul de dozare, înlocuiți cu un nou robinet de dozare.

Nu încercați să reutilizați robinetul de dozare - înlocuiți-l odată cu fiecare pilă de combustie reutilizată.

2. BATERIA

Trebuie să încărcăți bateria înainte de utilizare - consultați secțiunea anterioară „**ÎNCĂRCAREA BATERIEI**”.

3. VERIFICAREA SIGURANȚEI

- Persoanele neautorizate (inclusiv copii) trebuie ținute la distanță de echipament.
- Purtați ochelari de protecție.
- Verificați strângerea șuruburilor care fixează capacul superior etc. Verificați scula pentru a identifica piese defecte sau ruginite.
- Verificați dacă brațul de contact funcționează corect fără ca scula să conțină cuie, pila de combustie și bateria. De asemenea, verificați dacă s-a acumulat murdărie la piesele mobile ale brațului de contact.
- Asigurați-vă că ați citit și înțeles toate instrucțiunile de siguranță relevante din acest manual înainte de a trece mai departe.

4. OPERAREA SCULEI: ÎNAINTE DE UTILIZARE

1. Introduceți bateria în mânerul sculei (Fig. 4)

Notă: Nu acționați brațul de contact sau trăgaciul când instalați bateria.

Asigurați-vă că ledul indicator al bateriei clipește VERDE (Fig. 5).

- Dacă ledul indicator al bateriei clipește ROȘU, atunci bateria nu are suficientă putere și trebuie încărcată.

LEDUL INDICATOR AL BATERIEI

- VERDE intermitent: Puterea rămasă este suficientă (Lumina devine stabilă în timpul operării).
- ROȘU intermitent: Puterea rămasă este insuficientă
- STINS (Nicio lumină vizibilă): Bateria este descărcată complet. Încărcați bateria.

2. Introduceți pila de combustie în sculă

i. Împingeți în sus și scoateți dispozitivul de acționare (Fig. 6).

ii. Introduceți pila de combustie în sculă (Fig. 7), asigurându-vă că tija pilei de combustie se aliniează corect cu orificiul din adaptor (Fig. 8).

iii. Închideți dispozitivul de acționare (Fig. 9).

5. ÎNCĂRCAREA SCULEI

ATENȚIE: Când încărcați cuie în sculă:

- Nu apăsați pe trăgaci
- Nu apăsați pe brațul de contact
- Păstrați fața, mâinile, picioarele și alte părți ale corpului, atât pentru dvs. cât și pentru alte persoane, la distanță de vârf pentru a evita posibila vătămare în timpul încărcării.

MODEL: GF33PT-E, GF28WW-E, GCN40T-E

1. Introduceți banda de cuie în partea din spate a magaziei (Fig. 9).
2. Împingeți banda de cuie înainte în magazie (Fig. 10).
3. Trageți dispozitivul de alimentare cu cuie (B) înapoi pentru a cupla butonul acestuia la banda de cuie (Fig. 11).

NOTĂ Utilizați o bandă cu cel puțin 10 cuie.

Scoaterea cuilor:

1. Trageți înapoi butonul dispozitivului de alimentare (Fig. 12).
2. Readeceți încet înainte butonul dispozitivului de alimentare în timp ce împingeți dispozitivul (B).
3. Scoateți cuiele prin spatelul magaziei (Fig. 13).

ATENȚIE: Pentru a preveni operarea accidentală, nu atingeți niciodată trăgaciul și nu amplasați capătul superior al brațului de contact pe un banc sau podea. De asemenea, nu îndreptați niciodată orificiul de ieșire a cuilor către vreă parte a corpului unei persoane.

SELECTAREA CUIELOR: GCN40T-E

Pentru a asigura fixarea corectă la bateria lemnului pe ciment sau a oțelului subțire pe ciment, utilizați elemente de fixare de lungimea indicată mai jos:

Lemn pe ciment: alegeți cuie pentru o penetrare de 15-20 mm în ciment.

Grosime lemn	Lungime adecvată cuie	Adâncime de penetrare în ciment
10 mm	30 mm	aprox. 20 mm
15 mm	35 mm	aprox. 20 mm
20 mm	40 mm	aprox. 20 mm

Tablă de oțel pe ciment: alegeți cuie pentru a asigura o penetrare de 12-20 mm în ciment.

6. LA UTILIZAREA PISTOLULUI DE BĂTUT CUIE

ATENȚIE

- Strângeți brațul de contact când antrenați un cui, altfel pistonul nu poate reveni corect.
- Utilizarea sculei o perioadă mare de timp poate conduce la apariția uleiului în jurul duzei de evacuare sau vârfului, având ca rezultat pulverizarea.
- Pentru a vă asigura că materialul ce urmează a fi fixat rămâne curat, ștergeți orice urmă de ulei de pe sculă.

Moduri de funcționare

Aceste scule sunt proiectate pentru următoarele moduri de funcționare:

Operare intermitentă – 2, 3 cuie pe secundă

Operare continuă – 1000 de cuie pe oră

Depășirea acestor limite poate provoca supraîncălzirea sculei, având ca rezultat pierderea performanței sau deteriorarea componentelor sculei. Prin utilizarea pistolului de bățut cuie în modul recomandat veți putea antrena câteva mii de cuie într-o zi de lucru obișnuită.

PIEDICA DE SIGURANȚĂ

Aceste scule sunt prevăzute cu o piedică de siguranță secvențială și sunt marcate cu un triunghi echilateral inversat (▼). **Nu utilizați o sculă marcată în acest mod dacă piedica de siguranță lipsește sau pare deteriorată.**

Declanșarea secvențială necesită ca operatorul să aplice scula pe piesa prelucrată cu piedica de siguranță apăsată înainte de a acționa trăgaciul. Pentru antrenarea elementelor de fixare suplimentare și înainte de repetare, trăgaciul trebuie eliberat și scula trebuie ridicată de pe piesa prelucrată.

Aceasta ureazăză amplasarea cu precizie a elementelor de fixare, de exemplu în cazul aplicațiilor de creare a ramelor, bateria cuielelor în plan înclinat și împachetare. Declanșarea secvențială permite amplasarea exactă a elementelor de fixare fără posibilitatea de antrenare a unui al doilea element de fixare la recul. Scula cu declanșare secvențială are un important avantaj de siguranță deoarece nu va antrena accidental un element de fixare dacă scula face contact cu suprafața de lucru sau alt obiect în timp ce operatorul ține trăgaciul apăsat.

BLOCAREA ELEMENTULUI DE

FIXARE (GF33PT / GF28WW)

Aceste scule conțin un mecanism care previne acționarea în gol.

Atunci când magazia nu este încărcată cu cuie sau numărul de cuie devine mai mic de 10, brațul de contact nu poate funcționa și scula nu va declanșa.

VERIFICAREA OPERĂRII SCULEI

OPERAREA PRIN DECLANȘARE SECVENȚIALĂ

A) Fără a atinge trăgaciul, presați brațul de contact de suprafața de lucru.

SCULA NU TREBUIE SĂ SE ACTIVEZE.

B) Țineți scula deasupra suprafeței de lucru și, evitând să îndreptați scula către dvs. sau alte persoane, apăsați pe trăgaci.

SCULA NU TREBUIE SĂ SE ACTIVEZE.

C) Cu scula ridicată de pe suprafața de lucru, apăsați pe trăgaci. Presați pedica de siguranță de suprafața de lucru

SCULA NU TREBUIE SĂ SE ACTIVEZE.

D) Fără a atinge trăgaciul, presați pedica de siguranță de suprafața de lucru, apoi apăsați pe trăgaci.

SCULA TREBUIE SĂ SE ACTIVEZE.

UTILIZAREA SCULEI

După ce ați verificat dacă scula funcționează corespunzător, presați vârful de piesa prelucrată și apăsați pe trăgaci. Verificați dacă elementul de fixare a fost antrenat conform cerințelor.

REGLAREA ADÂNCIMII CUIELOR

Pentru ca fiecare cui să penetreze la aceeași adâncime, asigurați-vă că scula este ținută întotdeauna ferm pe piesa prelucrată.

În cazul în care cuiile sunt antrenate prea adânc sau prea superficial în piesa prelucrată, reglați adâncimea de batere astfel.

1. Scoateți pila de combustie și bateria din sculă (Fig. 15).

2. În cazul în care cuiile sunt antrenate prea adânc, deplasați brațul de contact către înainte (Fig. 16). În cazul în care cuiile sunt antrenate prea superficial, deplasați brațul de contact către înapoi (Fig. 17).

3. Opriti deplasarea brațului de contact atunci când este atinsă o poziție potrivită pentru un test de antrenare a cuielor.

4. Conectați pila de combustie și bateria la sculă.

PURTAȚI ÎNTOTDEAUNA OCHELARI DE PROTECȚIE.

Efectuați un test de antrenare a cuielor.

5. Scoateți pila de combustie și bateria din sculă.

6. Efectuați reglaje suplimentare până când adâncimea de antrenare este corectă și testați după fiecare reglare.

7. CÂRLIGUL UTILITAR (GF28WW / GF33PT)

Aceste scule sunt prevăzute cu un cârlig utilitar instalat în magazie, care poate fi pliat pentru utilizarea mai ușoară a sculei. Pentru reglarea cârligului, doar rotiți în poziția dorită.

8. UTILIZAREA VÂRFULUI CARE NU LASĂ URME (GNC40T)

Dacă trebuie să protejați suprafața piesei prelucrate de zgărieturi sau marcaje cauzate de brațul de contact, pe sculă poate fi montat un vârf care nu lasă urme.

1. Mai întâi, scoateți pila de combustie și bateria din pistolul de bățut cuie.

2. Montați vârful care nu lasă urme ca în Figura 18, în funcție de modelul sculei dvs.

3. Vârful este marcat pentru a indica punctul de ieșire al cuiului, ușurând alinierea.

Pentru a scoate vârful, trageți-l afară în ordinea inversă atașării (Fig. 19).

ÎNTREȚINEREA ȘI REMEDIEREA DEFECȚIUNILOR

Demontați pila de combustie și bateria de pe sculă și goliți complet magazia înainte de a începe operațiile de întreținere sau reparațiile. Citiți și înțelegeți avertizările din acest manual, din Fișa tehnică a sculei și de pe scula însăși și manifestați atenție sporită când evaluați sculele cu probleme.

Sunt recomandate piese de schimb Bostitch. Nu utilizați piese modificate sau care nu vor funcționa la parametrii echipamentului original.

ATENȚIE: Nu uitați să demontați bateria și pila de combustie în timpul operațiilor de eliminare a blocajelor, inspecție, întreținere și curățare.

ELIMINAREA BLOCAJELOR

Dacă există cuie blocate în capul de tragere, demontați capul și reglați operația astfel.

GF28WW / GF33PT

1. Scoateți pila de combustie și bateria din pistolul de bățut cuie.

2. Blocați cuiul următor la loc în magazie și scoateți elementele de fixare.

3. GF28WW / GFD33PT: Scoateți șuruburile cu cheia (Fig. 20).

3. GNC 40T: Desfaceți clema de prindere a magaziei (Fig. 21).

4. Trageți magazia de la capul de tragere și eliminați blocajul (Fig. 22 și 23).

5. Conectați pila de combustie și bateria la pistolul de bățut cuie.

INSPECTAREA MAGAZIEI

1. Mai întâi, scoateți pila de combustie și bateria din pistolul de bătut cuie.

2. Curățați magazia. Îndepărtați bucățile de hârtie sau așchile de lemn care se vor fi acumulat în magazie.

Ungeți cu lubrifiant pentru pistol electric de bătut cuie pentru finisaj, marca Bostitch (Fig. 24).

VERIFICAREA ȘURUBURILOR DE MONTAJ

Verificați la intervale regulate fiecare componentă pentru a identifica șuruburi slăbite și strângeți toate șuruburile găsite astfel. Operarea sculei cu șuruburi slăbite poate fi periculoasă.

INSPECTAREA BRAȚULUI DE CONTACT

Verificați dacă brațul de contact glicează cu ușurință.

Curățați zona de alunecare a brațului de contact și utilizați uleiul furnizat pentru lubrifiere periodică.

Aceasta va permite operarea mai ușoară și va ajuta în același timp la prevenirea formării ruginii.

PREGĂTIREA PENTRU DEPOZITARE

- Atunci când nu utilizați scula o perioadă mai lungă de timp, aplicați un strat subțire de lubrifiant pe componentele de oțel pentru a evita formarea ruginii.
- Nu depozitați pistolul de bătut cuie într-un mediu cu temperatură scăzută. Când nu este utilizată, scula trebuie depozitată într-un loc cald și uscat.
- Nu lăsați la îndemâna copiilor.

- Consultați toate instrucțiunile din secțiunea „Depozitare” a acestui manual.

LISTA PIESELOR DE SCHIMB

ATENȚIE: Repararea, modificarea și inspectarea sculelor electrice Bostitch trebuie executate de către un centru de service autorizat Bostitch.

Lista componentelor inclusă cu această sculă va fi de ajutor dacă va fi prezentată împreună cu scula la centrul de service autorizat Bostitch atunci când solicitați o reparație sau alt fel de întreținere.

Skny operarea și întreținerea sculelor electrice trebuie respectate reglementările și standardele de siguranță din fiecare țară.

MODIFICĂRI

Sculele Stanley Bostitch sunt permanente îmbunătățite și modificate pentru a include cele mai noi descoperiri tehnologice.

În consecință, unele componente pot fi schimbate fără notificare prealabilă.

LUBRIFIANȚI APLICABILI

Utilizați lubrifiant pentru pistol electric de bătut cuie marca BOSTITCH.

Nu utilizați ulei detergent sau aditivi: acești lubrifianți vor deteriora oringurile și alte componente din cauciuc și vor provoca defectarea sculei.

DATE DESPRE ZGOMOT ȘI VIBRAȚII

EMISIILE DE ZGOMOT (Consultați Fișa tehnică a sculei)

Valorile de zgomot caracteristice sculei au fost determinate în conformitate cu EN 12549 - „Acustică. Cod de încercare” a zgomotului pentru mașini de asamblat. Metodă tehnică.”

Aceste valori sunt caracteristice sculei și nu reprezintă zgomotul dezvoltat în punctul de utilizare. Zgomotul dezvoltat în punctul de utilizare va depinde de exemplu, de mediul de lucru, piesa prelucrată, suportul piesei prelucrate și numărul operațiilor de antrenare etc.

În funcție de condițiile de la locul de muncă și de forma piesei prelucrate, pot fi necesare unele măsuri individuale de atenuare a zgomotului, de exemplu amplasarea pieselor de lucru pe suporturi fonoizolante, prevenirea vibrațiilor la locul de muncă cu ajutorul clemelor sau acoperirii, reglarea la un minim a presiunii aerului necesar îndeplinirii sarcinii etc.

INFORMAȚII DESPRE VIBRAȚII (Consultați Fișa tehnică a sculei)

Valoarea vibrației caracteristice a sculei a fost determinată în conformitate cu ISO/WD 8662-11 „Măsurarea vibrației la sculele electrice manuale - Partea 11 Scule de antrenare a elementelor de fixare”.

Valoarea este specifică sculei și nu reprezintă influența asupra sistemului mână-braț în timpul utilizării sculei. O influență asupra sistemului mână-braț în momentul utilizării sculei va depinde de exemplu, de forța de apucare, forța de contact, direcția de lucru, reglarea sursei de aer comprimat, piesa de lucru, suportul piesei de lucru etc.

INTERVALELE DE ÎNTREȚINERE

Intervalele de întreținere pentru scule pot să varieze în funcție de mediul în care este utilizată scula, aplicația pentru care este folosită și volumul de cuie antrenate. De exemplu, dacă scula este utilizată în condiții de murdărie și praf pentru antrenarea unui volum mare de cuie, atunci întreținerea trebuie efectuată mai des decât în condiții de curățenie și volum scăzut de cuie.

Tabelul de mai jos este realizat ca un ghid care să vă ajute să stabiliți intervalele de întreținere ale sculelor. Dacă

observați o acumulare excesivă de reziduuri în sculă între operațiile de curățare, micșorați intervalele de întreținere. Dacă scula nu necesită curățare în intervalul pe care l-ați stabilit, atunci puteți mări intervalele de întreținere. Dacă aveți întrebări în legătură cu cele de mai sus, contactați distribuitorul local pentru asistență și sfaturi.

Intervale de întreținere GFN1664K / GFN1564K / GBT1850K:

Număr de zile între operațiile de întreținere					
Mediu de operare	Foarte murdar și plin de praf	3-4	3-4	3-4	3-4
	Praf în exces	10-14	10-14	10-14	3-4
	Moderat	30-45	30-45	30-45	10-14
	Curat	45-60	45-60	45-60	30-45
		1	2	4	6
Utilizare cuie pe săptămână [x1000]					

CURĂȚAREA FILTRULUI

Referințele „fig” pentru aceasta sunt incluse în fișa separată „Ghid pentru curățarea filtrului / curățarea sculei și lubrifiere” pentru a fi consultate cu ușurință.

Atunci când lucrați la scule, nu pierdeți nicio componentă a sculei demontate și folosiți numai piese originale Stanley Bostitch pentru a vă asigura de operarea corespunzătoare și siguranța sculei.

1. Înainte de curățare, asigurați-vă că scula s-a răcit complet și apoi scoateți toate cuiele, pila de combustie și bateria din sculă (Fig. 25).

2. Utilizând cheia fixă de 4 mm, demontați și păstrați șuruburile cu cap cilindric și locaș hexagonal (Fig. 26) (M5 x 14).

3. Înclinați înapoi capacul superior (Fig. 27).

4. Scoateți filtrul din capacul superior (Fig. 28).

5. Îndepărtați praful și resturile din filtru cu ajutorul curățătorului Bostitch [SB-TC1]. Asigurați-vă că filtrul este uscat și necontaminat. Remontați filtrul și capacul filtrului (Fig. 29).

6. Montați conductorul motorului și fișa bujei (Fig. 30).

A) Asigurați-vă că firele conductorului se află în nervură.

B) Asigurați-vă că firele conductorului nu sunt prinse de capac.

C) Verificați poziția de reglare a firelor conductorului

7. Asigurați-vă că filtrul nu este deteriorat. Dacă se observă deteriorări, înlocuiți filtrul cu un exemplar nou (Cod piesă 192103), asigurându-vă că niciun conductor nu este prins (Fig. 31).

8. Puneți la loc capacul superior, asigurându-vă că niciun conductor nu este prins (Fig. 32).

9. Remontați șurubul cu cap cilindric și locaș hexagonal (Fig. 33).

10. Efectuați întotdeauna 5-10 cicluri de testare pe o bucată de lemn înainte de a utiliza scula pe o suprafață finisată pentru a elimina orice resturi de curățare [SB-TC1] (Fig. 34).

CURĂȚAREA ȘI LUBRIFIEREA

Asigurați-vă că ați citit și înțeles toate avertizările de siguranță și procedurile de curățare înainte de a trece la utilizarea sau curățarea acestei scule. Nerespectarea acestei instrucțiuni poate avea ca rezultat vătămarea gravă.

AVERTISMENT: Asigurați-vă că cele 4 șuruburi cu cap cilindric și locaș hexagonal sunt bine fixate la chiulasă înainte de a pune scula în funcțiune. Șuruburile slăbite sau care lipsesc pot determina scurgerea gazelor fierbinți, provocând vătămarea utilizatorului și deteriorarea sculei și a proprietății.

1. Înainte de curățare, asigurați-vă că scula s-a răcit complet și apoi scoateți toate cuiele, pila de combustie și bateria din sculă (Fig. 35).

2. Utilizând cheia fixă de 4 mm, demontați și păstrați șuruburile cu cap cilindric și locaș hexagonal (Fig. 36) (M5 x 14).

3. Înclinați înapoi capacul superior (Fig. 37).

4. Scoateți ansamblul filtrului din chiulasă (Fig. 38).

5. Decupați fișa de la bujie (Fig. 39) și deconectați cu grijă conductorul motorului (Fig. 40).

6. Utilizând cheia fixă de 4 mm, demontați și păstrați cele 4 șuruburi cu cap cilindric și locaș hexagonal din chiulasă (Fig. 41) (M54 x 20, 4 buc.).

7. Ridicați cu grijă chiulasă de pe camera de combustie (Fig. 42).

8. Asigurându-vă că nu deteriorați lamele ventilatorului, îndepărtați cu grijă oringul de pe ventilator (Fig. 43 și 44).

9. Utilizând o lavetă uscată, curățați și îndepărtați toate depunerile de pe oring. Inspectați oringul pentru a identifica deteriorări și înlocuiți-l dacă este necesar (Cod piesă 192114) (Fig. 45).

10. Curățați chiulasă, folosind agent de curățare a frânelor și acordând o atenție deosebită bujei. (Fig. 46)

11. O mică perie poate fi utilă pentru îndepărtarea anumitor resturi. Poate fi necesar să repetați această operație de 2 - 3 ori până la curățare (Fig. 47).

12. Remontați oringul pe chiulasă (Fig. 48).

13. Ungeți oringul cu lubrifiant pentru pistolul electric de bătut cuie Bostitch (Cod piesă SB-20CL) (Fig. 49).

14. Pulverizați agent de curățare a frânelor în cilindru pentru a înmuia orice reziduuri (Fig. 50).

15. Utilizând un instrument cu vârf bont (de exemplu, un mâner de șurubelniță), împingeți pistonul în jos (Fig. 51).

16. Ținând scula răsturnată, pulverizați agent de curățare a frânelor în camera de combustie și chiulasă, asigurându-vă că toate reziduurile ies din sculă. Poate fi necesar să efectuați această operație de 2 - 3 ori, utilizând o mică perie pentru a desprinde resturile mai persistente (Fig. 52).

17. Utilizând o șurubelniță sau un instrument similar, împingeți lama de antrenare înapoi în sculă (Fig. 53).

18. Trageți înapoi dispozitivul de alimentare cu cuiе pentru a dezactiva blocarea sculei și presăți brațul de contact pe o suprafață dură. Utilizând lubrifiant Bostitch (Cod piesă SB-20CL), ungeți în jurul canelurii exterioare din camera de combustie, acolo unde este amplasat oringul (Fig. 54).

19. Asigurați-vă că oringul este așezat uniform pe chiulasa și reamplasați cu atenție chiulasa pe partea superioară a sculei, având grijă să nu deteriorați lama ventilatorului (Fig. 55).

20. Apăsând corpul, montați chiulasa și asigurați-vă că oringul nu este prins. Aranjați cele 4 șuruburi cu cap cilindric și locaș hexagonal (Fig. 56).

21. Puneți cele 4 șuruburi cu cap cilindric și locaș hexagonal la loc în pozițiile originale folosind o cheie fixă de 4 mm (introduceți unul dintre cele 4 șuruburi prin placa de conectare). Strângeți șuruburile cu cap cilindric în timp ce fixați cablul la placa de conectare (Fig. 57 și 58).

22. Verificați dacă oringul este aranjat corect trăgând înapoi dispozitivul de alimentare cu cuiе și apăsând pe brațul de contact (Fig. 59).

23. Reconectați conductorul motorului și apoi fișa bujei (Fig. 60 și 61).

24. Montați conductorul motorului și fișa bujei (Fig. 62).

A) Asigurați-vă că firele conductorului se află în nervură.

B) Asigurați-vă că firele conductorului nu sunt prinse de capac.

C) Verificați poziția de reglare a firelor conductorului

25. Puneți la loc ansamblul filtrului, asigurându-vă că niciun conductor nu este prins (Fig. 63).

26. Puneți la loc capacul superior, asigurându-vă că niciun conductor nu este prins (Fig. 64).

27. Remontați șurubul cu cap cilindric și locaș hexagonal (Fig. 65).

28. Asigurați-vă că vârful celor 4 șuruburi cu cap cilindric și locaș hexagonal iese din carcasă (Fig. 66).

29. Efectuați întotdeauna 5-10 cicluri de testare pe o bucată de lemn înainte de a utiliza scula pe o suprafață finisată pentru a elimina orice resturi de curățare (Fig. 67).

Tabuľka údržby

ACȚIUNE	DE CE	CUM
Curățați magazia și mecanismul dispozitivului de alimentare.	Prevenirea unui blocaj.	Suflați zilnic pentru curățare.
Păstrați brațul de contact în stare bună de funcționare.	Promovarea siguranței operatorului și operarea eficientă a pistolului de bătut cuiе.	Suflați zilnic pentru curățare.

ES Prohibida la reproducció sin permiso. Las copias no autorizadas de este documento no suponen la conformidad con las normas CE de los productos.

SE Prohibida la reproducció sin permiso. Las copias no autorizadas de este documento no suponen la conformidad con las normas CE de los productos.

PL Niniejszy dokument nie może być kopiowany bez pozwolenia. Nieautoryzowane kopie niniejszego dokumentu nie stanowią deklaracji zgodności CE prezentowanych produktów.

CZ Niniejszy dokument nie może być kopiowany bez pozwolenia. Nieautoryzowane kopie niniejszego dokumentu nie stanowią deklaracji zgodności CE prezentowanych produktów.

SK Rozmnožovanie bez povolenia je zakázané. Neoprávnené kópie tohto dokumentu nie sú v súlade s CE pre dané výrobky.

HU A dokumentum engedély nélkül nem sokszorosítható. Az engedély nélkül sokszorosított dokumentum nem jelenti a termék CE-megfelelőségét.

RO Reproducerea neautorizată este interzisă. Copiile neautorizate ale acestui document nu reprezintă conformitatea CE pentru produse.

Remedierea defecțiunilor de către operator

PROBLEMA	METODA DE VERIFICARE	REMEDIERE
Pistolul de bățut cuie funcționează, dar nu este antrenat niciun cui.	Verificați dacă există blocaj.	Eliminați blocajul.
	Verificați funcționarea dispozitivului de alimentare cu cuie.	Curățați și ungeți dacă este necesar.
	Arcul panglică este slăbit sau deteriorat?	Înlocuiți arcul panglică.
	Verificați dacă sunt folosite cuie de dimensiuni corecte.	Utilizați numai cuie recomandate.
	Verificați dacă pistonul lamei de antrenare revine în poziția superioară	Demontați bateria, pila de combustie și cuiele din sculă și, cu ajutorul unei lame de șurubelniță cu lungimea de 100 mm (nu este inclusă), introduceți în brațul de contact (Fig. 58) și împingeți bara în poziția superioară.
Cuietele nu sunt antrenate la rând. Alimentare intermitentă.	Verificați dacă sunt utilizate cuie corespunzătoare.	Utilizați numai cuie recomandate.
	Verificați funcționarea dispozitivului de alimentare cu cuie.	Curățați și lubrifiați.
	Arcul panglică este slăbit sau deteriorat?	Înlocuiți arcul panglică.
	Dispozitivul de alimentare cu cuie este uzat sau deteriorat?	Înlocuiți dispozitivul de alimentare cu cuie.
	Verificați revenirea pistonului.	Apăsăți pe trăgaci cu fermitate timp de aprox. 0,5 secunde după combustie. Temperatură prea scăzută, încălziți pila de combustie sub 50°C (120°F).
Cuietele se blochează. Cuiul antrenat s-a îndoit.	Verificați deplasarea lină a pistonului.	Contactați Bostitch pentru înlocuire.
	Verificați dacă sunt utilizate cuie corespunzătoare.	Înlocuiți segmentul pistonului.
	Lama de antrenare este uzată?	Înlocuiți pistonul.
	Dispozitivul de alimentare cu cuie este uzat sau deteriorat?	Înlocuiți segmentul pistonului cilindric.
	Brațul de contact este îndoit?	Utilizați numai cuie recomandate.
Operarea brațului de contact nu se face cu ușurință.	Verificați dacă sunt reziduuri pe șina de deplasarea a brațului de contact.	Contactați Bostitch pentru înlocuire.
	Verificați revenirea pistonului.	Înlocuiți dispozitivul de alimentare cu cuie. Contactați Bostitch pentru înlocuire. Contactați Bostitch pentru înlocuire.
	Verificați pila de combustie, insuficient de puternică?	Împingeți brațul de contact până la capătul cursei. Temperatură prea scăzută, încălziți pila de combustie sub 50°C (120°F). Schimbați cu o nouă pilă de combustie.
	Verificați fișa bujei, uzată?	Verificați bujia, unsoare sau resturi? Contactați Bostitch pentru înlocuire.
	Verificați filtrul, înfundat?	Contactați Bostitch pentru înlocuire. Curățați conform graficului de întreținere.
Ventilatorul funcționează, ledul indicator este VERDE, dar scula nu antrenează cuie sau operarea este instabilă.	Verificați revenirea pistonului.	Înlocuiți dispozitivul de alimentare cu cuie. Contactați Bostitch pentru înlocuire. Contactați Bostitch pentru înlocuire.
	Verificați pila de combustie, insuficient de puternică?	Împingeți brațul de contact până la capătul cursei. Temperatură prea scăzută, încălziți pila de combustie sub 50°C (120°F). Schimbați cu o nouă pilă de combustie.
	Verificați bujia, unsoare sau resturi?	Contactați Bostitch pentru înlocuire.
	Verificați filtrul, înfundat?	Contactați Bostitch pentru înlocuire. Curățați conform graficului de întreținere.
Ventilatorul nu funcționează când maneta de împingere este apăsată. Bateria nu poate fi încărcată.	Magazia este goală.	Încărcați mai multe cuie în magazie.
	Rețineți culoarea ledului.	Dacă este roșu: încărcați bateria. Dacă este verde: Contactați Bostitch pentru înlocuire.
		Dacă este verde: Contactați Bostitch pentru înlocuire.
		Verificați cablul electric.

Legenda tabelului datelor tehnice (Consultați pagina 2)

A	Lungime, mm	K	Capacitatea magaziei
B	Înălțime, mm	L	Temperatura ambianță de lucru
C	Lățime, mm	M	Ref. încărcător
D	Greutate, kg	N	Sursa de energie
E	Zgomot LPA 1s d	O	Timp de încărcare în minute la 20°C (70f)
F	Zgomot LWA 1s d	P	Tensiune de încărcare
G	Vibrații m/s2	Q	Current de încărcare
H	Nume element de fixare	R	Greutate, kg
I(a)	Dimensiuni, mm	S	Greutate baterie, kg
I(b)	Dimensiuni, mm	T	Tip baterie
J	Cap/coroană	U	Pilă de combustie - Hidrocarbură lichidă:propan/butan

RO Reproducerea neautorizată este interzisă. Copiile neautorizate ale acestui document nu reprezintă conformitatea CE pentru produse.